

EPICA

**РУКОВОДСТВО
ПО ЭКСПЛУАТАЦИИ**

***ТОЛЬКО ДЛЯ ДИЗЕЛЬНЫХ ДВИГАТЕЛЕЙ ЕВРОСТАНДАРТА 590!**



Дизельный двигатель данного автомобиля спроектирован и построен в соответствии с последними достижениями в области автомобильных разработок.

Это экономичная, технически усовершенствованная и соответствующая требованиям охраны окружающей среды модель.

Для надлежащей работы двигателя необходимо применять только высококачественное топливо, соответствующее европейским спецификациям DIN EN 590 - EURO DIESEL. См. главу "Вождение автомобиля - Топливо".

Использование других видов топлива может привести к ухудшению эксплуатационных характеристик автомобиля и стать причиной аннулирования гарантии!

*Для автомобилей с дизельным двигателем

ВВЕДЕНИЕ

В данном руководстве представлена информация по эксплуатации и техническому обслуживанию нового автомобиля. В руководстве также содержится важная информация по безопасности. Для обеспечения безопасной и надежной эксплуатации внимательно прочтите и выполняйте указанные рекомендации.

Наилучшее качество обслуживания Вашего автомобиля может предоставить авторизованный дилер CHEVROLET, который обладает необходимыми знаниями о данном автомобиле и стремится к полному удовлетворению Ваших потребностей.

Данное руководство представляет собой неотъемлемую часть Вашего нового автомобиля. Руководство должно постоянно храниться в автомобиле, включая момент его перепродажи.

Благодарим Вас за приобретение автомобиля Chevrolet.

ВАЖНОЕ ПРЕДУПРЕЖДЕНИЕ

Прочитайте настоящее руководство и скрупулезно следуйте инструкциям.

△ Данный знак используется для предупреждения о потенциальной опасности, связанной с получением травм, повреждением Вашего автомобиля или причинением иного материального ущерба. Соблюдайте все указания по безопасности, отмеченные данным знаком.

В настоящем руководстве содержатся специальные обозначения:

- Предупреждение
- Внимание
- Примечание

△ ПРЕДУПРЕЖДЕНИЕ

ПРЕДУПРЕЖДЕНИЕ служит для обозначения потенциально опасных ситуаций, в которых невыполнение инструкций может привести к тяжелым травмам или смертельному исходу.

△ ВНИМАНИЕ

ВНИМАНИЕ служит для обозначения потенциально опасных ситуаций, в которых невыполнение инструкций может привести к травмам низкой или средней степени тяжести, повреждению Вашего автомобиля или причинению иного материального ущерба.

ПРИМЕЧАНИЕ

ПРИМЕЧАНИЕ указывает на информацию, которая будет полезной при техническом обслуживании, и другие связанные с автомобилем инструкции.

* или (опция): В данном руководстве символом звездочки и примечанием (опция) обозначены компоненты дополнительного оборудования, которые не входят в стандартную комплектацию всех автомобилей. К таким компонентам относятся варианты комплектации двигателя, комплектация моделей для конкретных стран и дополнительное оборудование.

Все сведения, иллюстрации и технические характеристики, приведенные в настоящем руководстве, основаны на самой свежей информации на момент его опубликования.

Мы оставляем за собой право на изменение технических характеристик или конструкции в любое время, без предварительного уведомления и каких бы то ни было обязательств.

Возможно несоответствие данного автомобиля стандартам и нормам отдельных стран. Прежде чем пытаться зарегистрировать данный автомобиль в другой стране, проверьте все действующее законодательство и внесите все необходимые доработки.

В данном руководстве содержится описание вариантов комплектации и отделки, доступных на момент его опубликования. Некоторые из описанных компонентов могут отсутствовать в Вашем автомобиле. За информацией о вариантах комплектации и отделки обращайтесь к дистрибьютору Chevrolet. Наша компания не осуществляет проверку деталей и оборудования других производителей и не утверждает их применение. Мы не можем подтвердить пригодность и безопасность этих деталей и принадлежностей и не несем ответственность за ущерб, связанный с их использованием.

Важно: прежде чем приступить к эксплуатации Вашего автомобиля внимательно прочтите всю главу 1 ("Системы пассивной безопасности и сиденья") данного руководства.

СОДЕРЖАНИЕ

1. СИДЕНЬЯ И СИСТЕМЫ ПАССИВНОЙ БЕЗОПАСНОСТИ	1-1
(Важная информация по ремням безопасности, надувным подушкам безопасности, детским креслам и другим элементам системы безопасности.)	
2. ПРИБОРЫ И ОРГАНЫ УПРАВЛЕНИЯ	2-1
(Информация по приборам, указателям и органам управления автомобиля.)	
3. ВОЖДЕНИЕ АВТОМОБИЛЯ	3-1
(Информация по вождению автомобиля в различных условиях.)	
4. УПРАВЛЕНИЕ МИКРОКЛИМАТОМ И АУДИОСИСТЕМА	4-1
(Информация по эксплуатации систем отопления, вентиляции, кондиционирования воздуха, а также аудиосистемы.)	
5. ПОВРЕЖДЕНИЯ, УСТРАНЯЕМЫЕ В ПУТИ	5-1
(Необходимая информация и указания по разрешению проблем, возникающих при эксплуатации автомобиля.)	
6. СЕРВИСНЫЕ РАБОТЫ И УХОД ЗА АВТОМОБИЛЕМ	6-1
(Информация о порядке технического обслуживания автомобиля.)	
7. ТЕХНИЧЕСКОЕ ОБСЛУЖИВАНИЕ АВТОМОБИЛЯ	7-1
(Информация о техническом обслуживании автомобиля)	
8. ТЕХНИЧЕСКАЯ ИНФОРМАЦИЯ	8-1
(Технические характеристики автомобиля, типы смазочных материалов и прочая полезная информация.)	
9. ПРЕДМЕТНЫЙ УКАЗАТЕЛЬ	9-1

1 СИДЕНЬЯ И СИСТЕМЫ ПАССИВНОЙ БЕЗОПАСНОСТИ

- **ОБЯЗАТЕЛЬНО ПРИСТЕГИВАЙТЕ РЕМНИ БЕЗОПАСНОСТИ!** 1-2
- **ВОДИТЕЛЬ И ПЕРЕДНИЙ ПАССАЖИР** 1-6
- **ЗАДНИЕ ПАССАЖИРЫ** 1-6
- **ЗВУКОВОЙ СИГНАЛИЗАТОР НЕПРИСТЕГНУТОГО РЕМНЯ БЕЗОПАСНОСТИ...** 1-6
- **РЕМНИ БЕЗОПАСНОСТИ С ТРЕХТОЧЕЧНЫМ КРЕПЛЕНИЕМ**..... 1-6
- **ПРЕДНАТЯЖИТЕЛЬ РЕМНЯ БЕЗОПАСНОСТИ**.... 1-8
- **РЕГУЛИРОВКА ВЫСОТЫ РЕМНЯ БЕЗОПАСНОСТИ** 1-9
- **ИСПОЛЬЗОВАНИЕ РЕМНЯ БЕЗОПАСНОСТИ БЕРЕМЕННЫМИ ЖЕНЩИНАМИ** 1-9
- **ДЕТСКОЕ БЕЗОПАСНОЕ КРЕСЛО** 1-10
- **НИЖНИЕ УЗЛЫ КРЕПЛЕНИЯ И ВЕРХНИЕ ПРИВЯЗНЫЕ УЗЛЫ КРЕПЛЕНИЯ ДЛЯ ДЕТСКИХ БЕЗОПАСНЫХ КРЕСЕЛ** 1-11
- **ПОДГОЛОВНИКИ** 1-18
- **ПЕРЕДНИЕ СИДЕНЬЯ** 1-19
- **СИДЕНЬЕ С ЭЛЕКТРИЧЕСКИМ ПРИВОДОМ РЕГУЛИРОВКИ** 1-20
- **ЗАДНЕЕ СИДЕНЬЕ**..... 1-22
- **ДОПОЛНИТЕЛЬНАЯ СИСТЕМА ПАССИВНОЙ БЕЗОПАСНОСТИ (НАДУВНЫЕ ПОДУШКИ БЕЗОПАСНОСТИ)** 1-22
- **ДЕТЕКТОР ПРИСУТСТВИЯ ПАССАЖИРА** 1-32

ОБЯЗАТЕЛЬНО ПРИСТЕГИВАЙТЕ РЕМНИ БЕЗОПАСНОСТИ!

Долгие годы на безопасности водителя и пассажиров сфокусированы многие государственные и корпоративные программы научно-исследовательских и опытно-конструкторских работ. Двумя компонентами автомобиля, предназначенными исключительно для защиты водителя и пассажиров при авариях, являются ремни безопасности, предусмотренные на каждом сиденье, и дополнительная система пассивной безопасности – подушки безопасности для водителя и переднего пассажира. Ремни безопасности обеспечивают защиту водителя и пассажиров только в пристегнутом состоянии. Надувная подушка безопасности представляет собой дополнительное средство защиты, эффективное только при использовании ремней безопасности.

КАК РАБОТАЮТ РЕМНИ БЕЗОПАСНОСТИ?

Ремни безопасности выполняют следующие функции:

1. Обеспечивают удержание водителя и пассажиров при столкновениях.
2. За счет растяжения ремни безопасности замедляют инерционное перемещение при столкновении и сокращают продвижение вперед корпуса человека в процессе поглощения энергии удара передней частью автомобиля путем деформации элементов конструкции.
3. Фиксируют положение водителя при столкновениях, обеспечивая возможность восстановить контроль над автомобилем в определенных экстренных дорожных ситуациях.
4. Предотвращают выбрасывание пассажиров со своих мест во избежание травмирования остальных пассажиров и водителя.

⚠ ПРЕДУПРЕЖДЕНИЕ

- Только ремни безопасности показали себя как простое и наиболее эффективное средство защиты от травм и гибели при автомобильных авариях!
- Как владелец автомобиля и водитель, Вы должны убедиться, что все пассажиры правильно пристегнули свои ремни безопасности.
- Беременные женщины, люди с травмами или физическим недостатками также должны пристегивать ремни безопасности. При несоблюдении данного требования такие пассажиры наиболее подвержены тяжелым травмам и гибели при аварии.
- Лучший способ обезопасить плод – защитить беременную женщину.
- В данной главе описаны принцип действия и порядок использования ремней безопасности, а также порядок регулировки сидений. Прочтите всю представленную информацию и обязательно следуйте данным инструкциям и предупреждениям, чтобы обеспечить использование всех возможностей систем безопасности автомобиля.

ПРИНЦИП ДЕЙСТВИЯ РЕМНЕЙ БЕЗОПАСНОСТИ

Защиту обеспечивают только правильно пристегнутые ремни безопасности.

При силовом воздействии на корпус человека выше определенного уровня люди в автомобиле могут получить травмы. При резком снижении скорости автомобиля возникает значительное силовое воздействие на тело человека, которое существенно снижается, если обеспечивается замедление продвижения его корпуса вперед. Таким образом, для защиты человека от травм при столкновении основной задачей является обеспечение максимального периода времени и расстояния до остановки продвижения корпуса вперед.

Представим себе человека, который бежит со скоростью 25 км/ч и сталкивается с бетонной стеной. Представим себе другого человека, который бежит со скоростью 25 км/ч и сталкивается с бетонной стеной, покрытой деформируемой прокладкой толщиной 90 см. В первом случае человек может получить тяжелые травмы или даже погибнуть. Во втором случае человек скорее всего не травмируется. Почему? В первом случае тело человека сталкивается с неупругой бетонной поверхностью и мгновенно останавливается. Вся накопленная

в процессе бега энергия поглощается телом человека, а не жесткой бетонной поверхностью. Во втором примере тело имеет такую же кинетическую энергию, как и в первом примере. Но в этом случае тело продвигается вперед благодаря обивке, обеспечивая дополнительное время и расстояние для остановки тела за счет поглощения прокладкой при деформировании энергии бегущего человека.

При столкновении автомобиля с бетонной стеной на скорости 50 км/ч передний бампер автомобиля останавливается мгновенно, но салон останавливается медленнее за счет деформирования передних элементов каркаса автомобиля. Человек, пристегнутый ремнем безопасности, остается на месте и защищен "прокладкой", функции которой выполняет деформирование передней части автомобиля и растяжение ремней безопасности. Падение скорости тела пристегнутого человека с 50 км/ч до нуля осуществляется при перемещении на 90–120 см. Кроме того, пристегнутый человек остается на месте, поэтому удается избежать ударов о жесткие элементы автомобиля, если при фронтальном столкновении срабатывают подушки безопасности. Непристегнутый человек не имеет такой защиты. Его положение

в автомобиле не зафиксировано, поэтому тело продолжает продвижение со скоростью 50 км/ч, которая была до столкновения, пока не столкнется с каким-либо твердым объектом на скорости около 50 км/ч и мгновенно остановится. Таким образом, даже если при фронтальном столкновении срабатывают подушки безопасности, непристегнутый передний пассажир подвержен значительно более высокому риску тяжелой травмы или гибели, чем правильно пристегнутый. (См. раздел "ДОПОЛНИТЕЛЬНАЯ СИСТЕМА ПАССИВНОЙ БЕЗОПАСНОСТИ" в алфавитном указателе)

△ ПРЕДУПРЕЖДЕНИЕ***РЕМНИ БЕЗОПАСНОСТИ
ОБЕСПЕЧИВАЮТ ЗАЩИТУ***

Статистика автомобильных аварий показывает, что водители и пассажиры с правильно пристегнутыми ремнями безопасности подвержены меньшему риску травмирования и имеют более высокую вероятность выживания при аварии. Поэтому в большинстве стран законодательство содержит требование пристегиваться ремнями безопасности во время эксплуатации автомобиля.

***ИСПОЛЬЗОВАНИЯ РЕМНЕЙ
БЕЗОПАСНОСТИ***

Передние сиденья и боковые места заднего сиденья автомобиля оборудованы ремнями безопасности с трехточечным креплением. Ремни безопасности передних сидений и боковых мест заднего сиденья втягиваются и фиксируются механизмом инерционной катушки. В нормальном пристегнутом положении ремень безопасности с трехточечным креплением не требует регулировки длины и обеспечивает свободу перемещения при постоянной скорости движения автомобиля.

(Продолжение)

△ ПРЕДУПРЕЖДЕНИЕ

При внезапной или резкой остановке или высоком ускорении или замедлении ремень безопасности автоматически блокируется, обеспечивая удержание тела человека. Для использования всех возможностей защиты ремень безопасности должен быть правильно пристегнут, а человек должен занимать правильное положение в соответствии со следующими требованиями:

- Спинка сиденья в вертикальном положении (без наклона, чтобы предотвратить "подныривание" или проскальзывание под ремень безопасности и травмирование уязвимых частей тела при столкновении).
- Человек должен сидеть прямо (не сутулясь, чтобы поясничная и плечевая части ремня обеспечивали максимальное усилие удержания и минимизировали травмы мягких и уязвимых частей тела при столкновении).
- Запорная скоба должна быть надежно вставлена в замок ремня безопасности до щелчка (если ремень безопасности не застегнут, он не обеспечивает никакой защиты; потяните ремень, чтобы проверить надежность фиксации).

(См. продолжение)

△ ПРЕДУПРЕЖДЕНИЕ

- Поясничная часть ремня безопасности проходит внизу и облегает тазобедренную часть тела (не брюшную полость, где натяжение ремня может привести к тяжелой травме при столкновении – ЭТО ОСОБЕННО ВАЖНО ДЛЯ БЕРЕМЕННЫХ ЖЕНЩИН).
- Плечевая часть ремня безопасности проходит по ближнему к двери плечу и опоясывает грудь (а не под рукой, вокруг шеи, по дальнему от двери плечу или по спине, ремень не должен быть ослаблен, чтобы исключить излишнее продвижение корпуса вперед и получение травмы при столкновении).
- Колени в положении "прямо вперед" (чтобы коленные буферы со стороны водителя при столкновении воспринимали "подныриванию" под ремень безопасности).

(См. продолжение)

△ ПРЕДУПРЕЖДЕНИЕ

- Индивидуальный ремень безопасности (ремень безопасности рассчитан на одного человека, поэтому использование одного ремня безопасности несколькими людьми может стать причиной травмы при столкновении).
- Дети на детских сиденьях (при столкновении возникают большие перегрузки, поэтому взрослый не может удержать ребенка, пристегнутого вместе с ним одним ремнем, и может раздавить его).
- Водитель и все пассажиры пристегнуты (непристегнутые люди могут получить травмы сами и травмировать остальных людей в автомобиле, так как при столкновении их положение не зафиксировано).

(См. продолжение)

△ ПРЕДУПРЕЖДЕНИЕ

- Ремень безопасности не должны быть перекручены (перекрученные ремни безопасности не имеют свободы перемещения и не обеспечивают надлежащее удержание; вместо равномерного распределения нагрузки они могут врезаться в тело, повышая риск получения травмы и гибели).
- Запирайте двери (при столкновении незапертые двери повышают риск получения травм и гибели из-за внешнего ударного воздействия или выбрасывания из автомобиля).
- Выполняйте периодические проверки (во время эксплуатации автомобиля периодически проверяйте, чтобы поясничная часть ремня безопасности облегалась бедра и не смещалась на талию, а плечевая часть проходила по середине плеча и через грудь. Правильное положение ремня обеспечивает поглощение костной системой плечевой части тела и бедер нагрузки от ремня, в то время как неправильное положение ремня может привести к травмам шеи или органов брюшной полости).

(См. продолжение)

△ ПРЕДУПРЕЖДЕНИЕ

- Между ремнем безопасности и частями тела не должно находиться никаких твердых и бьющихся предметов (наличие в карманах или сверху одежды таких предметов, как шариковые ручки, очки и т. д., в случае столкновения может привести к тяжелой травме).

△ ПРЕДУПРЕЖДЕНИЕ

Если ремень безопасности проходит сверху подлокотника (если предусмотрен), то при столкновении поясничная часть ремня безопасности давит на брюшную полость, а не на тазобедренную часть тела.

- Следите за тем, чтобы ремни безопасности проходили под подлокотниками.

Несоблюдение данного требования может привести к травмам или даже гибели в случае столкновения.

ВОДИТЕЛЬ И ПЕРЕДНИЙ ПАССАЖИР

Передние сиденья оборудованы регулируемыми креслами и спинками с регулируемыми по высоте подголовниками, ремнями безопасности с трехточечным креплением и дополнительной системой пассивной безопасности (надувные подушки безопасности).

ЗАДНИЕ ПАССАЖИРЫ

Заднее сиденье с двумя боковыми местами и одним центральным оборудованы ремнями безопасности с трехточечным креплением.

ЗВУКОВОЙ СИГНАЛИЗАТОР НЕПРИСТЕГНУТОГО РЕМНЯ БЕЗОПАСНОСТИ

Если ремень безопасности не застегнут, то при включении зажигания на несколько секунд включается звуковой сигнализатор непристегнутого ремня безопасности. В этом случае перед началом движения проверьте надежность фиксации ремней безопасности переднего сиденья.

РЕМНИ БЕЗОПАСНОСТИ С ТРЕХТОЧЕЧНЫМ КРЕПЛЕНИЕМ

Для снижения риска травматизма при столкновениях и резких маневрах Ваш автомобиль оборудован ремнями безопасности с трехточечным креплением. Оба передних сиденья, оба внешних места и центральное место на заднем сиденье снабжены ремнями безопасности с трехточечным креплением. Данные ремни безопасности крепятся в трех точках и обеспечивают удержание пристегнутых водителя и пассажиров, занимающих правильное положение в креслах.

Ремень безопасности с трехточечным креплением и инерционной катушкой не требует регулировки длины и обеспечивает свободу перемещения при постоянной скорости движения автомобиля.

Тем не менее, при внезапной или резкой остановке или высоком ускорении или замедлении ремень безопасности автоматически блокируется, обеспечивая удержание тела человека.

Обязательно пристегивайте ремни безопасности надлежащим образом:

1. Закройте и запирайте двери.
2. Приведите спинку сиденья в вертикальное положение.

3. Возьмите запорную скобу ремня безопасности и протяните ремень через себя. Убедитесь, что ремень не перекручен. Если ремень безопасности при вытягивании блокируется, дайте ему втянуться в катушку. Снова вытяните ремень безопасности на удобную длину, обеспечивающую плотное прилегание.



4. Плечевой ремень должен проходить посередине плеча и через грудь. Плечевой ремень ни в коем случае не должен захлестывать шею. В случае столкновения правильное положение данного ремня обеспечивает распределение нагрузки на плечи и шею, предотвращая тяжелые повреждения внутренних тканей и органов.

5. Поясничный ремень должен проходить внизу и обогнуть бедра, не смещаясь на талию. В случае столкновения правильное положение данного ремня обеспечивает распределение нагрузки на тазобедренную часть тела и исключает воздействие на брюшную полость, предотвращая тяжелые повреждения внутренних тканей и органов.
6. Плотно вставьте запорную скобу ремня в замок до защелкивания механизма фиксации. Убедитесь, что ремень пристегнут к своему замку. Кнопка отпирания на замке должна располагаться так, чтобы обеспечить возможность быстрого отпирания в случае необходимости.
7. Потяните стопорную скобу ремня, чтобы проверить надежность фиксации.

Для отстегивания ремня безопасности нажмите кнопку отпирания на замке. Ремень автоматически втянется. При втягивании придерживайте ремень, чтобы исключить повреждение запорной скобой поверхностей салона или травмирование пассажиров.



Уход за ремнями безопасности:

1. Выполняйте периодическую проверку всех ремней безопасности, соответствующих деталей и узлов. При повреждении ремней безопасности, соответствующих деталей или узлов производите замену на станции ТО. Рекомендуем обратиться к авторизованному дилеру Chevrolet.
2. Необходимо заменять все ремни безопасности и соответствующие детали, растянутые или поврежденные

при аварии, даже если растяжение или повреждение визуально не заметно. Растянутые ремни и поврежденные детали не обеспечивают эффективной защиты. В качестве замены должны использоваться только новые ремни.

3. Мы рекомендуем после столкновения автомобиля производить замену всего узла ремня безопасности. Если квалифицированный специалист не обнаружит повреждений ремней безопасности и подтвердит их нормальное рабочее состояние, то в замене нет необходимости. Рекомендуем проконсультироваться с авторизованным дилером Chevrolet.
4. Эксплуатация автомобиля с поврежденными ремнями безопасности или другими деталями представляет опасность.

ПРЕДНАТЯЖИТЕЛЬ РЕМНЯ БЕЗОПАСНОСТИ



Места водителя и переднего пассажира автомобиля оборудованы системой преднатяжителей ремней безопасности. Ремни безопасности, оборудованные преднатяжителями, можно использовать так же, как обычные ремни безопасности.

Включение системы преднатяжителей ремней безопасности зависит от уровня перегрузки. Кроме того, преднатяжителями ремней безопасности управляют датчики замедления и электронный блок управления системой надувных подушек безопасности.

Преднатяжитель расположен в каждом натяжителе передних ремней безопасности. Преднатяжитель затягивает ремень безопасности таким образом, что при

фронтальном столкновении ремень более плотно облегает тело человека. После включения преднатяжителей натяжители ремней безопасности останутся заблокированными. Включение преднатяжителей сопровождается небольшим шум и некоторое количество дыма. Эти явления не приносят вреда и не свидетельствуют о наличии огня в автомобиле.

Для уменьшения риска тяжелых травм или смерти в случае столкновения водителю и пассажиры должны быть постоянно пристегнуты ремнями безопасности вне зависимости от наличия преднатяжителей в системах ремней безопасности передних сидений. Сядьте полностью на сиденье; сядьте прямо; не наклоняйтесь вперед или в сторону. Отрегулируйте ремень таким образом, чтобы нижняя часть ремня находилась в районе таза, а не поясицы.

Обратите внимание, что преднатяжители включаются только в случае серьезных фронтальных столкновений. Они не рассчитаны на включение при задних или боковых ударах, опрокидывании автомобиля или небольших фронтальных столкновениях. Преднатяжители включаются только один раз. После включения преднатяжителей необходимо немедленно обратиться на станцию

технического обслуживания для обслуживания системы преднатяжителей. Рекомендуем обратиться к авторизованному дилеру Chevrolet.

Если сигнализатор неисправности надувных подушек безопасности не мигает или загорается на короткое время при включении зажигания, горит более 10 секунд или загорается во время движения, то, возможно, система преднатяжителей или надувных подушек безопасности неисправна. Обе системы должны быть как можно скорее проверены на станции технического обслуживания. Рекомендуем обратиться к авторизованному дилеру Chevrolet.

Обслуживание компонентов системы преднатяжителей или ее электропроводки должно выполняться только на станции технического обслуживания, специалисты которого должны быть специально обучены. Рекомендуем обратиться к авторизованному дилеру Chevrolet. Неквалифицированное обслуживание может привести к неожиданному включению преднатяжителей или к их неисправности. Оба этих варианта могут повлечь за собой травмы.

РЕГУЛИРОВКА ВЫСОТЫ РЕМНЯ БЕЗОПАСНОСТИ

Для регулировки высоты верхней точки крепления ремня безопасности выполните следующее:

1. Вытяните ремень безопасности.
2. Нажмите регулятор высоты ремня безопасности в месте, указанном на рисунке стрелкой.
3. Отрегулируйте высоту ремня безопасности так, чтобы ремень проходил посередине ближнего к двери плеча.

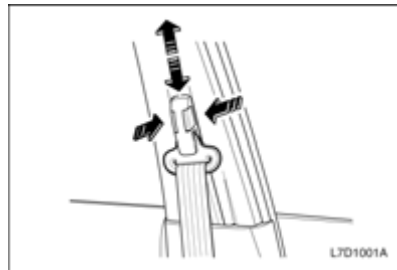

⚠ ПРЕДУПРЕЖДЕНИЕ

Неправильная регулировка высоты ремня безопасности приводит к снижению эффективности ремня безопасности при столкновении.

⚠ ПРЕДУПРЕЖДЕНИЕ

Ни в коем случае не ездите с неправильно отрегулированным ремнем безопасности. Для предотвращения травм строго соблюдайте следующие правила:

- Перед началом поездки отрегулируйте высоту ремня безопасности.
- Плечевой ремень должен проходить посередине плеча.
- Зафиксируйте узел крепления ремня безопасности.

Несоблюдение этих правил может привести к травмам или даже гибели в случае столкновения.

ИСПОЛЬЗОВАНИЕ РЕМНЯ БЕЗОПАСНОСТИ БЕРЕМЕННЫМИ ЖЕНЩИНАМИ

Ремни безопасности предназначены для всех, в том числе и для беременных женщин.

В отличие от остальных людей беременные женщины наиболее подвержены тяжелым травмам при столкновении, если ремень безопасности не пристегнут. Кроме того, правильно пристегнутый ремень безопасности при столкновении обеспечивает безопасность плода женщины.

Для обеспечения максимальной степени защиты беременная женщина должна пользоваться ремнем безопасности с трехточечным креплением. На беременной женщине поясничная часть ремня безопасности должна проходить как можно ниже.

ДЕТСКОЕ БЕЗОПАСНОЕ КРЕСЛО

⚠ ПРЕДУПРЕЖДЕНИЕ

Предлагаются детские безопасные кресла самых разнообразных размеров и конструкции. В зависимости от формы и размеров салона и сидений к Вашему автомобилю подходят детские безопасные кресла только определенных типов.

Вы сами отвечаете за правильный подбор и надлежащее крепление детского безопасного кресла в автомобиле, на котором для этого предусмотрены ремни безопасности и система крепления детского кресла.

Использование детского безопасного кресла, размер которого не подходит для данного автомобиля, или неправильное закрепление кресла в автомобиле может привести к получению тяжелых травм ребенком и остальными людьми в автомобиле при столкновении.

После приобретения детского безопасного кресла для ребенка прочтите и строго соблюдайте инструкции производителя по установке и использованию данной системы. Детское безопасное кресло

должно соответствовать возрасту, росту и весу ребенка, подходить и надежно устанавливаться в конкретном автомобиле. Выпускаются различные типы детских безопасных кресел для детей разного возраста, которые по росту и весу не могут безопасно использовать систему ремней безопасности автомобиля.

⚠ ПРЕДУПРЕЖДЕНИЕ

В Вашем автомобиле предусмотрена установка универсального детского безопасного кресла только на боковых местах заднего сиденья.

- Запрещается устанавливать универсальное детское безопасное кресло на сиденье переднего пассажира и/или заднее центральное сиденье.

Статистика автомобильных аварий показывает, что для детей наиболее безопасным является не переднее, а заднее сиденье.

Дети старшего возраста, для которых уже не подходит детское безопасное кресло, должны занимать место на заднем сиденье и соответственно пристегиваться ремнем безопасности так, чтобы плечевая часть

ремня проходила как можно дальше от шеи, а поясничная часть внизу и облегать бедра. Периодически проверяйте положение ремня, обеспечивающее безопасность.

Если ребенок сидит на переднем сиденье, то следите за тем, чтобы плечевой ремень не проходил через голову и шею ребенка. Для этого может потребоваться передвинуть ребенка ближе к середине автомобиля, чтобы ремень безопасности проходил через плечо ребенка.

Во время поездки не разрешайте ребенку стоять на ногах или на коленях на сиденье или в других зонах автомобиля.

Если детское кресло не используется, закрепите его ремнем безопасности или уберите из автомобиля.

⚠ ПРЕДУПРЕЖДЕНИЕ

- Ни в коем случае во время поездки не держите ребенка на руках. Младенцы и дети младшего возраста должны сидеть в подходящем детском безопасном кресле.
- При столкновении из-за возникающих перегрузок ребенка невозможно удержать на руках. Например, при столкновении на скорости всего 40 км/ч нагрузка на руки от ребенка весом 5,5 кг достигает 110 кг.
- Несоблюдение требования по использованию подходящего детского безопасного кресла для младенцев и детей младшего возраста при столкновении может привести к травмам или даже гибели.
- Статистика дорожных происшествий свидетельствует о том, что ребенок находится в большей безопасности, если он правильно зафиксирован на заднем, а не на переднем сиденье.
- Запрещается устанавливать детское безопасное кресло на сиденье переднего пассажира, если автомобиль оборудован соответствующей боковой подушкой безопасности. Более подробная информация приведена в разделе "БОКОВЫЕ ПОДУШКИ БЕЗОПАСНОСТИ", см. алфавитный указатель.

(См. продолжение)

⚠ ПРЕДУПРЕЖДЕНИЕ

(См. продолжение)

- **Очень опасно!** Запрещается использовать детское безопасное кресло, устанавливаемое спинкой вперед, на сиденье с предусмотренной спереди подушкой безопасности! Детское безопасное кресло, устанавливаемое спинкой вперед, крепите исключительно на заднем сиденье.

**НИЖНИЕ УЗЛЫ КРЕПЛЕНИЯ И ВЕРХНИЕ ПРИВЯЗНЫЕ УЗЛЫ КРЕПЛЕНИЯ ДЛЯ ДЕТСКИХ БЕЗОПАСНЫХ КРЕСЕЛ**

В прошлом детское безопасное кресло крепилось к сиденью ремнем безопасности. В связи с этим зачастую установка или закрепление кресла было неправильным и не обеспечивало надлежащей безопасности ребенка.

Теперь мы оборудуем наши автомобили нижними узлами крепления на двух внешних сторонах задних сидений и верхними привязными узлами крепления на обратной стороне спинки заднего сиденья, в результате чего детское кресло оказывается прикрепленным непосредственно к корпусу автомобиля.

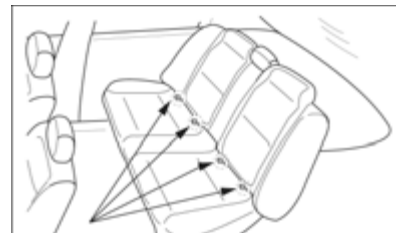

Нижние узлы крепления

S4W1111A

При установке детского кресла, в комплект которого входят нижние и верхние привязные крепления, соблюдайте инструкции производителя кресла и процедуру "Установка детского кресла с нижними и верхними привязными креплениями", приведенную далее в настоящем руководстве.

Обязательно прочтите и строго соблюдайте приведенные в руководстве инструкции, а также инструкции производителя данного детского кресла.

От этого зависит безопасность вашего ребенка!



По всем вопросам, связанным с детским безопасным креслом и его установкой, обращайтесь к производителю кресла. Если остаются вопросы, связанные с установкой детского кресла на автомобиль, рекомендуем обратиться к дилеру Chevrolet.

⚠ ВНИМАНИЕ

Неиспользуемая система детского кресла может сдвинуться вперед.

Выньте неиспользуемую систему детского кресла из автомобиля или укрепите ее ремнями безопасности.

ПРИМЕЧАНИЕ

Поскольку ремень безопасности или система детского кресла может стать очень горячей в закрытом автомобиле, прежде чем сажать ребенка, проверьте обшивку кресла и замки.

⚠ ПРЕДУПРЕЖДЕНИЕ

Нижние и верхние привязные крепления следует использовать только по их прямому назначению.

Нижние и верхние привязные крепления предназначены только для крепления детских кресел, которые оборудованы верхними и нижними узлами крепления.

- Запрещается использовать нижние и верхние привязные крепления для крепления ремней безопасности для взрослых, жгутов проводки и других частей и оборудования автомобиля.

При использовании нижних и верхних привязных креплений для крепления ремней безопасности для взрослых, жгутов проводки и других частей и оборудования автомобиля не обеспечивается надлежащая защита при столкновении, что может привести к травмам или даже гибели.

⚠ ПРЕДУПРЕЖДЕНИЕ

Размещение системы детского кресла на переднем сиденье может привести к серьезным травмам или гибели ребенка.

Никогда не устанавливайте детское кресло, расположенное спинкой вперед, на переднем сиденье автомобиля, оборудованного надувной подушкой безопасности для пассажира на переднем сиденье.

Если сработает подушка безопасности, ребенок, сидящий в детском кресле, установленном на переднем сиденье спинкой вперед, может получить серьезные травмы.

Детское безопасное кресло, устанавливаемое спинкой вперед, следует монтировать на заднем сиденье.

Детское кресло, устанавливаемое спинкой назад, следует крепить на переднем сиденье только в случае крайней необходимости. При установке кресла на переднем пассажирском сиденье отодвиньте это сиденье как можно дальше назад.

Таблица пригодности установки систем детского кресла для различных сидений

Весовая группа		Сиденье (или другое место)		
		Переднее пассажирское	Боковое место заднего сиденья	Центральное место заднего сиденья
Группа 0	до 10 кг	X	U+	X
Группа 0+	до 13 кг	X	U+	X
Группа I	от 9 до 18 кг	X	U+	X
Группа II	от 15 до 25 кг	X	U	X
Группа III	от 22 до 36 кг	X	U	X

Буквенные коды, использованные в этой таблице:

- U = подходит для "универсальных" детских кресел, предназначенных для использования в данной весовой группе.
- X = места, не подходящие для детей данной весовой группы.
- + = подходит для систем детского кресла ISOFIX, устанавливаемых спинкой назад, которые принадлежат к универсальной категории и предназначены для использования в данной весовой группе.

Примечание. Для получения дополнительной информации о пригодности систем детского кресла обращайтесь к продавцам Chevrolet.

Таблица пригодности установки систем детского кресла ISOFIX для различных сидений

Весовая группа	Класс размеров	Крепление	Сиденья автомобиля					
			Переднее пассажирское	Боковое место заднего сиденья	Центральное место заднего сиденья	Боковое место среднего сиденья	Центральное место среднего сиденья	Другие места
Переносная детская кроватка	F	ISO/L1	X	X	X	X	X	X
	G	ISO/L2	X	X	X	X	X	X
		(1)	X	X	X	X	X	X
0 – до 10 кг	E	ISO/R1	X	IUF	X	X	X	X
		(1)	X	X	X	X	X	X
0+ – до 13 кг	E	ISO/R1	X	IUF	X	X	X	X
	D	ISO/R2	X	IUF	X	X	X	X
	C	ISO/R3	X	IUF	X	X	X	X
		(1)	X	X	X	X	X	X
I – от 9 до 18 кг	D	ISO/R2	X	IUF	X	X	X	X
	C	ISO/R3	X	IUF	X	X	X	X
	B	ISO/F2	X	IUF	X	X	X	X
	B1	ISO/F2X	X	IUF	X	X	X	X
	A	ISO/F3	X	IUF	X	X	X	X
		(1)	X	X	X	X	X	X
II – от 15 до 25 кг		(1)	X	X	X	X	X	X
III – от 22 до 36 кг		(1)	X	X	X	X	X	X

(1) Особые системы детского кресла (СДК), рекомендованные для каждого сиденья для тех СДК, на которых отсутствует идентификатор класса размера ISO/XX (от А до G).

Буквенные коды, использованные в этой таблице:

IUF= подходит для систем детского кресла ISOFIX, устанавливаемых спинкой назад, которые принадлежат к универсальной категории и одобрены для использования в данной весовой группе

X= сиденье непригодно для установки систем детского кресла ISOFIX данной весовой группы и/или класса размеров.

Ниже приведены крепления и классы размеров систем детского кресла.

A - ISO/F3: СДК (система детского кресла) для детей раннего возраста, устанавливаемая спинкой назад, максимальной высоты

B - ISO/F2: СДК (система детского кресла) для детей раннего возраста, устанавливаемая спинкой назад, уменьшенной высоты

B1 - ISO/F2X: СДК (система детского кресла) для детей раннего возраста, устанавливаемая спинкой назад, уменьшенной высоты

C - ISO/R3: СДК (система детского кресла) для детей раннего возраста, устанавливаемая спинкой вперед, полноразмерная

D - ISO/R2: СДК (система детского кресла) для детей раннего возраста, устанавливаемая спинкой вперед, уменьшенная

E - ISO/R1: СДК (система детского кресла) для детей раннего возраста, устанавливаемая спинкой вперед

F - ISO/L1: СДК (переносная детская кроватка), устанавливаемая передней частью влево

G - ISO/L2: СДК (переносная детская кроватка), устанавливаемая передней частью вправо

Установка детского кресла с нижними и верхними привязными креплениями

1. Выберите боковое место на заднем сиденье для установки детского кресла.



2. Найдите два нижних крепления. Местоположение нижних узлов крепления детского кресла обозначено круглыми метками в нижней части спинки заднего сиденья.
3. Следите за тем, чтобы вокруг нижних креплений, а также замков ремней безопасности и самих ремней не скапливались посторонние предметы.

Посторонние предметы препятствуют надлежащему креплению детского кресла в узлах крепления.

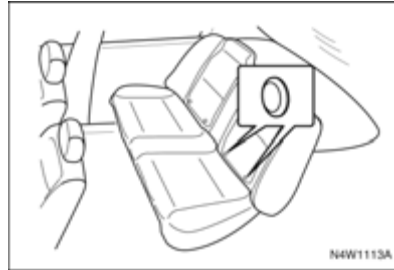

4. Установите детское кресло на сиденье над двумя нижними узлами крепления и закрепите его, соблюдая инструкции производителя данного детского кресла.
5. Отрегулируйте и затяните крепления детского кресла согласно инструкции производителя данного кресла.
6. Чтобы получить доступ к верхним привязным креплениям, откройте пластиковые крышки на спинке заднего сиденья и вытяните крепления вверх.

7. Прикрепите зажим на привязном ремне детского кресла к верхнему привязному креплению, избегая перекручивания привязного ремня.

Если используется двойной привязной ремень, то при креплении детского кресла к сиденью, оборудованному регулируемым подголовником, необходимо обернуть ремень вокруг подголовника.

Если используется одинарный привязной ремень, то при креплении детского кресла к сиденью, оборудованному регулируемым подголовником, необходимо поднять подголовник и пропустить ремень между его стойками.

⚠ ПРЕДУПРЕЖДЕНИЕ

Убедитесь, что зажим на привязном ремне детского кресла надежно прикреплен к верхнему привязному креплению.

Плохое соединение может понизить эффективность привязного ремня и верхнего привязного крепления.

8. Затяните привязной ремень детского кресла в соответствии с инструкциями, приложенными к детскому креслу.

9. Завершив установку, покачайте детское кресло в разных направлениях, чтобы убедиться в надежности его закрепления.

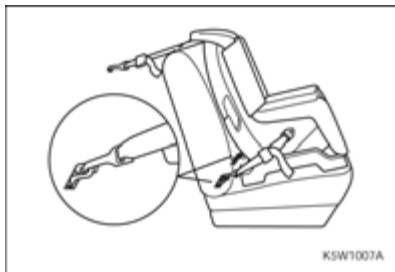

ПОДГОЛОВНИКИ

Подголовники предназначены для снижения риска травмирования шеи в случае столкновения.

Для обеспечения максимальной защиты сдвиньте подголовник вверх или вниз так, чтобы верхний край подголовника находился на уровне верхней части ушей.

⚠ ПРЕДУПРЕЖДЕНИЕ

Снятие или неверная регулировка подголовников может привести к тяжелым травмам головы и шеи в случае столкновения.

Для регулировки подголовников передних и задних сидений поднимите или опустите подголовник, нажав кнопку отпирания.

Если по какой-либо причине необходимо снять подголовник, выполните следующее:

1. Вытяните подголовник до упора вверх.
2. Нажав на кнопку отпирания, вытяните подголовник из направляющих втулок.

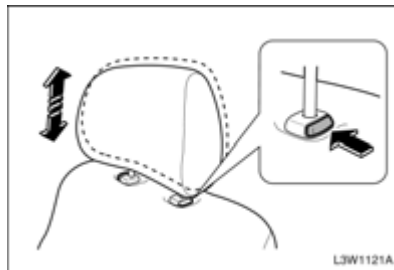

⚠ ПРЕДУПРЕЖДЕНИЕ

Перед началом поездки установите подголовник на место и отрегулируйте.

3. Перед началом поездки установите подголовник на место и соответственно отрегулируйте.

Для наклона подголовников передних сидений:

1. Установите в вертикальное положение, переведите до упора вперед и отпустите.
2. Аккуратно переведите подголовник вперед до установки в нужное положение.



ПЕРЕДНИЕ СИДЕНЬЯ

РЕГУЛИРОВКА ПРОДОЛЬНОГО ПОЛОЖЕНИЯ ПЕРЕДНЕГО СИДЕНЬЯ

Для смещения переднего сиденья вперед или назад выполните следующее:

1. Потяните вверх и удерживайте рычаг, расположенный спереди под передним сиденьем.
2. Передвиньте сиденье в удобное положение.
3. Отпустите рычаг.



⚠ ПРЕДУПРЕЖДЕНИЕ

- Запрещается регулировать сиденье водителя при движении автомобиля. Водитель может потерять управление автомобилем, что приведет к травмам или материальному ущербу.

РЕГУЛИРОВКА НАКЛОНА СПИНКИ ПЕРЕДНЕГО СИДЕНЬЯ

Для наклона вперед или назад установите спинку в удобное положение, подняв рычаг с внешней стороны подушки сиденья.



⚠ ПРЕДУПРЕЖДЕНИЕ

- Запрещается регулировать спинку сиденья водителя при движении автомобиля.

Водитель может потерять управление автомобилем, что приведет к травмам или материальному ущербу.

⚠ ПРЕДУПРЕЖДЕНИЕ

При столкновении для пассажиров на передних сиденьях с откинутыми спинками может не обеспечиваться надлежащая защита спинкой и ремнями безопасности из-за проскальзывания под ремнем или неудобного надавливания ремня безопасности.

- Запрещается откидывать спинки передних сидений при движении автомобиля.

Это может привести к тяжелым травмам, смертельному исходу или выбрасыванию из автомобиля.

РЕГУЛИРОВКА ВЫСОТЫ СИДЕНЬЯ ВОДИТЕЛЯ

Для регулировки положения подушки сиденья водителя установите подушку в удобное по высоте положение, поворачивая маховички с внешней стороны подушки сиденья.

Для регулировки высоты передней части подушки сиденья поверните передний маховичок, для регулировки задней части - задний маховичок.



РЕГУЛИРОВКА ПОЯСНИЧНОГО ПОДПОРА ПЕРЕДНЕГО СИДЕНЬЯ*

Для регулировки поясничного подпора переднего сиденья поворачивайте маховичок с внешней стороны подушки сиденья.

Для регулировки подпора верхней части спинки сиденья нужно поворачивать маховичок вперед.

Для возврата подпора в исходное положение поворачивайте маховичок назад.



СИДЕНЬЕ С ЭЛЕКТРИЧЕСКИМ ПРИВОДОМ РЕГУЛИРОВКИ* (ТОЛЬКО СИДЕНЬЕ ВОДИТЕЛЯ)

ПРОДОЛЬНАЯ РЕГУЛИРОВКА СИДЕНЬЯ

Для смещения переднего сиденья вперед или назад передвиньте и удерживайте выключатель в положении "вперед" или "назад". Для фиксации сиденья в нужном положении отпустите выключатель.



⚠ ПРЕДУПРЕЖДЕНИЕ

- **Запрещается регулировать сиденье водителя при движении автомобиля. Водитель может потерять управление автомобилем, что приведет к травмам или материальному ущербу.**

РЕГУЛИРОВКА ВЫСОТЫ СИДЕНЬЯ

Для регулировки высоты передней части подушки сиденья переведите переднюю часть выключателя вверх или вниз.

Для регулировки высоты задней части подушки сиденья переведите заднюю часть выключателя вверх или вниз.

Для регулировки высоты всей подушки сиденья переведите переднюю и заднюю части выключателя вверх или вниз.



L7D1005A

РЕГУЛИРОВКА НАКЛОНА СПИНКИ СИДЕНЬЯ

Для наклона спинки сиденья вперед или назад передвиньте и удерживайте верхнюю часть выключателя в положении "вперед" или "назад".

Для фиксации спинки в нужном положении отпустите выключатель.



L7D1004A

⚠ ПРЕДУПРЕЖДЕНИЕ

- **Запрещается регулировать спинку сиденья водителя при движении автомобиля.**

Водитель может потерять управление автомобилем, что приведет к травмам или материальному ущербу.

⚠ ПРЕДУПРЕЖДЕНИЕ

При столкновении для людей на передних сиденьях с откинутыми спинками может не обеспечиваться надлежащая защита спинкой и ремнями безопасности из-за проскальзывания под ремнем или неудобного надавливания ремня безопасности.

- **Запрещается откидывать спинки передних сидений при движении автомобиля.**

Это может привести к тяжелым травмам, гибели или выбрасыванию из автомобиля.

ЗАДНЕЕ СИДЕНЬЕ

СКЛАДЫВАНИЕ СПИНКИ ЗАДНЕГО СИДЕНЬЯ

⚠ ПРЕДУПРЕЖДЕНИЕ

- Не ставьте багаж или другой груз выше уровня передних сидений.
- Не разрешайте пассажирам сидеть на сложенных спинках при движении автомобиля.
- В автомобиле предусмотрены специальные места для перевозки багажа и пассажиров.
- Незакрепленный багаж или сидящие на сложенных спинках пассажиры могут быть выброшены со своих мест или из автомобиля при внезапной остановке или столкновении.

Это может привести к тяжелым травмам или смертельному исходу.

Для складывания спинок заднего сиденья выполните следующее:

1. Нажмите кнопку отпирания вверху спинки заднего сиденья.
2. Сложите спинку заднего сиденья вперед и вниз.

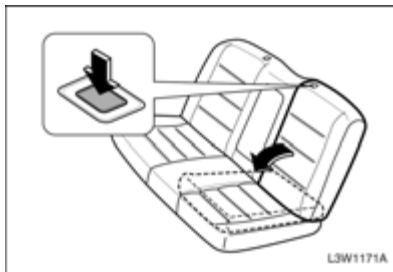

Для возврата спинки заднего сиденья в исходное положение:

1. Поднимите спинку заднего сиденья и установите в исходное положение. Проследите, чтобы ремни безопасности не цеплялись замком.
2. Защелкните спинку на месте нажатием на верх спинки.
3. Потяните спинку вперед, чтобы проверить надежность фиксации.

⚠ ПРЕДУПРЕЖДЕНИЕ

- Перед началом поездки с пассажирами на заднем сиденье убедитесь, что спинки заднего сиденья полностью откинуты назад и зафиксированы.
- Запрещается вытягивать рукоятки отпирания вверху спинки сиденья при движении автомобиля.

Вытягивание данных рукояток отпирания при движении автомобиля может привести к травмам.

ДОПОЛНИТЕЛЬНАЯ СИСТЕМА ПАССИВНОЙ БЕЗОПАСНОСТИ (НАДУВНЫЕ ПОДУШКИ БЕЗОПАСНОСТИ)

Ваш автомобиль оборудован надувными подушками безопасности дополнительной системы пассивной безопасности (SRS), предназначенными для защиты водителя и переднего пассажира, занимающих правильное положение и соответственно пристегнутых. Места водителя и переднего пассажира, в дополнение к ремням безопасности с трехточечным креплением и другим элементам безопасности, оборудованы фронтальными и боковыми

подушками безопасности. Каждая подушка безопасности упакована в специальный модуль, из которого она надувается и раскрывается с чрезвычайно высокой скоростью и силой только в случае определенных типов столкновения автомобиля, связанных с высокой степенью риска получения тяжелых травм или гибели водителя и пассажиров.

ПОДУШКИ БЕЗОПАСНОСТИ ВОДИТЕЛЯ И ПЕРЕДНЕГО ПАССАЖИРА

Подушка безопасности водителя

Модуль подушки безопасности водителя расположен в центре рулевого колеса.

Подушка безопасности переднего пассажира

Модуль подушки безопасности переднего пассажира расположен в приборной панели над перчаточным ящиком.

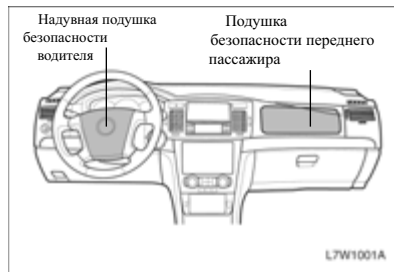

⚠ ПРЕДУПРЕЖДЕНИЕ

Подушки безопасности представляют собой лишь дополнительную систему пассивной безопасности и наиболее эффективны в сочетании с ремнями безопасности.

Для минимизации риска получения тяжелых травм или гибели в случае столкновения водитель и все пассажиры обязаны пристегивать ремни безопасности независимо от того, предусмотрена или нет на данном месте подушка безопасности.

- Фронтальные подушки безопасности не срабатывают при боковых и задних ударах. Никакие системы безопасности не обеспечивают защиту для водителя и пассажиров без пристегнутых ремней безопасности, поэтому при таких типах столкновений они могут получить тяжелые травмы или погибнуть.
- Водитель и пассажиры без правильно пристегнутых ремней безопасности могут быть выброшены по ходу движения при торможении перед столкновением и оказаться рядом с модулями подушек безопасности или на самих модулях. Это может привести к тяжелым травмам от удара надувающейся подушкой безопасности.

Принцип действия надувных подушек безопасности

Подушки безопасности предназначены для предохранения головы, шеи и грудной клетки от удара о приборную панель, рулевое колесо или ветровое стекло при фронтальном столкновении. Они не срабатывают при ударах сзади, опрокидывании и большинстве ударов в бок. Подушки безопасности рассчитаны на раскрытие при столкновениях с перегрузками, эквивалентными или превышающими перегрузки при столкновении автомобиля на скорости от 15 до 23 км/ч с недеформируемой неподвижной стеной.

Система надувных подушек безопасности срабатывает либо при тяжелых фронтальных столкновениях, либо когда угол удара не отклоняется от прямой линии больше, чем на 30°.

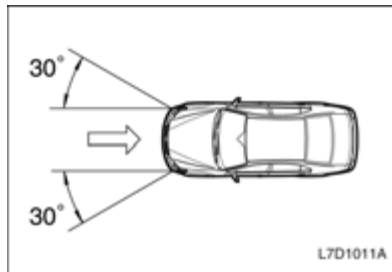

Уровень перегрузки для автомобилей, при котором раскрывается подушка безопасности, обеспечивает срабатывание при перегрузке не выше уровня, для которого по статистическим данным установлен риск гибели при фронтальном столкновении.

На практике автомобили редко сталкиваются с неподвижными стенами. Подушки безопасности в большинстве случаев раскрываются при столкновении автомобилей между собой. Реальная скорость, при которой срабатывают подушки безопасности, на практике может быть выше, так как реальные аварии обычно

связаны с более сложными столкновениями нескольких автомобилей, под углами и не полностью фронтальными (например впритирку), а объекты столкновений обычно не являются неподвижными.

ПРИМЕЧАНИЕ

Подушка безопасности может также срабатывать при умеренных и высоких перегрузках без столкновений (например, при попадании шасси и других жестких компонентов автомобиля в яму на дороге), если датчики замедления генерируют сигнал, эквивалентный сигналу столкновения с твердой неподвижной преградой на скорости от 15 до 23 км/ч.

Подушки безопасности срабатывают, если датчик регистрирует фронтальное столкновение с перегрузкой, достаточной для раскрытия подушек безопасности. В этом случае датчик замедления инициирует сигнал надувания подушки безопасности. Происходит зажигание горючего состава, который быстро сгорает внутри модуля подушки безопасности, выделяя достаточный объем азота для надувания подушки безопасности. Данный химический процесс и газообразный азот безвредны для людей в автомобиле. В течение 0,045 секунд после обнаружения

столкновения давление надувания подушки безопасности разрывает пластмассовую панель модуля, которая в свою очередь раскрывает накладку ступицы рулевого колеса или приборную панель со стороны пассажира.

Подушка безопасности полностью надувается, формируя поверхность, приостанавливающую продвижение вперед головы и верхней части туловища человека. При контакте человека с подушкой безопасности газ выходит из подушки через отверстия в основании, амортизируя воздействие нагрузки от перемещения человека.

ПРИМЕЧАНИЕ

Подушки безопасности не стесняют дыхание и не ограничивают свободу перемещения. В подушках безопасности есть отверстия, через которые выходит газ сразу после амортизации.

Весь процесс, начиная от первоначального контакта, затем надувания и выпуска газа, занимает около 0,2 секунды – Вы не успеете моргнуть глазом. Столкновение длится доли секунды, а столкнувшиеся автомобили окончательно останавливаются лишь через одну-две секунды после первоначального контакта. Поэтому для

защиты водителя и пассажиров дополнительная система пассивной безопасности должна регистрировать столкновение и надувать подушки безопасности практически мгновенно.

БОКОВЫЕ ПОДУШКИ БЕЗОПАСНОСТИ

Модули боковых подушек безопасности расположены в спинках передних сидений со стороны дверей.



⚠ ПРЕДУПРЕЖДЕНИЕ

Подушки безопасности представляют собой лишь дополнительную систему пассивной безопасности и наиболее эффективны в сочетании с ремнями безопасности.

Для минимизации риска получения тяжелых травм или гибели в случае столкновения водитель и все пассажиры обязаны пристегивать ремни безопасности независимо от того, предусмотрена или нет на данном месте подушка безопасности.

(См. продолжение)

△ ПРЕДУПРЕЖДЕНИЕ

(См. продолжение)

- Запрещается размещать какие-либо предметы рядом или на модулях боковых подушек безопасности со стороны дверей у передних сидений. Эти предметы, отброшенные при надувании подушек, могут причинить тяжелые травмы.
- Запрещается покрывать передние сиденья дополнительными защитными чехлами. Они могут препятствовать раскрытию боковых подушек безопасности при столкновении, что приведет к тяжелым травмам.
- Запрещается опираться головой или туловищем на дверь. В случае столкновения боковая подушка безопасности при раскрытии может с большой силой ударить человека и причинить тяжелые травмы.
- Запрещается устанавливать детское безопасное кресло на сиденье переднего пассажира, если автомобиль оборудован боковой подушкой безопасности пассажира.

Несоблюдение этих правил может привести к тяжелым травмам или даже гибели.

Принцип действия боковых подушек безопасности

Боковые подушки безопасности предназначены для предохранения головы, шеи, рук и плеч от удара о переднюю дверь или окно двери при боковом столкновении.

Боковые подушки безопасности срабатывают, если датчик обнаруживает боковое столкновение с перегрузкой, достаточной для раскрытия боковых подушек безопасности.

Боковые подушки безопасности рассчитаны на срабатывание при боковых столкновениях с перегрузками, эквивалентными или превышающими перегрузки при столкновении деформируемой преграды, движущейся со скоростью от 15 до 25 км/ч, с автомобилем.

Если при столкновении вашего автомобиля боковые подушки безопасности не сработали, то это не обязательно является признаком неисправности боковых подушек. Боковые подушки безопасности предназначены для раскрытия при боковом столкновении и не срабатывают при фронтальном столкновении, ударе сзади и опрокидывании, если при этом не возникает боковое ударное воздействие, достаточное для раскрытия боковых подушек.

△ ПРЕДУПРЕЖДЕНИЕ

Дети, сидящие в непосредственной близости от боковой подушки безопасности, подвергаются риску получения тяжелой или смертельной травмы в случае срабатывания подушки, особенно если в момент раскрытия рядом с боковой подушкой находится голова, шея или грудь ребенка.

- Не разрешайте детям облокачиваться на дверь или находиться рядом с модулем боковой подушки безопасности.
- Самым безопасным местом в автомобиле для ребенка, занимающего правильное положение и соответствующего пристегнутого, является заднее сиденье.

ШТОРКИ БЕЗОПАСНОСТИ

Шторки безопасности установлены на крыше, над боковыми окнами. Они предназначены для защиты головы сидящих на переднем сиденье и боковых местах при некоторых боковых ударах.

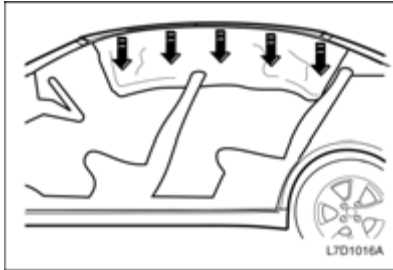

Шторки безопасности раскрываются только при определенных боковых ударах, в зависимости от степени серьезности катастрофы, угла, скорости и силы воздействия. Они не предназначены для срабатывания при любых боковых ударах, фронтальных столкновениях, ударе сзади и в большинстве случаев опрокидывания автомобиля.

Шторки безопасности срабатывают одновременно с боковыми подушками.

⚠ ПРЕДУПРЕЖДЕНИЕ

- Шторки безопасности надуваются только при средних или серьезных столкновениях, в случае бокового удара в корпус автомобиля. Они не должны надуваться при фронтальном ударе, наезде сзади или опрокидывании. Вне зависимости от наличия подушек безопасности на каком-либо месте в автомобиле все находящиеся в нем должны быть пристегнуты ремнями безопасности.
- Ни в коем случае не привязывайте ничего к крыше машины, пропуская веревку или крепление через открытую дверь или окно. Таким образом вы заблокируете шторку безопасности. Пространство, в котором раскрывается подушка, должно быть свободно.

ПОСЛЕ РАСКРЫТИЯ ПОДУШКИ БЕЗОПАСНОСТИ

После срабатывания надувных подушек безопасности Вы можете почувствовать запах горелого, обнаружить дым и белый порошок в салоне автомобиля. Это является нормальным. Запах горелого образуется в процессе сгорания специального вещества

для надувания подушек безопасности. Белый порошок представляет собой тальк или состав на основе соды, которым покрывают надувную подушку безопасности для уменьшения ее трения во время хранения и надувания. Хотя эти вещества могут вызывать раздражение кожи, они не токсичны.

ТЕХНИЧЕСКОЕ ОБСЛУЖИВАНИЕ СИСТЕМЫ SRS

Теоретически, система надувных подушек безопасности (SRS) не нуждается в техническом обслуживании.

Однако при наступлении указанных ниже условий необходимо незамедлительно провести техническое обслуживание. Рекомендуем обратиться к авторизованному дилеру Chevrolet.

- Раскрытие какой-либо подушки безопасности.
- Сигнализатор подушки безопасности указывает на неисправность. См. "СИГНАЛЬНАЯ ЛАМПА НАДУВНЫХ ПОДУШЕК БЕЗОПАСНОСТИ" в алфавитном указателе.

ПРИМЕЧАНИЕ

Если автомобиль оборудован боковыми подушками безопасности, то после раскрытия боковой подушки необходима замена переднего сиденья в сборе. Для получения более подробной информации обратитесь на станцию технического обслуживания. Рекомендуем проконсультироваться с авторизованным дилером Chevrolet.

⚠ ПРЕДУПРЕЖДЕНИЕ

- Запрещается эксплуатация автомобиля на автомобиле после срабатывания одной или нескольких подушек безопасности.
- Не пытайтесь самостоятельно ремонтировать, вмешиваться в устройство или удалить из автомобиля подушки безопасности.
- Подушки безопасности установлены под высоким давлением и имеют сложную систему обнаружения столкновений и надувания подушек. Вмешательство в систему подушек безопасности необученного и не имеющего разрешения человека может привести к тяжелым травмам и гибели.
- Необходимо немедленно обращаться на станцию технического обслуживания в случае срабатывания подушек безопасности, повреждения автомобиля в зоне одного из модулей подушек безопасности или рядом, а также в случае обнаружения признаков неисправности одной из подушек безопасности. Рекомендуем проконсультироваться с авторизованным дилером Chevrolet.

Эксплуатация автомобиля после срабатывания подушки безопасности без выполнения технического обслуживания на авторизованной станции может привести к тяжелым травмам и гибели.

ЗАЩИТА ВОДИТЕЛЯ И ПЕРЕДНЕГО ПАССАЖИРА ПОДУШКАМИ БЕЗОПАСНОСТИ

Травмирование водителей и пассажиров при столкновении обычно связано с тем, что их бросает на неподвижные объекты. Внутри автомобиля это может быть рулевое колесо, приборная панель или ветровое стекло, а при выбрасывании из автомобиля – поверхность дороги или дерево. Тяжелые травмы также могут быть вызваны возникающими при столкновении ударными перегрузками, даже без контакта тела с неподвижным объектом или поверхностью.



Все подобные травмы вызваны ударными перегрузками, возникающими при столкновении из-за внезапной остановки автомобиля. Время и расстояние, которые требуются автомобилю для замедления или

остановки, в значительной мере определяют тяжесть последствий столкновения для водителя и пассажиров. Например, при торможении автомобиля перед красным сигналом светофора туловища водителя и пассажиров по инерции сдвигаются вперед. Это связано с тем, что перед торможением автомобиль и люди двигались с одной скоростью. При торможении автомобиль замедляется, и люди по инерции какое-то время продолжают двигаться вперед. Однако пристегнутые водитель и пассажиры, занимающие правильное положение в креслах, практически не могут получить травмы при внезапной остановке или резком торможении. Даже при резком торможении остается достаточно времени и расстояния для остановки автомобиля. Ремни безопасности обычно обеспечивают надежное противодействие возникающей при торможении перегрузке.

При столкновении автомобиля на высокой скорости время до полной остановки составляет доли секунды, а расстояние менее 30 см. Чрезвычайно малое время и расстояние до остановки значительно увеличивают воздействующие на людей перегрузки. Тело человека не может выдержать такие перегрузки. Даже у людей, пристегнутых ремнями безопасности и занимающих правильное положение

на сиденьях, скорость перемещения вперед головы, верхней части туловища, рук и бедер равна скорости автомобиля до столкновения. При фронтальных столкновениях умеренной и большой силы пристегнутые люди подвергаются опасности травмирования внутренних органов и тканей, даже в отсутствии удара головой или торсом о неподвижные объекты или поверхности.

Подушки безопасности предоставляют голове и верхней части корпуса водителя и переднего пассажира дополнительное время и расстояние до остановки при фронтальных столкновениях умеренной и большой силы или столкновениях, близких к фронтальным. Это дополнительное время и расстояние может спасти жизнь и предотвратить тяжелые травмы.

СОБЛЮДАЙТЕ ПРАВИЛА ИСПОЛЬЗОВАНИЯ НАДУВНЫХ ПОДУШЕК БЕЗОПАСНОСТИ!

Работа системы подушек безопасности, обеспечивающей спасение жизни, связана с некоторыми потенциальными рисками.

Процесс надувания подушки безопасности связан со значительными силами, скоростью и внезапностью, поэтому функционирование подушек безопасности

дополнительной системы пассивной безопасности более эффективно и безопасно, если люди в автомобиле занимают правильное положение на сиденьях.

⚠ ПРЕДУПРЕЖДЕНИЕ

Основные правила использования надувных подушек безопасности:

- Запрещается размещать на переднем сиденье детское безопасное кресло, устанавливаемое спинкой вперед.
- Дети до 12 лет включительно по мере возможности должны размещаться на заднем сиденье.
- Обязательно пристегивайте ремни безопасности, даже если автомобиль оборудован надувными подушками безопасности.
- Передвиньте спинку сиденья как можно дальше назад в удобное и безопасное положение, слегка наклоните и сядьте, откинувшись на спинку спиной.
- Запрещается размещать какие-либо предметы на модулях подушек безопасности, а также рядом или над ними. Эти предметы, отброшенные при надувании подушек, могут причинить тяжелые травмы.
- Запрещается опираться и облокачиваться на панели модулей подушек безопасности.
- Не следует управлять автомобилем, если рулевая колонка находится в крайнем вертикальном положении.

Несоблюдение данных правил использования подушек безопасности может привести к тяжелым травмам и гибели.

Обязательно закрепите детское безопасное кресло, устанавливаемое спинкой вперед.

Запрещается размещать на переднем сиденье детское безопасное кресло, устанавливаемое спинкой вперед. Надувание подушки безопасности может привести к тяжелым травмам или гибели ребенка в размещенном на переднем сиденье детском безопасном кресле, устанавливаемом спинкой вперед.

Для размещения детей предназначено заднее сиденье.

Статистика автомобильных аварий показывает, что для правильно пристегнутых ремнями безопасности детей до 12 лет включительно, заднее сиденье безопаснее переднего. Поэтому по мере возможности дети должны размещаться на заднем сиденье. Это связано не только с риском травмирования при надувании подушек безопасности. Исследования показали, что для детей заднее сиденье безопаснее переднего даже при отсутствии подушек безопасности.

Правильное положение взрослых и подростков.

Взрослые и подростки на сиденье водителя и переднего пассажира также могут повысить свою безопасность и эффективность подушек безопасности, занимая правильное положение.

Для обеспечения наилучшего положения взрослых и подростков:

- **Ремни безопасности с трехточечным креплением должны быть пристегнуты постоянно.**

Для минимизации риска получения тяжелых травм или гибели в случае столкновения водитель и все пассажиры обязаны пристегивать ремни безопасности независимо от того, предусмотрена или нет на данном месте подушка безопасности.

Подушки безопасности не срабатывают при ударах в бок и сзади. Никакие системы безопасности не обеспечивают защиту для водителя и пассажиров без пристегнутых ремней безопасности, поэтому при таких типах столкновений они могут получить тяжелые травмы или погибнуть.

Водитель и пассажиры без правильно пристегнутых ремней безопасности могут быть выброшены по ходу движения при торможении перед столкновением и оказаться рядом с модулями подушек

безопасности или на самих модулях. Это может привести к тяжелым травмам от удара надуваемой подушкой безопасности.

- **Передвиньте спинку сиденья как можно дальше назад в удобное и безопасное положение.**

Отодвигание сиденья от модуля подушки безопасности не снижает ее эффективности. Увеличение расстояния от модуля надувной подушки способствует повышению безопасности при воздействии усилия от раскрывающейся подушки безопасности. Не отодвигайте спинку сиденья водителя слишком далеко, чтобы не ухудшить удобство работы с рулевым колесом, педалями и другими приборами и органами управления.

- **Слегка отклоните ремень безопасности и не наклоняйтесь вперед.**

Слегка наклоните спинку сиденья и сядьте в кресло, откинувшись на спинку спиной. Не наклоняйтесь и не приближайтесь к модулю подушки безопасности ближе 15 см. Запрещается опираться на пластмассовую панель модуля подушки безопасности или на поверхность рядом с ней (на ступицу рулевого колеса или приборную панель со стороны пассажира над перчаточным ящиком). Старайтесь сидеть так, чтобы голова и туловище

находились не ближе 25-30 см от надувной подушки безопасности. Чем дальше – тем безопаснее.

⚠ ПРЕДУПРЕЖДЕНИЕ

Для обеспечения эффективности защиты подушка безопасности должна раскрываться быстро. Максимальное усилие возникает на первых 5-8 см после прорыва подушкой безопасности крышки и начала надувания. Эти 5–8 см за точкой прорыва подушкой безопасности крышки модуля представляют опасную зону, когда подушка безопасности начинает надуваться.

- Если при надувании подушки безопасности в данной опасной зоне находится человек, это может привести к тяжелым травмам или даже гибели.
- По мере увеличения расстояния от крышки модуля сила надуваемой подушки снижается.
- Увеличение расстояния от модуля подушки безопасности означает повышение безопасности при воздействии силы раскрывающейся подушки безопасности.

- **Между Вами и модулем подушки безопасности не должно быть никаких предметов, детей и животных.**

Модули подушки безопасности Вашего автомобиля расположены в рулевом колесе и приборной панели над перчаточным ящиком. Запрещается размещение каких-либо предметов на пластмассовых крышках модулей подушек безопасности, а также рядом или над ними. При надувании подушек эти предметы может бросить Вам в лицо или туловище, причинив тяжелые травмы.

На коленях переднего пассажира не должны находиться дети и животные. Запрещается размещение на коленях переднего пассажира предметов, которые могут причинить травму при надувании подушки безопасности.

- **Наклоните рулевое колесо вниз (если это предусмотрено), чтобы подушка безопасности при надувании направлялась в грудь, а не в голову или шею.**

Запрещается устанавливать рулевое колесо в крайнее верхнее положение. Данное положение следует использовать исключительно для облегчения посадки и выхода водителя из автомобиля. Перед началом поездки опустите рулевое

колесо. Это обеспечит направление надувания подушки безопасности в грудь водителя, а не в более уязвимые места – голову и шею.

ПРИМЕЧАНИЕ

Если при столкновении Ваш автомобиль получил незначительные или сильные повреждения, а фронтальные и/или боковые подушки безопасности не сработали, то это не обязательно является признаком неисправности в системе подушек безопасности. В данной системе датчики замедления при столкновении измеряют величину перегрузки, а не уровень повреждения автомобиля.

ДЕТЕКТОР ПРИСУТСТВИЯ ПАССАЖИРА

Ваш автомобиль снабжен детектором присутствия пассажира на правом переднем сиденье.

При повороте ключа зажигания в положение ON или START появляется индикатор отключения пассажирской подушки безопасности.

При проверке системы символ появится в правой части приборной панели. После завершения проверки световой сигнализатор останется гореть или погаснет, если детектор присутствия пассажира не отключил фронтальную и боковую подушку безопасности пассажирского сиденья.

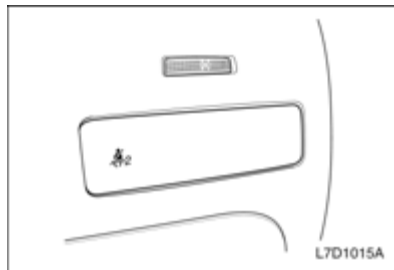
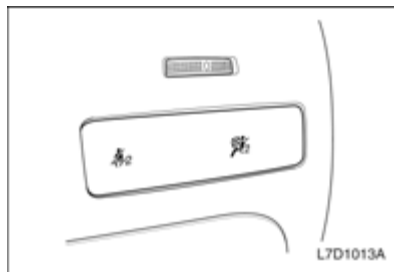

Фронтальная и боковая подушки безопасности водительского сиденья (при наличии) не относятся к системе определения присутствия пассажира.

Детектор реагирует на присутствие правильно сидящего пассажира (больше указанного веса) и определяет, когда нужно активировать (надуть) фронтальную и боковую подушку безопасности (при наличии).

Статистика ДТП показывает, что детей безопаснее пристегивать не на переднем, а на заднем сиденье.

⚠ ВНИМАНИЕ

Во избежание неправильного срабатывания фронтальной подушки безопасности на пассажирском сиденье необходимо принять правильную позу: выпрямившись и опираясь на спинку сиденья.

⚠ ПРЕДУПРЕЖДЕНИЕ

Вещи (более определенного веса), уложенные поверх фронтальной подушки безопасности пассажирского сиденья, могут стать причиной повреждения автомобиля или травмирования пассажира при срабатывании подушки.

⚠ ВНИМАНИЕ

Если сработает подушка безопасности переднего пассажира, ребенок, сидящий в детском кресле, установленном спинкой вперед, может получить серьезные травмы или погибнуть.

Причиной этого является близость спинки детского кресла, установленного спинкой вперед, к сработавшей подушке безопасности.

Хотя детектор наличия пассажира специально предназначен для отключения фронтальной и боковой подушки безопасности пассажирского сиденья (при наличии) при определенных условиях, но безотказных систем не бывает, и никто не может гарантировать, что даже и отключенная подушка не может развернуться в необычной ситуации.

Рекомендуется закреплять детские кресла, установленные спинкой вперед, на заднем сиденье, даже если подушка или подушки отключены.

2 ПРИБОРЫ И ОРГАНЫ УПРАВЛЕНИЯ

- ПРИБОРЫ И ОРГАНЫ УПРАВЛЕНИЯ –
КРАТКИЙ ОБЗОР 2-3
- КОМБИНАЦИЯ ПРИБОРОВ 2-4
- СПИДОМЕТР 2-6
- ТАХОМЕТР 2-6
- УКАЗАТЕЛЬ УРОВНЯ ТОПЛИВА 2-7
- УКАЗАТЕЛЬ ТЕМПЕРАТУРЫ 2-7
- ВИЗУАЛЬНЫЕ ИНДИКАТОРЫ И
СИГНАЛИЗАТОРЫ 2-8
- ИНФОРМАЦИОННЫЙ ЦЕНТР
ВОДИТЕЛЯ 2-23
- ВЫКЛЮЧАТЕЛИ И ОРГАНЫ
УПРАВЛЕНИЯ 2-26
- ДНЕВНЫЕ ХОДОВЫЕ ОГНИ 2-34
- КРУИЗ-КОНТРОЛЬ 2-34
- КЛЮЧИ 2-36
- ЦЕНТРАЛЬНЫЙ ЗАМОК
С ДИСТАНЦИОННЫМ УПРАВЛЕНИЕМ... 2-37
- ДВЕРНЫЕ ЗАМКИ 2-40
- ЭЛЕКТРИЧЕСКИЕ
СТЕКЛОПОДЪЕМНИКИ 2-42
- КРЫШКА БАГАЖНИКА 2-44
- КАПОТ 2-45
- ПЛАФОНЫ ОСВЕЩЕНИЯ САЛОНА 2-46
- ДЕРЖАТЕЛЬ СОЛНЦЕЗАЩИТНЫХ
ОЧКОВ 2-47

-
- ЛЮК С ЭЛЕКТРОПРИВОДОМ 2-47
 - ЧАСЫ С ЦИФРОВОЙ ИНДИКАЦИЕЙ 2-48
 - ПРИКУРИВАТЕЛЬ И
ВСПОМОГАТЕЛЬНАЯ
ЭЛЕКТРИЧЕСКАЯ РОЗЕТКА 2-49
 - ПЕПЕЛЬНИЦЫ 2-50
 - ВЫКЛЮЧАТЕЛЬ ПОДОГРЕВА
СИДЕНЬЯ..... 2-51
 - ЗВУКОВОЙ СИГНАЛ..... 2-52
 - ПОДСТАКАННИКИ 2-52

- ПЕРЧАТОЧНЫЙ ЯЩИК 2-52
- БАГАЖНОЕ ОТДЕЛЕНИЕ В КОНСОЛИ ... 2-53
- СОЛНЦЕЗАЩИТНЫЕ КОЗЫРЬКИ 2-53
- ПОРУЧЕНЬ С ОДЕЖНЫМ КРЮЧКОМ 2-54
- АНТЕННА 2-54
- ЦЕНТРАЛЬНОЕ ВЕЩЕВОЕ ОТДЕЛЕНИЕ 2-55
- ВСПОМОГАТЕЛЬНАЯ ПАРКОВОЧНАЯ
СИСТЕМА 2-55
- USB-ПОРТ 2-56

ПРИБОРЫ И ОРГАНЫ УПРАВЛЕНИЯ – КРАТКИЙ ОБЗОР

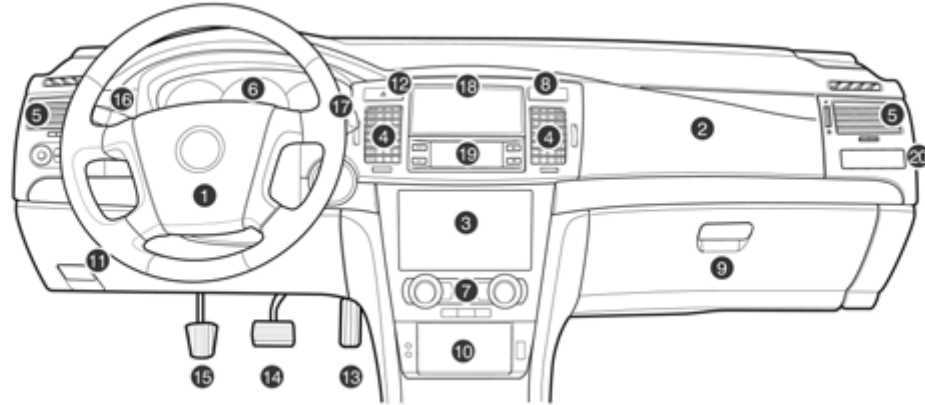

L7W2001A

- | | | |
|--|--|--|
| 1. Надувная подушка безопасности водителя | 7. Управление микроклиматом | 14. Педаль тормоза |
| 2. Подушка безопасности переднего пассажира* | 8. Часы с цифровой индикацией | 15. Педаль сцепления |
| 3. Аудиосистема* | 9. Перчаточный ящик | 16. Центральный выключатель освещения |
| 4. Центральная вентиляционная решетка | 10. Прикуриватель и пепельница | 17. Очиститель ветрового стекла |
| 5. Боковая вентиляционная решетка | 11. Ручка отпирания капота | 18. Центральное вещевое отделение* |
| 6. Комбинация приборов | 12. Кнопка аварийной световой сигнализации | 19. Информационный центр водителя* |
| | 13. Педаль акселератора | 20. Дисплей предупреждений для пассажира |

ПРИБОРНАЯ ПАНЕЛЬ (ДАТЧИК БЕНЗИНА, АНТИПРОБУКСОВОЧНАЯ СИСТЕМА, СИСТЕМА СТАБИЛИЗАЦИИ)

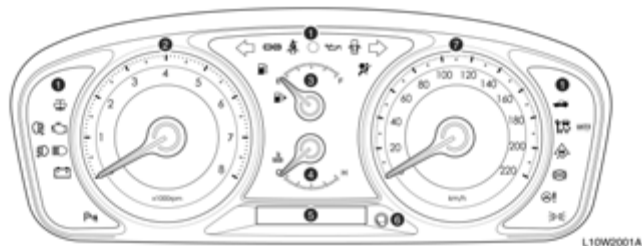

* Фактическая комбинация приборов может отличаться от той, которая изображена на рисунке. Более подробную информацию смотри на следующих страницах.

- | | | |
|--|---------------------------------|---|
| 1. Визуальные индикаторы и сигнализаторы | 3. Указатель уровня топлива | 6. Одометр / Кнопка счетчика расстояния |
| 2. Тахометр | 4. Указатель температуры | 7. Спидометр |
| | 5. Одометр / Счетчик расстояния | |

ПРИБОРНАЯ ПАНЕЛЬ (ИНДИКАТОР ДИЗЕЛЬНОГО ТОПЛИВА, АНТИПРОБУКСОВОЧНАЯ СИСТЕМА, СИСТЕМА СТАБИЛИЗАЦИИ)

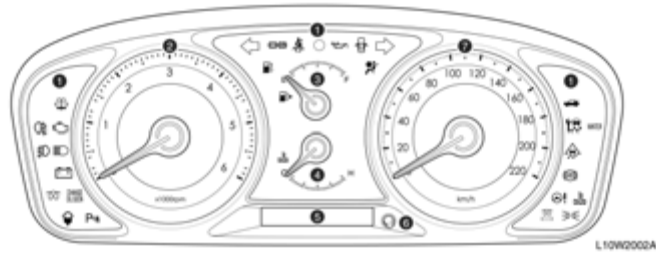

- | | | |
|--|---------------------------------|---|
| 1. Визуальные индикаторы и сигнализаторы | 3. Указатель уровня топлива | 6. Одометр / Кнопка счетчика расстояния |
| 2. Тахометр | 4. Указатель температуры | 7. Спидометр |
| | 5. Одометр / Счетчик расстояния | |

СПИДОМЕТР

Спидометр показывает скорость автомобиля в километрах в час (км/ч).

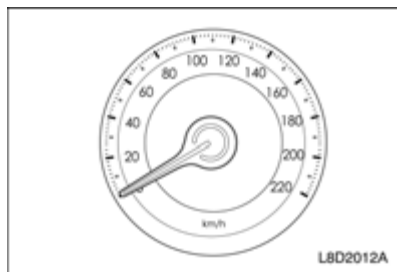

ОДОМЕТР / СЧЕТЧИК РАССТОЯНИЯ

Одометр показывает суммарный пробег автомобиля в километрах.

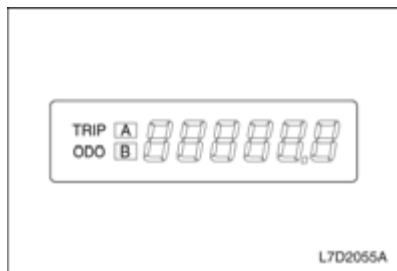

Имеется два независимых счетчика расстояния, которые показывают расстояние, пройденное с момента предыдущего обнуления счетчика.

Для обнуления любого счетчика пробега нажмите и удерживайте кнопку.

Эта кнопка служит для переключения между одометром, маршрутными счетчиками пробега А и В.

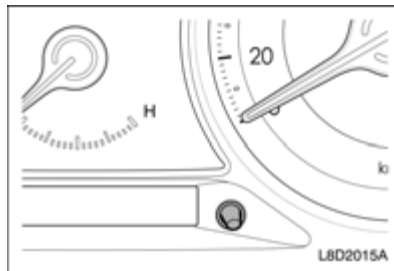

ТАХОМЕТР

Тахометр показывает частоту вращения коленчатого вала двигателя в оборотах в минуту (об./мин.).

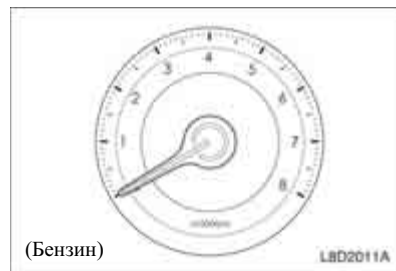

(Бензин)

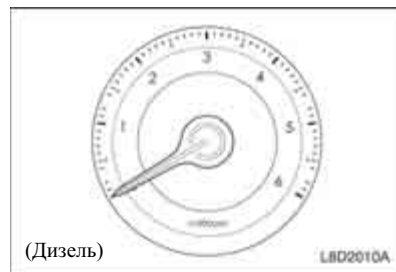

(Дизель)

Не повышайте обороты двигателя так, чтобы стрелка тахометра заходила в красную зону.

⚠ ПРЕДУПРЕЖДЕНИЕ

Чрезмерное повышение частоты вращения коленчатого вала двигателя может привести к повреждению двигателя.

- Не допускайте, чтобы двигатель работал на чрезмерно высоких оборотах, при которых стрелка тахометра заходит в красную зону.

В противном случае может потребоваться дорогостоящий ремонт, который не покрывается гарантийными обязательствами изготовителя.

УКАЗАТЕЛЬ УРОВНЯ ТОПЛИВА

Показывает оставшееся количество топлива в топливном баке.

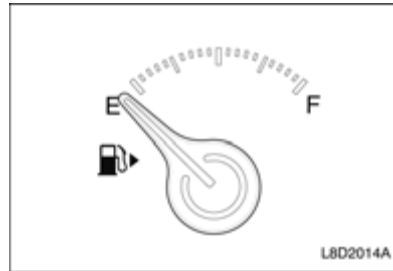

После заправки топливом и запуска двигателя, стрелка указателя уровня топлива медленно перемещается в положение, соответствующее новому уровню.

Стрелка указателя уровня топлива может колебаться из-за смещения топлива в баке во время торможения, разгона и прохождения поворотов.

УКАЗАТЕЛЬ ТЕМПЕРАТУРЫ

При включенном зажигании показывает температуру охлаждающей жидкости двигателя.

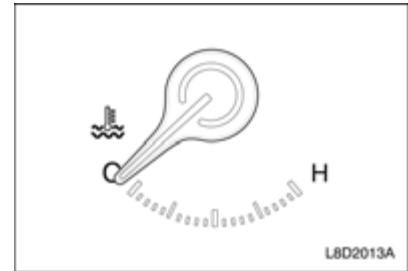

⚠ ВНИМАНИЕ

- Запрещается продолжать движение, если стрелка указателя температуры охлаждающей жидкости двигателя зашла в красную зону. Это свидетельствует о перегреве двигателя.

Движение с перегретым двигателем может привести к повреждению Вашего автомобиля. См. "ПЕРЕГРЕВ" в алфавитном указателе.

ВИЗУАЛЬНЫЕ ИНДИКАТОРЫ И СИГНАЛИЗАТОРЫ

СИГНАЛИЗАТОР МИНИМАЛЬНОГО ЗАПАСА ТОПЛИВА

Данный сигнализатор загорается также при низком уровне топлива в баке.



⚠ ВНИМАНИЕ

- Не допускайте полного израсходования топлива.

Это может привести к повреждению каталитического нейтрализатора.

Если загорелся сигнализатор, заправьте бак топливом как можно скорее.

См. "ТОПЛИВО" в алфавитном указателе.

СИГНАЛИЗАТОР НЕИСПРАВНОСТИ АБС

Сигнализатор АБС загорается на короткое время при включении зажигания. Таким образом он сигнализирует о выполнении самотестирования системы и работоспособности лампы сигнализатора. Через несколько секунд сигнализатор должен погаснуть.

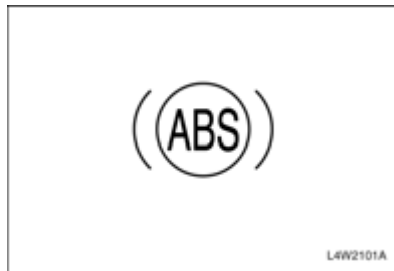

Обратитесь в автосервис для выполнения ремонта, если сигнализатор неисправности АБС ведет себя следующим образом:

- Не загорается при включении зажигания.
- Не гаснет.
- Загорается во время движения.

Рекомендуем проконсультироваться с авторизованным дилером Chevrolet.

⚠ ПРЕДУПРЕЖДЕНИЕ

- Если горит сигнализатор АБС, дальнейшее движение автомобиля запрещено.
- Горящий сигнализатор АБС может служить признаком неисправности в тормозной системе.

Несоблюдение требований по поддержанию в надлежащем рабочем состоянии тормозов автомобиля может привести к аварии, которая может повлечь за собой травмы, повреждение автомобиля или другой материальный ущерб.

Если сигнализатор АБС загорается во время движения, то возможны неполадки в системе АБС. Несмотря на то что нормальная эксплуатация тормозной системы автомобиля возможна и без АБС, следует как можно скорее обратиться в автосервис для проверки и ремонта системы. Рекомендуем проконсультироваться с авторизованным дилером Chevrolet.

См. "АНТИБЛОКИРОВОЧНАЯ ТОРМОЗНАЯ СИСТЕМА" в алфавитном указателе.

СИГНАЛИЗАТОР НЕИСПРАВНОСТИ ПОДУШЕК БЕЗОПАСНОСТИ

Сигнализатор неисправности системы надувных подушек безопасности мигает несколько раз при включении зажигания. Таким образом он сигнализирует о нормальном рабочем состоянии сигнализатора и системы надувных подушек безопасности.



⚠ ПРЕДУПРЕЖДЕНИЕ

Сигнализатор системы надувных подушек безопасности светится постоянным светом при возникновении неисправности в системе.

- **Запрещается эксплуатация автомобиля, если горит сигнализатор неисправности надувных подушек безопасности. Срочно проверьте систему в автосервисе. Рекомендуем обратиться к авторизованному дилеру Chevrolet.**

Движение с неисправной системой надувных подушек безопасности в случае аварии может привести к травмам или даже гибели.

При неисправности в системе надувных подушек безопасности сигнализатор:

- Не мигает при включении зажигания.
- Продолжает гореть после нескольких вспышек.
- Мигает во время движения автомобиля.
- Горит постоянным светом во время движения.

Описание системы подушек безопасности и других систем пассивной безопасности см. в разделе 1.

СИГНАЛИЗАТОР НЕИСПРАВНОСТИ ТОРМОЗНОЙ СИСТЕМЫ

Сигнализатор неисправности тормозной системы загорается при включении зажигания перед запуском двигателя.

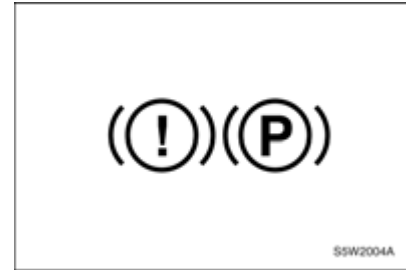

Это означает, что сигнализатор работает нормально. Сигнализатор должен погаснуть после пуска двигателя.

Сигнализатор неисправности тормозной системы загорается также при включении стояночного тормоза. После отпущения стояночного тормоза сигнализатор гаснет. Прежде чем тронуться с места, убедитесь, что стояночный тормоз полностью отпущен.

⚠ВНИМАНИЕ

- **Запрещается движение, если горит сигнализатор неисправности тормозной системы.**
- **Горение этого сигнализатора может указывать на неисправность тормозной системы.**
- **Неисправность тормозной системы может привести к столкновению и повлечь за собой травмы, повреждение Вашего автомобиля или иной материальный ущерб.**

Если после полного отпускания стояночного тормоза сигнализатор неисправности тормозной системы продолжает гореть, то это может указывать на низкий уровень тормозной жидкости в бачке гидропривода тормозов.

В этом случае выполните следующее:

1. Осторожно съезьте с проезжей части и остановитесь.
2. Проверьте уровень жидкости в бачке гидропривода тормозов.
3. Долейте рекомендуемую тормозную жидкость, чтобы довести ее уровень до отметки MAX. См. "ДОЛИВКА

ЖИДКОСТИ В СИСТЕМУ ТОРМОЗОВ/СЦЕПЛЕНИЯ"

в алфавитном указателе.

4. Необходимо на безопасной скорости и с соблюдением мер предосторожности отправиться в автосервис для проверки тормозов при следующих условиях:
 - Тормоза работают нормально.
 - По внешним признакам тормозная система обеспечивает безопасность автомобиля.

Рекомендуем проконсультироваться с авторизованным дилером Chevrolet.

5. Необходимо эвакуировать автомобиль в автосервис для проверки и ремонта при следующих условиях:
 - Обнаружены утечки в тормозной системе.
 - Горит лампа сигнализатора неисправности тормозной системы.
 - Тормоза не работают надлежащим образом.

Рекомендуем проконсультироваться с авторизованным дилером Chevrolet.

⚠ВНИМАНИЕ

- **Запрещается эксплуатация автомобиля, если сигнализатор неисправности тормозной системы не загорается при включении стояночного тормоза и включенном зажигании.**
- **Убедитесь в исправности лампы сигнализатора. Если сигнализатор неисправности тормозной системы не загорается при включении стояночного тормоза и включенном зажигании, то необходимо обратиться в автосервис для проверки тормозной системы, даже если лампа сигнализатора исправна. Рекомендуем обратиться к авторизованному дилеру Chevrolet.**

Данные признаки могут свидетельствовать о неисправности в тормозной системе автомобиля.

Несоблюдение требований по поддержанию в надлежащем рабочем состоянии тормозов Вашего автомобиля может привести к аварии, которая может сопровождаться травмами, повреждением автомобиля или другим материальным ущербом.

СИГНАЛИЗАТОР НЕИСПРАВНОСТИ СИСТЕМЫ ЗАРЯДА АККУМУЛЯТОРНОЙ БАТАРЕИ

Сигнализирует об отсутствии зарядки аккумуляторной батареи. Сигнализатор должен загораться при включении зажигания. Сигнализатор должен погаснуть после запуска двигателя.

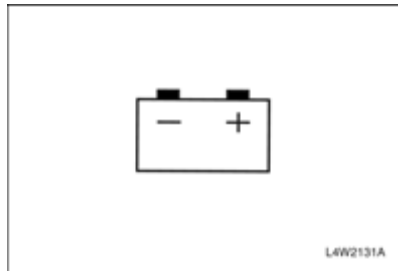

⚠ ВНИМАНИЕ

Этот сигнализатор свидетельствует о возникновении неисправности в зарядной системе заряда аккумуляторной батареи.

- Запрещается эксплуатация на автомобиля с горящим сигнализатором неисправности системы заряда аккумуляторной батареи.

Движение с неисправной системой заряда может привести к повреждению автомобиля.

Если сигнализатор неисправности системы заряда аккумуляторной батареи загорается во время движения, выполните следующее:

1. Осторожно съезьте с проезжей части.
2. Остановите автомобиль.
3. Убедитесь, что приводной ремень не ослаблен и не разорван. См. "ПРИВОДНОЙ РЕМЁНЬ" в алфавитном указателе.

⚠ ВНИМАНИЕ

Ослабленный или разорванный ремень привода может стать причиной перегрева двигателя.

- Запрещается эксплуатация автомобиля с ослабленным или разорванным ремнем привода.

Перегрев двигателя может привести к повреждению автомобиля и дорогостоящему ремонту.

4. Если приводной ремень находится в нормальном рабочем состоянии, но сигнализатор неисправности системы заряда аккумуляторной батареи продолжает гореть, то это может указывать на неисправность в системе заряда.

Срочно доставьте свой автомобиль в автосервис для ремонта. Рекомендуем обратиться к авторизованному дилеру Chevrolet.

СИГНАЛИЗАТОР ПАДЕНИЯ ДАВЛЕНИЯ В СИСТЕМЕ СМАЗКИ ДВИГАТЕЛЯ

Кратковременно загорается при включении зажигания перед запуском двигателя. Это означает, что лампа данного индикатора работает нормально.

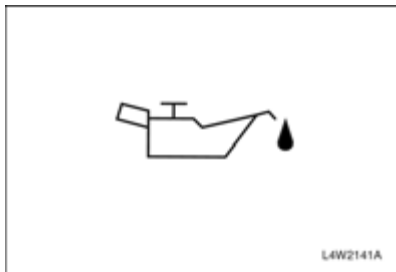

Сигнализатор должен погаснуть после запуска двигателя.

Если данный сигнализатор загорается во время движения, это может указывать на опасное падение давления в системе смазки двигателя. Немедленно заглушите двигатель и проверьте уровень масла в двигателе.

⚠ ВНИМАНИЕ

Падение давления в системе смазки двигателя может представлять опасность.

- **Запрещается эксплуатация автомобиля с горящим сигнализатором падения давления в системе смазки двигателя.**

Движение автомобиля с низким давлением масла может привести к серьезному повреждению автомобиля.

При низком уровне масла долейте моторное масло рекомендованного качества и вязкости до надлежащего уровня. См. "ЗАМЕНА МОТОРНОГО МАСЛА И МАСЛЯНОГО ФИЛЬТРА" в алфавитном указателе.

Если уровень масла нормальный, обратитесь в автосервис для проверки системы смазки двигателя. Рекомендуем обратиться к авторизованному дилеру Chevrolet.

Порядок проверки см. "СИСТЕМА СМАЗКИ ДВИГАТЕЛЯ" в алфавитном указателе.

СИГНАЛИЗАТОР НЕИСПРАВНОСТИ

Кратковременно загорается при включении зажигания перед запуском двигателя.

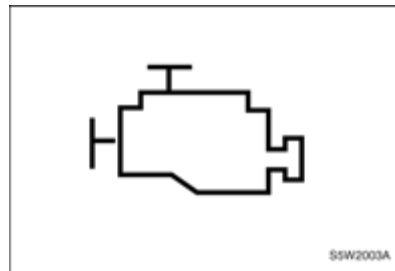

Это означает, что лампа данного индикатора работает нормально.

Сигнализатор должен погаснуть после запуска двигателя.

▲ВНИМАНИЕ

- **Запрещается эксплуатация автомобиля с горящим сигнализатором неисправности систем двигателя.**

Загорание данного сигнализатора свидетельствует о проблеме, требующей внимания. Движение с горящим сигнализатором неисправности может привести к повреждению системы снижения токсичности выхлопных газов и повлиять на топливную экономичность и динамические характеристики автомобиля.

Срочно обратитесь в автосервис для устранения данной неисправности. Рекомендуем обратиться к авторизованному дилеру Chevrolet.

Данный сигнализатор неисправности (MIL) загорается при неисправности компонентов системы снижения токсичности и связанных с ней подсистем.

Данный сигнализатор продолжает гореть, пока электронный блок управления (ECM) регистрирует неисправность. При обнаружении серьезных пропусков

зажигания сигнализатор MIL постоянно мигает. Серьезные пропуски зажигания могут привести к повреждению каталитического нейтрализатора.

Сигнализатор неисправности также загорается, чтобы указать на неисправность сажевого фильтра. При возникновении такой ситуации необходимо немедленно обратиться в автосервис для устранения данной неисправности. Рекомендуем обратиться к авторизованному дилеру Chevrolet. Для получения дополнительной информации см. "САЖЕВЫЙ ФИЛЬТР" в алфавитном указателе.

Можно продолжить движение без риска повреждения автомобиля, если отпустить педаль акселератора до такой степени, чтобы прекратилось мигание, и индикатор MIL перешел в режим постоянного горения. Однако при первой возможности обратитесь в автосервис для устранения данной неисправности. Рекомендуем обратиться к авторизованному дилеру Chevrolet.

Если сигнализатор MIL загорается на короткое время, а затем снова выключается, значит, система работает нормально и неисправностей не имеется.

Если автомобиль оборудован автоматической коробкой передач, см. "АВАРИЙНАЯ ПРОГРАММА ПЕРЕКЛЮЧЕНИЯ АВТОМАТИЧЕСКОЙ КОРОБКИ ПЕРЕДАЧ" в алфавитном указателе.

ИНДИКАТОР ЗИМНЕГО РЕЖИМА ПЕРЕКЛЮЧЕНИЯ ПЕРЕДАЧ*

Загорается при нажатии выключателя зимнего режима.



Используйте данный режим для обеспечения плавного вождения в условиях заледенелой или скользкой дороги.

Чтобы выключить зимний режим, нажмите выключатель еще раз.

См. "ЗИМНИЙ РЕЖИМ" в алфавитном указателе.

ИНДИКАТОР ПОЛОЖЕНИЯ СЕЛЕКТОРА (АВТОМАТИЧЕСКАЯ КОРОБКА ПЕРЕДАЧ)*

Показывает положение селектора диапазонов коробки передач.

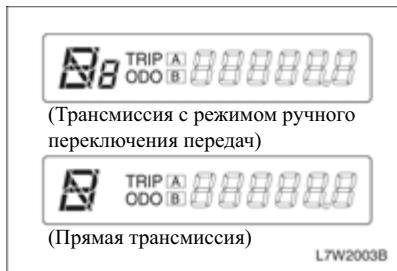

ИНДИКАТОР РАБОТЫ АНТИПРОБУКСОВОЧНОЙ СИСТЕМЫ (TCS)*

Индикатор работы антипробуксовочной системы мигает во время работы данной системы.



Для получения дополнительной информации см. раздел "АНТИПРОБУКСОВОЧНАЯ СИСТЕМА" в алфавитном указателе.

СИГНАЛИЗАТОР НЕИСПРАВНОСТИ АНТИПРОБУКСОВОЧНОЙ СИСТЕМЫ (TCS)*

Загорается при включении зажигания и через несколько секунд гаснет вместе с сигнализатором неисправности АБС.



Если сигнализатор TCS загорается во время езды, обратитесь в автосервис для обслуживания системы. Рекомендуем обратиться к авторизованному дилеру Chevrolet.

Для получения дополнительной информации см. раздел "АНТИПРОБУКСОВОЧНАЯ СИСТЕМА" в алфавитном указателе.

СИГНАЛИЗАТОР НЕИСПРАВНОСТИ SSPS*

Сигнализатор неисправности рулевого усилителя с переменным реактивным действием (SSPS) загорается при включении зажигания. Сигнализатор должен погаснуть примерно через 3 секунды.



Обратитесь в автосервис для выполнения ремонта, если сигнализатор неисправности АБС ведет себя следующим образом:

- Не загорается при включении зажигания.
- Не гаснет.
- Загорается во время движения.

Рекомендуем проконсультироваться с авторизованным дилером Chevrolet.

См. "РУЛЕВОЙ УСИЛИТЕЛЬ С ПЕРЕМЕННЫМ РЕАКТИВНЫМ ДЕЙСТВИЕМ (ПО СКОРОСТИ)" в алфавитном указателе.

СИГНАЛИЗАТОР НЕПРИСТЕГНУТОГО РЕМНЯ БЕЗОПАСНОСТИ

Если при включении зажигания ремень безопасности водителя не пристегнут, происходит следующее:



- Загорается сигнализатор не пристегнутого ремня безопасности.
- На 6 секунд включается звуковой сигнализатор не пристегнутого ремня безопасности.

ИНДИКАТОРЫ УКАЗАТЕЛЕЙ ПОВОРОТА / АВАРИЙНОЙ СВЕТОВОЙ СИГНАЛИЗАЦИИ

Индикаторы указателей поворота/ аварийной световой сигнализации указывают на исправность указателей поворота или аварийной световой сигнализации.

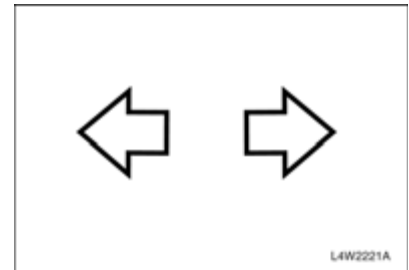

Если зеленая стрелка не мигает при нажатии подрулевого рычага управления указателями поворота или кнопки аварийной световой сигнализации, проверьте плавкий предохранитель и лампы указателей поворота. При необходимости замените предохранитель или лампы.

⚠ ВНИМАНИЕ

Данные индикаторы необходимы для обеспечения безопасности движения.

- Немедленно замените перегоревшие лампы индикаторов указателей поворота и аварийной световой сигнализации.

Неисправность данных индикаторов может привести к столкновению и повлечь за собой травмы, повреждение автомобиля или иной материальный ущерб.

ПРИМЕЧАНИЕ

Мигание индикаторов с повышенной частотой указывает на перегоревшую лампу указателей поворота и необходимость ее замены.

ИНДИКАТОР ДАЛЬНОГО СВЕТА ФАР

Индикатор дальнего света фар загорается при включении дальнего света фар.

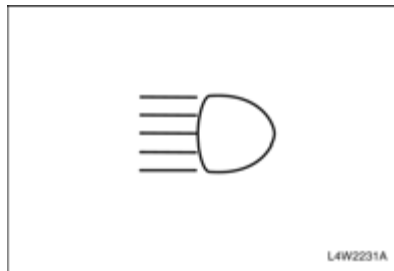
**СИГНАЛИЗАТОР ОТКРЫТОЙ ДВЕРИ**

Горит, когда какая-либо дверь открыта или не плотно закрыта.

**СИГНАЛИЗАТОР ОТКРЫТОЙ КРЫШКИ БАГАЖНИКА**

Горит, когда крышка багажника открыта или не плотно закрыта.

**ИНДИКАТОР КРУИЗ-КОНТРОЛЯ***

Горит при включенном круиз-контроле. Гаснет при выключении круиз-контроля.

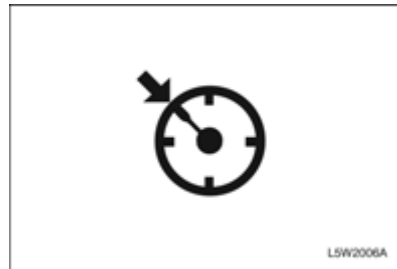

См. "КРУИЗ-КОНТРОЛЬ" в алфавитном указателе.

ИНДИКАТОР НИЗКОГО УРОВНЯ ЖИДКОСТИ В ОМЫВАТЕЛЕ ВЕТРОВОГО СТЕКЛА

Индикатор низкого уровня жидкости в омывателе загорается в тот момент, когда резервуар практически пуст.



Если он загорится, при первой возможности долейте жидкость.

СИГНАЛИЗАТОР PAS*

Включение сигнализатора неисправности PAS указывает на наличие неисправности в данной системе.



ИНДИКАТОР ВКЛЮЧЕНИЯ ПЕРЕДНИХ ПРОТИВОТУМАННЫХ ФАР

Горит при включенных передних противотуманных фарах.

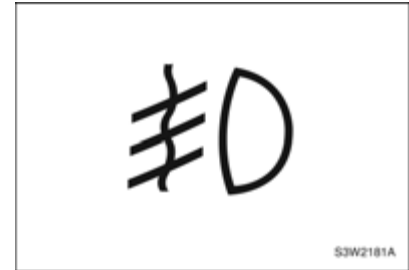

См. "ПЕРЕДНИЕ ПРОТИВОТУМАННЫЕ ФАРЫ" в алфавитном указателе.

СИГНАЛИЗАТОР ТЕМПЕРАТУРЫ ОХЛАЖДАЮЩЕЙ ЖИДКОСТИ ДВИГАТЕЛЯ*

(только в автомобилях
с дизельным двигателем)

Загорается при включении зажигания
и отключается через несколько секунд.

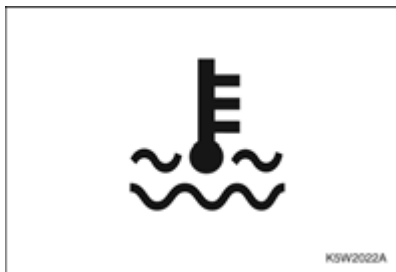

Этот сигнализатор предупреждает
о перегреве охлаждающей жидкости
двигателя.

Если автомобиль двигался в нормальных
дорожных условиях, необходимо съехать
с проезжей части, остановиться и дать
двигателю поработать несколько минут
на холостом ходу.

Если сигнализатор не гаснет, заглушите
двигатель и как можно скорее обратитесь
в автосервис. Рекомендуем обратиться
к авторизованному дилеру Chevrolet.

Руководствуйтесь разделом "ПЕРЕГРЕВ",
см. алфавитный указатель.

СИГНАЛИЗАТОР ЗАМЕНЫ МОТОРНОГО МАСЛА* (только дизельный двигатель)

Автомобиль может иметь систему контроля
срока службы моторного масла, которая
сообщает о том, когда необходимо
заменить моторное масло.



Включение сигнализатора замены
моторного масла указывает
на необходимость замены моторного масла.

После замены моторного масла необходимо
выполнить сброс системы контроля срока
службы моторного масла. После сброса
сигнализатор замены моторного масла
выключается.

Для получения дополнительной
информации о процедуре сброса системы
см. "СИСТЕМА КОНТРОЛЯ СРОКА
СЛУЖБЫ МОТОРНОГО МАСЛА"
в алфавитном указателе.

⚠ ВНИМАНИЕ

**При включении сигнализатора замены
моторного масла на автомобиле
с дизельным двигателем мощность
может упасть, тем самым информируя
водителя о необходимости замены
моторного масла.**

**В случае автомобиля с дизельным
двигателем при включении
сигнализатора замены моторного масла
необходимо немедленно сменить масло.**

ИНДИКАТОР ЗАПАЛЬНЫХ СВЕЧЕЙ* (только дизель)

Зажигается при включении зажигания и продолжает гореть короткое время или может сразу отключиться. Время ожидания меняется в зависимости от температуры охлаждающей жидкости двигателя.

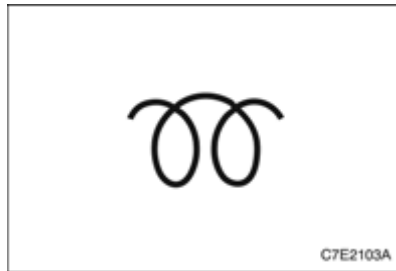

После нагрева запальных свечей, достаточного для холодного запуска, индикатор отключается. Затем следует запустить двигатель.

Для получения дополнительной информации см. раздел "ЗАПУСК ДИЗЕЛЬНОГО ДВИГАТЕЛЯ" в алфавитном указателе.

⚠ ВНИМАНИЕ

Если сигнализатор запальных свечей включается во время движения или двигатель не удается правильно запустить, то следует при первой возможности обратиться в автосервис для устранения данной неисправности. Рекомендуем обратиться к авторизованному дилеру Chevrolet.

ИНДИКАТОР САЖЕВОГО ФИЛЬТРА* (только дизель)

Данный индикатор включается, когда объем твердых частиц в отработавших газах, скапливаемых в сажевом фильтре, достигает определенного уровня.

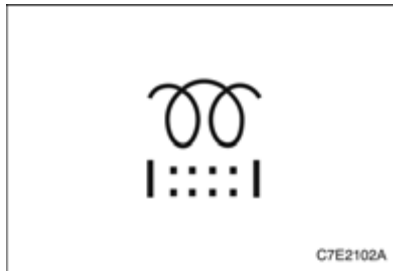

Для предотвращения засорения фильтра твердые частицы сжигаются во время регенерации.

Когда данный индикатор загорается или начинает мигать, начинается процесс регенерации. Если позволяют дорожные условия и движение, то необходимо увеличить скорость движения автомобиля свыше 50 км/ч в течение 15 минут.

Индикатор гаснет, когда концентрация твердых частиц окажется ниже определенного уровня.

Если заглушить двигатель, когда индикатор твердых частиц горит или мигает, это может привести к увеличению расхода топлива и сокращению срока службы моторного масла.

Обратите внимание, что водителю необходимо продолжать процесс регенерации до тех пор, пока индикатор не погаснет.

Для получения дополнительной информации см. "САЖЕВЫЙ ФИЛЬТР" в алфавитном указателе.

СИГНАЛИЗАТОР НАЛИЧИЯ ВОДЫ В ТОПЛИВЕ* (только дизель)

Этот сигнализатор включается, когда уровень воды в топливном фильтре превышает определенный уровень. При возникновении таких условий немедленно слейте воду из топливного фильтра.



Процедуры слива см. в "ДИЗЕЛЬНЫЙ ТОПЛИВНЫЙ ФИЛЬТР" в алфавитном указателе.

Сигнализатор отключается после завершения слива.

Перед запуском двигателя после слива необходимо выполнить подкачку топлива. Для получения дополнительной информации см. "Слив воды из топливного фильтра" в алфавитном указателе.

⚠ ВНИМАНИЕ

- Дальнейшее движение после включения данного сигнализатора может привести к серьезным повреждениям топливной системы. В такой ситуации следует быстро исправить повреждение.
- Использование низкокачественного топлива может нанести двигателю серьезный вред из-за наличия в топливе воды и примесей. Никогда не используйте низкокачественное топливо.
- Перед запуском двигателя необходимо выполнить подкачку топлива.
- В случае включения сигнализатора после слива воды следует при первой возможности обратиться в автосервис для устранения данной неисправности. Рекомендуем обратиться к авторизованному дилеру Chevrolet.

ИНДИКАТОР ВКЛЮЧЕНИЯ ЗАДНЕГО ПРОТИВОТУМАННОГО ФОНАря

Горит при включенных задних противотуманных фонарях.

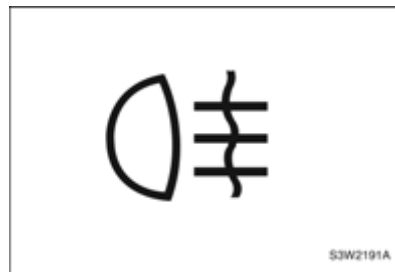

См. "ЗАДНИЙ ПРОТИВОТУМАННЫЙ ФОНАРЬ" в алфавитном указателе.

ИНДИКАТОР ПРОТИВОУГОННОЙ СИСТЕМЫ

Горит, когда включена противоугонная система.

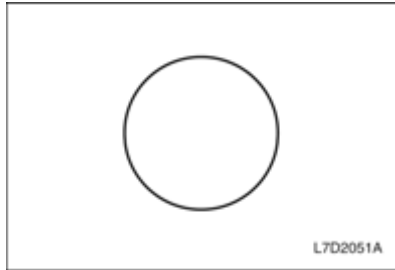

Индикатор противоугонной системы выключается при отпирании дверей ключом или с помощью передатчика дистанционного управления.

Индикатор противоугонной системы загорается при запираиии дверей с помощью пульта дистанционного управления.

См. "ЦЕНТРАЛЬНЫЙ ЗАМОК С ДИСТАНЦИОННЫМ УПРАВЛЕНИЕМ" в алфавитном указателе.

См. раздел "ИММОБИЛАЙЗЕР" в алфавитном указателе.

СИГНАЛИЗАТОР АКТИВНОСТИ СИСТЕМЫ СТАБИЛИЗАЦИИ (ESC)*

Загорается при включении зажигания и отключается через несколько секунд. При работающей системе стабилизации этот сигнализатор мигает, а когда система выключена, горит непрерывно, чтобы подсказать о необходимости выйти из этой системы нажатием кнопки, находящейся возле передней пепельницы.



Для получения дополнительной информации см. раздел "СИСТЕМА СТАБИЛИЗАЦИИ" в алфавитном указателе.

СИГНАЛИЗАТОР НЕИСПРАВНОСТИ СИСТЕМЫ СТАБИЛИЗАЦИИ (ESC)*

Загорается при включении зажигания и отключается через несколько секунд. Горение сигнализатора ровным светом указывает на наличие неисправности в данной системе.



Для получения дополнительной информации см. "СИСТЕМА СТАБИЛИЗАЦИИ" в алфавитном указателе.

**ИНДИКАТОР ВНЕШНЕГО
ОСВЕЩЕНИЯ***

Загорается при включении внешнего
освещения.

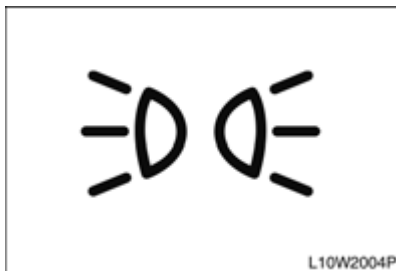

ИНФОРМАЦИОННЫЙ ЦЕНТР ВОДИТЕЛЯ (IC)*

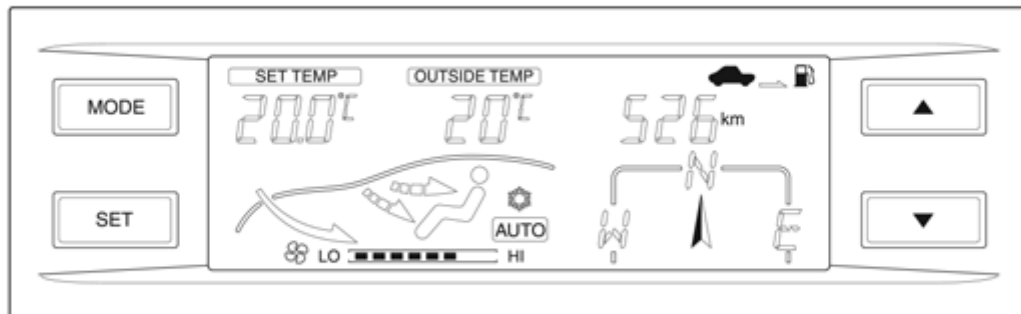

DIS - это информационный центр водителя, где отображается информация с бортового компьютера, панель дисплея автоматизированного регулятора температуры и компас (если ключ зажигания находится в положении ON).

БОРТОВОЙ КОМПЬЮТЕР

Бортовой компьютер – это информационный прибор водителя, который показывает такие данные по движению автомобиля, как запас хода по топливу, средний расход топлива, средняя скорость и время движения.

При каждом нажатии кнопки MODE показания на дисплее изменяются в следующем порядке:

расстояние, которое можно проехать на оставшемся количестве топлива, --> средняя скорость --> время движения --> средний расход топлива --> расстояние, которое можно проехать на оставшемся количестве топлива.

Чтобы обнулить показания средней скорости, времени движения или среднего расхода топлива, нажмите и удерживайте кнопку MODE более 2 секунд.

Для того, чтобы изменить единицы измерения расстояния, нужно сделать следующее:

1. Нажмите и удерживайте кнопку SET более 2 секунд. Единица измерения температуры начнет мигать.
2. Снова нажмите кнопку SET. Единица измерения расстояния начнет мигать.
3. Нажмите кнопку ▼ или ▲ и измените единицу измерения расстояния (км ↔ мили)

Запас хода по топливу

В этом режиме отображается примерное расстояние, которое автомобиль может проехать до полного опустошения топливного бака.

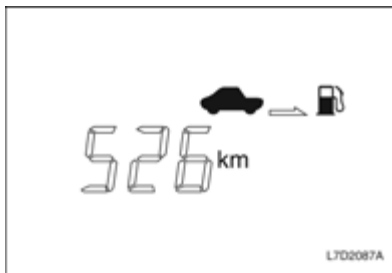

Когда это расстояние становится меньше 50 км, на дисплее отображается ----.

ПРИМЕЧАНИЕ

- Расстояние зависит от условий и характера движения, а также от скорости, и может отличаться от реального.

Средняя скорость

В этом режиме на дисплее отображается средняя скорость. Чтобы обнулить среднюю скорость, нажмите и удерживайте кнопку MODE более 2 секунд.

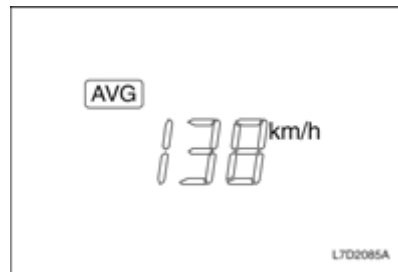

Время движения

В этом режиме на дисплее отображается суммарное время движения.

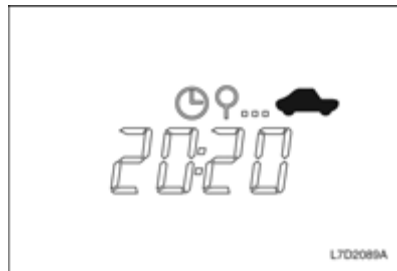

Чтобы обнулить время движения, нажмите и удерживайте кнопку MODE более 2 секунд.

После значения 99:59 время движения вновь переходит к 0:00.

Средний расход топлива

Отображает средний расход топлива автомобилем.

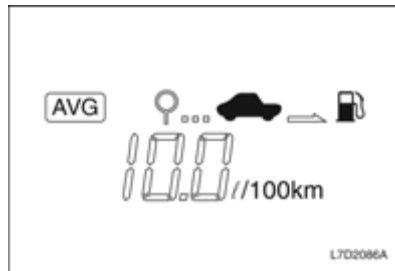

ПРИМЕЧАНИЕ

- При отключении аккумуляторной батареи средний уровень потребления топлива сбрасывается на 10.0.
- Чтобы обнулить средний уровень потребления топлива, нажмите и удерживайте кнопку MODE более 2 секунд.

ПРИМЕЧАНИЕ

- В зависимости от условий движения, реальный уровень расхода топлива может отличаться от значения, отображаемого на дисплее.
- Средний уровень потребления топлива изменяется в зависимости от условий движения, манеры езды и скорости автомобиля.

КОМПАС

Отображает направление движения автомобиля в 8 направлениях (С, СВ, В, ЮВ, Ю, ЮЗ, З, СЗ).

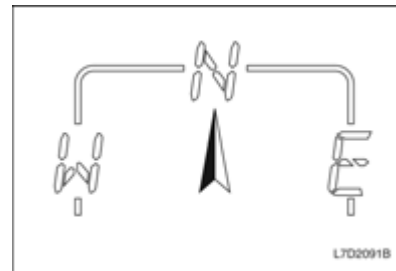

Калибровка компаса

При каждом отключении DIC или аккумуляторной батареи приходится заново калибровать. Для этого нужно описать на автомобиле полный круг. Без калибровки компас не будет правильно работать.

1. Если одновременно нажать кнопки MODE и SET и удерживать более 2 секунд, дисплей компаса начнет мигать.
2. Медленно опишите на автомобиле полный круг (за 90 секунд), и калибровка будет завершена.
3. После завершения калибровки дисплей компаса прекращает мигать. Круг можно описывать в любом направлении (влево или вправо).

Если на площадке недостаточно места, чтобы сделать 1 круг, нужно повернуть автомобиль так, как показано на рисунке.

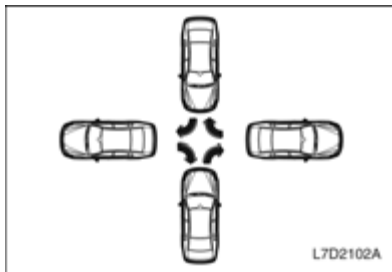
**Условия отмены калибровки компаса.**

- Дважды нажмите и удерживайте кнопку SET.
- Если автомобиль не поворачивается в течение 90 секунд с момента переключения в режим калибровки.

ПРИМЕЧАНИЕ

- При вождении отображается направление движения.
- Если дисплей компаса продолжает мигать, нужно будет снова медленно поворачивать автомобиль, пока он не погаснет.

ПРИМЕЧАНИЕ

Если нажать кнопку SET в режиме калибровки компаса, устройство перейдет в режим калибровки отклонения. В это время нажмите кнопку ▼ или ▲, чтобы настроить значение калибровки отклонения.

ПАНЕЛЬ ДИСПЛЕЯ FATC

См. "АВТОМАТИЧЕСКАЯ СИСТЕМА УПРАВЛЕНИЯ МИКРОКЛИМАТОМ" в алфавитном указателе.

ВЫКЛЮЧАТЕЛИ И ОРГАНЫ УПРАВЛЕНИЯ**ЦЕНТРАЛЬНЫЙ ВЫКЛЮЧАТЕЛЬ ОСВЕЩЕНИЯ**

Выключатель освещения с системой автоматического управления фонарями имеет четыре положения, активирующие перечисленные ниже функции освещения.

- ☾: Выключаются все внешние световые приборы.

- **AUTO:** Автоматически включаются или выключаются фонари, которые должны загораться в положении ☞☞ или ☞☞☞ в зависимости от степени наружного освещения. (Стандартное положение.)
- ☞☞: Включаются стояночные и габаритные фонари, а также фонари подсветки номерного знака и приборной панели.
- ☞☞☞: Включаются фары ближнего света и фонари, зажигаемые в положении ☞☞.

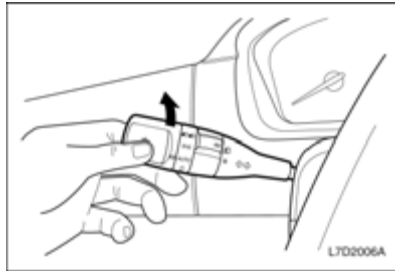

Чтобы отключить систему автоматического управления фонарями, поверните рычаг выключателя освещения в положение "OFF". После отпускания рычаг автоматически возвращается в нормальное положение.

Чтобы включить систему автоматического управления фонарями, поверните рычаг выключателя освещения в положение "OFF" еще раз.

УСТРОЙСТВО ЗАЩИТЫ АККУМУЛЯТОРНОЙ БАТАРЕИ ОТ РАЗРЯДА

Это устройство защищает аккумуляторную батарею от разряда.

Если оставить центральный выключатель освещения в положении "☞☞" или "☞☞☞", вынуть ключ зажигания и открыть дверь водителя, то световые приборы выключаются автоматически.

⚠ ВНИМАНИЕ

Если вынуть ключ зажигания и открыть дверь водителя при включенном верхнем плафоне и фонаре освещения багажника, то приблизительно через 10 минут они выключатся автоматически.

РЫЧАГ УПРАВЛЕНИЯ УКАЗАТЕЛЯМИ ПОВОРОТА

Поворот НАПРАВО: Переведите вверх рычаг управления указателями поворота.

Поворот НАЛЕВО: Переведите вниз рычаг управления указателями поворота.

После завершения поворота производится автоматическое выключение указателя поворота и возврат рычага в нормальное положение.

При смене полосы движения частично отведите и удерживайте рычаг управления указателями поворота. При отпускании рычаг возвращается в нормальное положение.

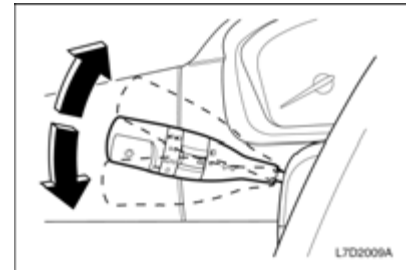

ВЫКЛЮЧАТЕЛЬ ДАЛЬНОГО СВЕТА ФАР

Для включения дальнего света фар выполните следующее:

- Убедитесь, что включен ближний свет фар.
- Нажмите многофункциональный рычаг управления в сторону приборной панели.

При включении дальнего света фар загорается индикатор дальнего света фар.

Для переключения с дальнего света фар на ближний свет потяните многофункциональный рычаг управления на себя до возврата в нормальное положение.

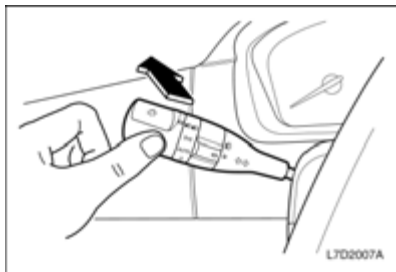

⚠ ВНИМАНИЕ

- **Обязательно переключайте дальний свет фар на ближний свет при сближении с впереди идущими автомобилями.**

Дальний свет фар может ослепить других водителей, что может стать причиной столкновения.

ПОДАЧА СИГНАЛА ДАЛЬНИМ СВЕТОМ ФАР

Для подачи сигнала дальним светом фар потяните многофункциональный рычаг управления на себя и отпустите. При отпуске рычаг возвращается в нормальное положение.

Дальний свет фар горит до тех пор, пока многофункциональный рычаг управления удерживается в оттянутом положении.

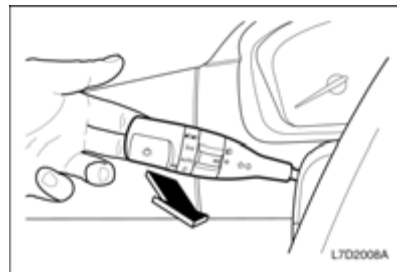

КНОПКА ВЫКЛЮЧАТЕЛЯ ПЕРЕДНИХ ПРОТИВОТУМАННЫХ ФАР

Противотуманные фары обеспечивают:

- Дополнительное освещение боковых зон дороги перед автомобилем.
- Улучшенный обзор в туманную и снежную погоду.

Для включения противотуманных фар выполните следующее:

- Убедитесь, что центральный выключатель освещения находится в положении "☞" или "☞☞".

- Поверните кольцевой переключатель на середине рычага выключателя освещения в положение **#0**. При отпускании кольцевой переключатель автоматически возвращается в нормальное положение.

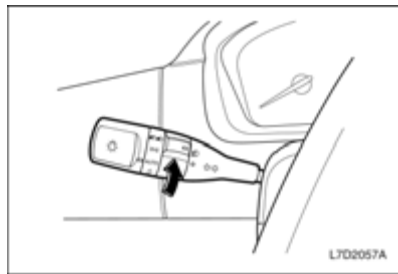

При включении передних противотуманных фар на приборной панели загорается индикатор противотуманных фар.

Для выключения противотуманных фар еще раз поверните в положение **#0** кольцевой переключатель. Индикатор передних противотуманных фар погаснет.

Если на автомобиле имеется система автоматического управления фарами, то стояночные фары и фары ближнего света включаются одновременно с передними противотуманными фарами.

ВЫКЛЮЧАТЕЛЬ ЗАДНЕГО ПРОТИВОТУМАННОГО ФОНАря

Для того чтобы включить задние противотуманные фары нажмите соответствующую кнопку, когда переключатель света фар находится в положении "II" (D).

При включении заднего противотуманного фонаря на приборной панели загорается соответствующий индикатор.

Для выключения задних противотуманных фар снова нажмите данную кнопку. Индикатор задних противотуманных фар погаснет.

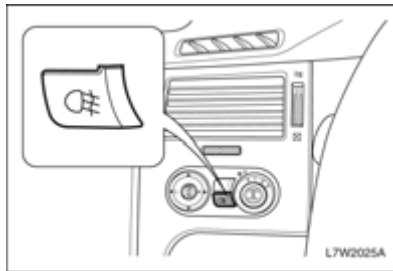

ОЧИСТИТЕЛЬ ВЕТРОВОГО СТЕКЛА

⚠ ВНИМАНИЕ

- Отсутствие у водителя нормального обзора может привести к столкновению и повлечь за собой травмы, повреждение автомобиля или иной материальный ущерб.
- Не включайте очиститель, если стекло сухое или работа щеток на ветровом стекле затруднена, например из-за налипания снега или льда. Работа стеклоочистителя при наличии помех на ветровом стекле может привести к повреждению щеток и электродвигателя очистителя, а также поверхности стекла.
- В холодную погоду перед включением очистителя проверьте, что щетки не примерзли к стеклу. Включение очистителя с примерзшими к стеклу щетками может привести к повреждению щеток, электродвигателя очистителя и поверхности стекла.

Для включения очистителя включите зажигание и переведите вверх рычаг очистителя/омывателя ветрового стекла.

Рычаг переключения очистителя ветрового стекла имеет четыре положения:

- **OFF**: Система выключена. Стандартное положение.
- **INT**: Прерывистый режим (Для выбора нужной скорости переключите рычаг на уровень вверх или вниз). Рычаг на одно положение вверх.
- **LO**: Непрерывный режим, низкая скорость. Рычаг на два положения вверх.
- **HI**: Непрерывный режим, высокая скорость. Рычаг на три положения вверх.

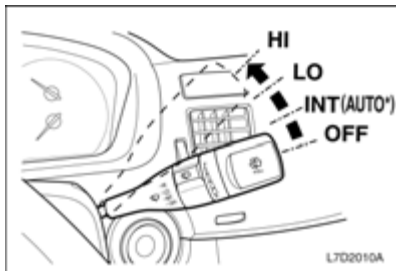

ПРИМЕЧАНИЕ

По мере износа щетки стеклоочистителя теряют способность очищать стекло должным образом и передний обзор ухудшается.

- **Заменяйте изношенные щетки стеклоочистителя.**

Кратковременное включение

Для включения очистителей в случае небольшого дождя или тумана слегка передвиньте рычаг очистителя/омывателя ветрового стекла в направлении положения INT и отпустите.

При отпускании рычаг автоматически возвращается в нормальное положение.

В этом случае щетки отработают один цикл.

Автоматический режим с датчиком дождя*

Датчик дождя измеряет количество воды на ветровом стекле и автоматически регулирует работу стеклоочистителей.

Для включения автоматического режима стеклоочистителей переведите рычаг очистителя/омывателя ветрового стекла в положение "AUTO".

Чувствительность данной системы регулируется поворотом вверх или вниз конца рычага очистителя/омывателя ветрового стекла.

- **F (БЫСТРО)**: Быстрая очистка.
- **S (МЕДЛЕННО)**: Медленная очистка.

Для выключения автоматического режима стеклоочистителей переведите рычаг очистителя/омывателя ветрового стекла в положение "OFF".

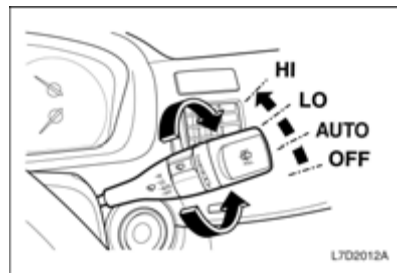

⚠ ВНИМАНИЕ

На автомобиле с датчиком дождя запрещается включать стеклоочистители или их автоматический режим работы в автомойке. Это может привести к повреждению щеток или системы стеклоочистителей.

Для обеспечения надлежащей работы датчика дождя в рабочей зоне датчика не должно быть пыли и грязи. Автомобили с установленным датчиком дождя можно определить по рабочей зоне датчика в верхней части ветрового стекла.

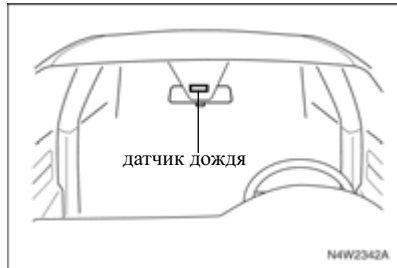

ОМЫВАТЕЛЬ ВЕТРОВОГО СТЕКЛА

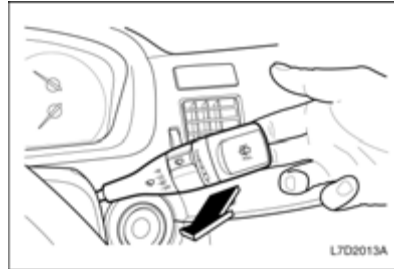

⚠ ВНИМАНИЕ

- Отсутствие у водителя нормального обзора может привести к столкновению и повлечь за собой травмы, повреждение автомобиля или иной материальный ущерб.
- Не разбрызгивайте жидкость омывателя на ветровое стекло в морозную погоду.
- Перед включением омывателя прогрейте ветровое стекло.

Жидкость омывателя может замерзнуть на ветровом стекле и ухудшить передний обзор.

Для подачи струи омывающей жидкости на ветровое стекло выполните следующее:

- Включите зажигание.
- Потяните на себя рычаг очистителя/омывателя ветрового стекла.

Если удерживать рычаг менее чем 0,6 секунды, то происходит следующее:

- Жидкость омывателя разбрызгивается на ветровое стекло. (Щетки стеклоочистителя не работают)

Если удерживать рычаг в течение более чем 0,6 секунды, то происходит следующее:

- Жидкость омывателя разбрызгивается на ветровое стекло.
- Щетки очистителя обрабатывают три цикла или останавливаются при отпускании рычага.

⚠ ВНИМАНИЕ

- Не допускайте непрерывной работы омывателя ветрового стекла более 10 секунд, а также работы при пустом бачке омывателя.

Это может привести к перегреву электродвигателя омывателя и дорогостоящему ремонту.

Заправка бачка омывателя

Описание рекомендованной процедуры заправки бачка омывателя приведено в разделе "ЗАПРАВКА БАЧКА ОМЫВАТЕЛЯ", см. алфавитный указатель.

КНОПКА АВАРИЙНОЙ СВЕТОВОЙ СИГНАЛИЗАЦИИ

Аварийная световая сигнализация используется в следующих случаях:

- Для предупреждения остальных участников движения об экстренной ситуации.
- В случае возникновения опасности на дороге.

Аварийную световую сигнализацию можно включать как при включенном, так и при выключенном зажигании.

Для включения нажмите кнопку аварийной световой сигнализации.

Для выключения аварийной сигнализации снова нажмите данную кнопку.

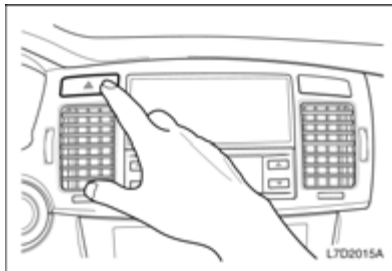
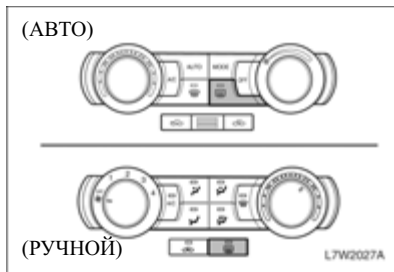
**КНОПКА ОБОГРЕВАТЕЛЕЙ ЗАДНЕГО СТЕКЛА И НАРУЖНЫХ ЗЕРКАЛ****⚠ ВНИМАНИЕ**

Не включайте обогреватель в следующих случаях:

- Двигатель не работает.
- Сразу после запуска двигателя.
- Если на заднем или ветровом стекле есть снег или лед.

Использование обогревателя в указанных условиях может привести к разряду аккумуляторной батареи.

В свою очередь это может привести к повреждению автомобиля и необходимости замены некоторых частей.

Для включения обогревателя включите зажигание и нажмите кнопку обогревателей заднего стекла и наружных зеркал. На кнопке загорится световой индикатор.

Обогреватель автоматически выключается примерно через 10 минут.

Для выключения обогревателя вручную снова нажмите данную кнопку.

Проследите, чтобы обогреватель был выключен, когда поверхности станут чистыми.

⚠ ВНИМАНИЕ

Невыполнение правил надлежащего ухода может привести к повреждению проводников обогревателя или к появлению царапин на стекле.

- Не используйте для чистки заднего стекла острые инструменты или абразивные чистящие средства для стекол.
- При чистке стекла или проведении работ рядом с задним стеклом соблюдайте осторожность, чтобы не поцарапать и не повредить проводники обогревателя.

Отсутствие у водителя нормального обзора может привести к столкновению и повлечь за собой травмы, повреждение Вашего автомобиля или иной материальный ущерб.

ОБОГРЕВАТЕЛЬ ВЕТРОВОГО СТЕКЛА*

Автомобиль оборудован подогревом ветрового стекла, который можно использовать для удаления инея. Эта функция работает только при включенном зажигании.

Подогрев ветрового стекла производится с помощью нагревательного элемента, расположенного у нижнего края ветрового стекла.

Для включения обогрева ветрового стекла необходимо нажать кнопку обогревателей заднего стекла и наружных зеркал. Загорится индикатор, расположенный в кнопке, который указывает что данная функция включена.

Подогрев ветрового стекла выключится через 10 минут после нажатия кнопки. Он также выключится, если нажать кнопку во второй раз или выключить зажигание.

РЕГУЛЯТОР ПОДСВЕТКИ ПРИБОРНОЙ ПАНЕЛИ

Переключатель света фар регулирует яркость подсветки приборной панели/ панели воздушного кондиционера/ аудиосистемы.

Для того, чтобы сделать подсветку ярче, нужно нажать кнопку и повернуть по часовой стрелке.

Для того, чтобы сделать подсветку менее интенсивной, нужно нажать кнопку и повернуть против часовой стрелки.

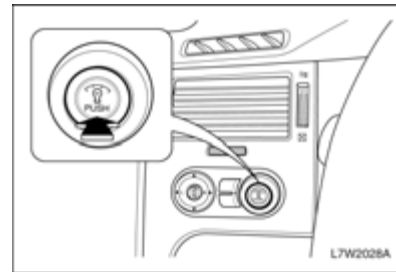

РЕГУЛЯТОР УГЛА НАКЛОНА СВЕТОВОГО ПУЧКА СВЕТА ФАР

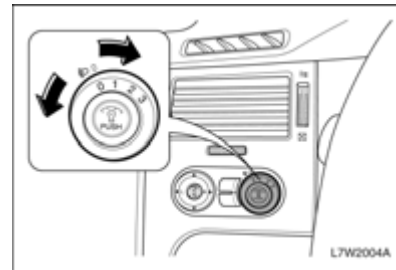

Включите ближний свет фар и отрегулируйте направление световых пучков в соответствии с загрузкой автомобиля.

- 0 = Заняты передние сиденья
- 1 = Заняты все сиденья
- 2 = Сиденье водителя занято и груз в багажном отделении
- 3 = Заняты все сиденья и груз в багажном отделении

ДНЕВНЫЕ ХОДОВЫЕ ОГНИ*

(если эта система предусмотрена) включаются автоматически при запуске двигателя.

Дневные ходовые огни выключаются в следующих случаях:

- Выключение двигателя.
- Включение стояночных фонарей.
- Включение дальнего света фар.
- Включение ближнего света фар.

КРУИЗ-КОНТРОЛЬ*

Если автомобиль оборудован системой круиз-контроля, то можно поддерживать постоянную скорость автомобиля около 40 км/ч, не нажимая на педаль акселератора. Это существенно облегчает вождение в длительных поездках.

Круиз-контроль не работает на скорости ниже 40 км/ч. Когда водитель включает тормоз или нажимает кнопку CANCEL, он отключается.

Если при включенном круиз-контроле антипробуксовочная система начинает ограничивать частоту вращения колес, то круиз-контроль выключается. Можно снова включить круиз-контроль, когда дорожная обстановка позволит его безопасное использование.



⚠ ВНИМАНИЕ

- Использование круиз-контроля может представлять опасность там, где нет возможности безопасно двигаться с постоянной скоростью. Поэтому не включайте круиз-контроль на извилистых дорогах и в условиях напряженного дорожного движения.
- Использование круиз-контроля может представлять опасность на скользкой дороге. На таких дорогах быстрое изменение сцепления шин с дорогой может вызвать излишнюю пробуксовку колес, что приведет к потере контроля над автомобилем. Не включайте круиз-контроль на скользкой дороге.

НАСТРОЙКА КРУИЗ-КОНТРОЛЯ

1. Для включения круиз-контроля нажмите кнопку ON/OFF, расположенную справа от рулевого колеса.
Загорится сигнализатор, расположенный на панели комбинации приборов, который указывает на то, что круиз-контроль включен.
2. Разгоните автомобиль до нужной скорости.
3. Нажать кнопку SET/COAST.
4. Уберите ногу с педали акселератора.

⚠ ВНИМАНИЕ

Если круиз-контроль включен, но использовать его не требуется, то случайное нажатие кнопки может вызвать активацию круиз-контроля. Это может быть неожиданно и стать причиной потери контроля над автомобилем. Поэтому обязательно выключайте круиз-контроль при отсутствии необходимости в его использовании.

ВОССТАНОВЛЕНИЕ НАСТРОЕННОЙ СКОРОСТИ

Предположим, что Вы установили нужную скорость круиз контроля, а затем нажали на тормозную педаль, или нажали кнопку CANCEL. При этом, естественно, круиз-контроль выключится. Однако снова устанавливать скорость круиз-контроля не нужно. Двигаясь на скорости около 30 км/ч и более, можно быстро нажать на кнопку ACCEL/RES.

Круиз-контроль вернется к выбранной ранее скорости и станет ее поддерживать.

Если вы нажмете и удержите кнопку ACCEL/RES, автомобиль будет разгоняться до тех пор, пока вы не отпустите кнопку или не нажмете на педаль тормоза или кнопку CANCEL. Поэтому не держите кнопку CANCEL, если не требуется повышение скорости.

УВЕЛИЧЕНИЕ СКОРОСТИ ВО ВРЕМЯ ИСПОЛЬЗОВАНИЯ КРУИЗ-КОНТРОЛЯ

Предусмотрено два способа увеличения скорости:

- Для увеличения скорости нажмите на педаль акселератора. Нажмите и удерживайте кнопку SET/COAST, а затем отпустите кнопку SET/COAST и педаль акселератора.

При этом устанавливается новая скорость круиз-контроля.

- Нажмите кнопку ACCEL/RES. Удерживайте ее в этом положении до установки нужной скорости, затем отпустите кнопку. Для небольшого повышения скорости кратковременно нажмите кнопку ACCEL/RES, затем отпустите. При таком способе скорость увеличивается примерно на 1,6 км/ч.

Функция повышения скорости будет работать только после того, как установлена скорость круиз-контроля нажатием кнопки "SET/COAST".

СНИЖЕНИЕ СКОРОСТИ ВО ВРЕМЯ ИСПОЛЬЗОВАНИЯ КРУИЗ-КОНТРОЛЯ

Предусмотрено два способа снижения скорости при использовании круиз-контроля:

- Нажмите кнопку SET/COAST и удерживайте до тех пор, пока скорость не снизится до нужного уровня. Затем отпустите ее.
- Для небольшого снижения скорости кратковременно нажмите кнопку "SET/COAST". При таком способе скорость снижается примерно на 1,6 км/ч.

ВЫПОЛНЕНИЕ ОБГОНА ДРУГОГО АВТОМОБИЛЯ ВО ВРЕМЯ ИСПОЛЬЗОВАНИЯ КРУИЗ-КОНТРОЛЯ

Для повышения скорости нажмите на педаль акселератора. Автомобиль снижает скорость до установленного ранее значения, когда водитель уберет ногу с педали акселератора.

ИСПОЛЬЗОВАНИЕ КРУИЗ-КОНТРОЛЯ НА СКЛОНЕ

Порядок использования круиз-контроля на холмистой местности зависит от скорости и загрузки автомобиля, а также от крутизны уклона. На затяжном подъеме для поддержания скорости может потребоваться использование педали акселератора.

На спуске для снижения скорости может потребоваться использование тормозов или переключение на пониженную передачу. При нажатии на тормозную педаль, естественно, круиз-контроль выключается. Для многих водителей такой режим движения неудобен и они не используют круиз-контроль на затяжных уклонах.

ВЫКЛЮЧЕНИЕ КРУИЗ-КОНТРОЛЯ

Предусмотрено несколько способов выключения круиз-контроля:

- Легким нажатием на тормозную педаль или кнопку CANCEL.
- Нажмите кнопку включения/выключения круиз-контроля.

УДАЛЕНИЕ НАСТРОЙКИ СКОРОСТИ

При выключении круиз-контроля или выключении зажигания установленная скорость круиз-контроля не сохраняется.

КЛЮЧИ

В комплект нового автомобиля входят два ключа.

Номер ключа проштампован на специальной бирке. В целях безопасности храните номерную бирку ключа в надежном месте вне автомобиля. Кроме того, следует записать номер ключа и также хранить в надежном месте вне автомобиля.

Это уменьшит вероятность несанкционированного изготовления дубликата ключа.

⚠ ПРЕДУПРЕЖДЕНИЕ

Не оставляйте ключ в автомобиле.

- Запирайте замки автомобиля.
- Носите ключ с собой.

КЛЮЧ СО СКЛАДНОЙ ЧАСТЬЮ

Нажмите кнопку для извлечения ключа. Еще раз нажмите кнопку для втягивания ключа. При этом будет слышен щелчок.

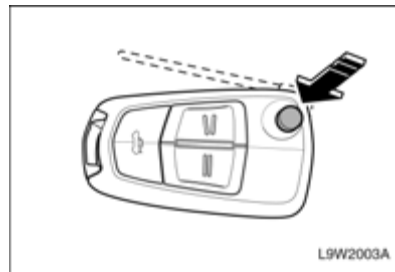

ПРИМЕЧАНИЕ

В случае утраты можно заказать новые ключи у авторизованного дилера Chevrolet, указав номер ключа и идентификационный номер автомобиля (VIN).

Для получения информации о VIN см. раздел "ИДЕНТИФИКАЦИОННЫЕ НОМЕРА" в алфавитном указателе.

Для защиты от угона на Вашем автомобиле установлена электронная система иммобилайзера. Для запуска двигателя могут использоваться только ключи с правильным электронным кодом. При неверном электронном коде запуск двигателя невозможен, даже если ключ подходит по профилю. Запасные и дополнительные ключи заказывайте только у авторизованного дилера Chevrolet.

Для одного автомобиля одновременно может кодироваться до 4 ключей.

См. "ИММОБИЛАЙЗЕР" в алфавитном указателе.

ЦЕНТРАЛЬНЫЙ ЗАМОК С ДИСТАНЦИОННЫМ УПРАВЛЕНИЕМ*

Центральный замок с дистанционным управлением позволяет с помощью пульта отпирать и запираеть двери на расстоянии до 20 м от автомобиля.

- Кнопка LOCK. Запирает все двери и крышку багажника. Фонари аварийной световой сигнализации мигают один раз, и противоугонная система активируется.
- Кнопка UNLOCK. Открывает все двери и крышку багажника. Фонари аварийной световой сигнализации мигают два раза, и противоугонная система отключается.
- Кнопка BOOT LID. Отпирание багажника при нажатии в течение 1 секунды.

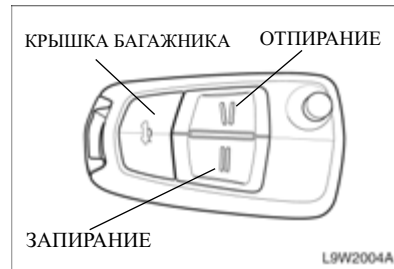

ПРИМЕЧАНИЕ

Дальность действия пульта дистанционного управления зависит от условий окружающей среды.

ПРИМЕЧАНИЕ

Если ключ в замке зажигания, то кнопки LOCK/UNLOCK и BOOT LID не работают.

АКТИВАЦИЯ БЛОКИРОВКИ ЗАМКОВ ДВЕРЕЙ И РЕЖИМА ПРОТИВОУГОННОЙ ЗАЩИТЫ*

1. Закройте все окна.
2. Поверните ключ в замке зажигания в положение LOCK и выньте ключ.
3. Дайте всем пассажирам выйти из автомобиля.
4. Закройте все двери, капот и багажник.
5. Нажмите и отпустите кнопку LOCK на пульте дистанционного управления.
 - Запираются замки всех дверей.
 - Фонари аварийной световой сигнализации мигают один раз.
 - Активируется режим противоугонной защиты.

Если ключ находится в замке зажигания, то пульт не активирует противоугонную систему.

ПРИМЕЧАНИЕ

Данная система активируется даже при открытых окнах. Перед выходом из автомобиля закройте все окна и двери.

ПРИМЕЧАНИЕ

Для активации противоугонной системы необходимо использовать пульт дистанционного управления.

⚠ ПРЕДУПРЕЖДЕНИЕ

- Не запирайте двери при помощи пульта, если в автомобиле остались люди.
- Запрещается оставлять в автомобиле детей и животных без присмотра. В салоне автомобиля температура повышается очень быстро и может значительно превысить температуру снаружи.
- Не запирайте автомобиль, если в нем кто-то остается.

Это может причинить серьезный ущерб здоровью или привести к гибели.

6. Убедитесь, что индикатор противоугонной системы начинает медленно мигать примерно через 30 секунд после того, как система блокировки включена. Если на пульт дистанционного управления нажать кнопку LOCK второй раз, противоугонная система активируется немедленно без 30-секундной задержки. Индикатор противоугонной системы расположен в центре приборной панели. См. "ИНДИКАТОР ПРОТИВОУГОННОЙ СИСТЕМЫ" в алфавитном указателе.

ЗВУКОВАЯ ТРЕВОГА

Данная система предусматривает включение звуковой и световой сигнализации при открывании дверей, крышки багажника или капота без помощи ключа или нажатия кнопки отпирания на пульте дистанционного управления.

Выключение звуковой сигнализации

- Нажмите на пульте кнопку LOCK/UNLOCK.
- Отоприте ключом дверь водителя или крышку багажника.

При сохранении угрозы несанкционированного проникновения периодически включается звуковой сигнал тревоги.

Если работа системы центрального замка отличается от описанной выше, необходимо проверить систему в автосервисе. Рекомендуем обратиться к авторизованному дилеру Chevrolet.

СНЯТИЕ БЛОКИРОВКИ ЗАМКОВ ДВЕРЕЙ И ВЫКЛЮЧЕНИЕ ПРОТИВОУГОННОЙ СИСТЕМЫ

1. Отоприте ключом дверь водителя. или
2. Нажмите и отпустите кнопку UNLOCK на пульте дистанционного управления.
 - Все двери отпираются.
 - Фонари аварийной световой сигнализации мигают два раза.
 - Снимается режим противоугонной защиты.

Повторная автоматическая блокировка замков дверей

Если в течение 30 секунд после отключения помощью пульта противоугонной системы ни одна дверь не будет открыта или двигатель не будет запущен, то все двери автоматически запираются и снова активируется противоугонная система.

ПУЛЬТ ДИСТАНЦИОННОГО УПРАВЛЕНИЯ

Для предотвращения отпирания автомобиля другим пультом для каждого пульта дистанционного управления предусмотрен индивидуальный электронный код.

В случае утери или похищения пульта дистанционного управления можно приобрести новый пульт у авторизованного дилера Chevrolet.

Для приобретения нового или дополнительного пульта предъявите авторизованному дилеру свой пульт дистанционного управления. После того как авторизованный дилер закодирует новый пульт для Вашего автомобиля, оставшийся пульт дистанционного управления также необходимо перекодировать в соответствии с изменениями.

После электронного кодирования нового пульта Ваш автомобиль будет невозможно открыть утерянным пультом.

Для одного автомобиля одновременно можно закодировать до 4 пультов.

Замена элемента питания

Если уменьшилась дальность действия пульта дистанционного управления, при первой возможности замените батарейку.

ПРИМЕЧАНИЕ

Необходимо использовать батарейку CR2032 (или аналогичную).

1. Вставьте маленькую отвертку в паз крышки и нажмите для ее открытия. (Ключ со складной частью: крышка открывается вручную)

(Ключ со складной частью)



2. Извлеките использованную батарейку. Не допускайте контакта печатной платы с другими компонентами.
3. Установите новую батарейку. При установке положительная сторона (+) батарейки должна быть обращена вниз к плате. (Ключ со складной частью: положительная сторона (+) батарейки должна быть направлена вверх)
4. Закройте крышку до щелчка.

5. Проверьте работу пульта дистанционного управления на автомобиле.

⚠ ВНИМАНИЕ

Не трогайте голыми руками плоские поверхности батарейки. Это может привести к сокращению срока службы батарейки.

ПРИМЕЧАНИЕ

Использованные литиевые батарейки могут нанести вред окружающей среде.

- Соблюдайте местные правила утилизации отходов.
- **Не выбрасывайте использованные батарейки вместе с бытовыми отходами.**

ПРИМЕЧАНИЕ

Для сохранения работоспособности пульта дистанционного управления соблюдайте следующие правила:

- Не роняйте пульт дистанционного управления.
- Не кладите на пульт тяжелые предметы.
- Берегите пульт от воздействия воды и прямых солнечных лучей. Если на пульт дистанционного управления попала влага, протрите его мягкой тканью.

ДВЕРНЫЕ ЗАМКИ**⚠ ПРЕДУПРЕЖДЕНИЕ**

В салоне автомобиля температура повышается очень быстро и может значительно превысить температуру снаружи.

- Запрещается оставлять в автомобиле детей и животных без присмотра.

Это может привести к серьезному ущербу для здоровья.

Дети могут включать электрические стеклоподъемники и другие органы управления или стронуть с места автомобиль.

- Не оставляйте ключ в автомобиле вместе с детьми.

Это может привести к тяжелым травмам или гибели.

⚠ ВНИМАНИЕ

- Оставляя автомобиль без присмотра, запирайте все двери и берите ключ с собой.

При незапертых дверях возможно проникновение в автомобиль посторонних людей.

Для запираания ключом дверей снаружи вставьте ключ в замок и поверните по часовой стрелке.

Для отпираания поверните ключ против часовой стрелки.

**ПРИМЕЧАНИЕ**

На некоторых моделях при столкновении автоматически открываются все двери.

Для запираания двери изнутри нажмите кнопку блокировки замка двери.

Для открывания двери изнутри потяните кнопку блокировки замка двери вверх.



ПРИМЕЧАНИЕ

Если дверь водителя открыта, то кнопка блокировки замка двери не будет нажиматься. Это предотвращает запираение двери водителя, когда ключ остается в салоне автомобиля.

Запирать и отпирать двери можно также переключателем блокировки замков дверей на обивке передних дверей.

Для запираения дверей нажмите  на переключателе.

Для отпирания дверей нажмите  на переключателе.

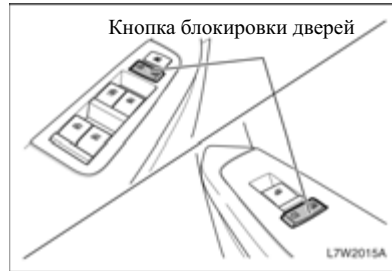

Для отпирания двери изнутри потяните дверную ручку.

Для отпирания двери снаружи потяните дверную ручку.

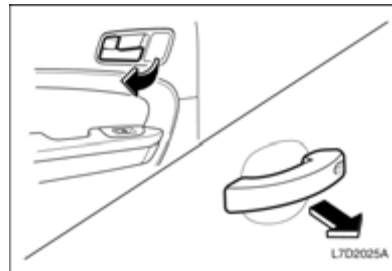

ПРИМЕЧАНИЕ

Необходимо смазывать дверные замки и петли через установленный промежуток времени либо в тех случаях, когда при открытии, закрытии двери или во время движения слышен посторонний шум.

СИСТЕМА ЦЕНТРАЛИЗОВАННОЙ БЛОКИРОВКИ ДВЕРЕЙ

Система централизованной блокировки дверей активируется с панели двери водителя. Данная система позволяет запирать и отпирать все двери с панели двери водителя, используя ключ, пульт дистанционного управления (снаружи) или кнопку блокировку замка двери (изнутри).

БЛОКИРОВКА ЗАМКОВ ДВЕРЕЙ ОТ ДЕТЕЙ

На Вашем автомобиле для каждой задней двери предусмотрена блокировка замка от детей. Она служит для того, чтобы пассажиры, особенно дети, не смогли случайно открыть задние боковые двери, потянув за ручку.

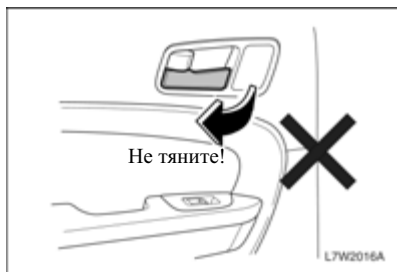

⚠ ВНИМАНИЕ

- Не тяните за внутреннюю дверную ручку, когда блокировка замков дверей от детей переключена в положение .

Это может привести к повреждению внутренней дверной ручки.

Для активации блокировки замков дверей от детей выполните следующее:

1. Откройте заднюю дверь, которую нужно заблокировать.
2. Рычажок блокировки замков дверей от детей находится посередине кромки двери.
3. Передвиньте рычажок вверх в положение .

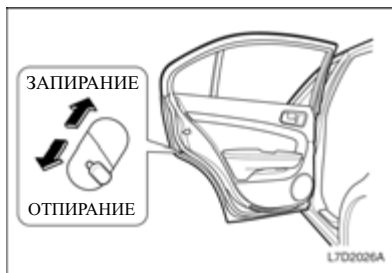

ПРИМЕЧАНИЕ

Для каждой задней двери предусмотрена своя блокировка.

Активация блокировки замков задних дверей от детей производится вручную для каждой двери отдельно.

Для открывания задней двери с включенной блокировкой замка от детей отойдите от двери изнутри и откройте снаружи.

Для снятия блокировки поверните рычажок вниз в положение .

ЭЛЕКТРИЧЕСКИЕ СТЕКЛОПОДЪЕМНИКИ

Включение электрических стеклоподъемников производится при перемещении ключа в замке зажигания в положение "ACC" или "ON" с помощью выключателей, расположенных на панели каждой двери.

⚠ ПРЕДУПРЕЖДЕНИЕ

Ребенок может случайно включить электрический стеклоподъемник и оказаться прижатым стеклом.

- Запрещается оставлять в автомобиле ключи или детей без присмотра.

Включение ребенком электрических стеклоподъемников может привести к тяжелым травмам или гибели.

Для поднятия стекла приподнимите выключатель вверх.

Для опускания стекла нажмите на выключатель.

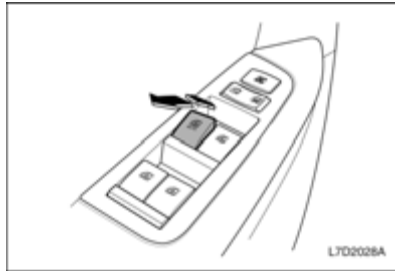

Для фиксации стекла в требуемом положении отпустите выключатель.

⚠ ПРЕДУПРЕЖДЕНИЕ

При высовывании из окна головы, рук и т.д. можно получить травму.

- Не высовывайтесь из автомобиля.

ПРИМЕЧАНИЕ

Стекла задних дверей опускаются не до конца.

Включение электрических стеклоподъемников может производиться в течение 30 секунд после выключения зажигания или извлечения ключа из замка зажигания. Работа стеклоподъемников прекращается по истечении 30 секунд или при открывании любой двери.

АВТОМАТИЧЕСКИЙ ПОДЪЕМ/ОПУСКАНИЕ СТЕКЛА

Для стекла водителя предусмотрена функция автоматического подъема/опускания.

Для того, чтобы автоматически полностью опустить стекло, нужно опустить выключатель до конца. Для того, чтобы автоматически полностью закрыть окно, нужно поднять выключатель до конца. В автоматическом режиме окно полностью поднимется или опустится, даже если вы отпустите выключатель.

Для того, чтобы в процессе остановить окно в нужном положении, выключатель нужно приподнять или опустить (в направлении, противоположном движению) и так оставить.

Функция предотвращения застревания

Если при автоматическом закрывании окна водителя будет обнаружено препятствие, стекло автоматически откроется как минимум на 11 см (для безопасности).

⚠ ПРЕДУПРЕЖДЕНИЕ

После шести последовательных срабатываний функция может отключиться. Переключателями окна не следует пользоваться без конкретной цели.

ПРИМЕЧАНИЕ

В некоторых моделях или странах функция автоматического подъема/опускания стекла и предотвращения защемления отсутствует.

КНОПКА БЛОКИРОВКИ ЭЛЕКТРИЧЕСКИХ СТЕКЛОПОДЪЕМНИКОВ

Кнопка блокировки электрических стеклоподъемников позволяет блокировать кнопки включения стеклоподъемников для дверей переднего и задних пассажиров. При включении блокировки управление

стеклоподъемниками для дверей переднего и задних пассажиров может осуществляться только с панели двери водителя.

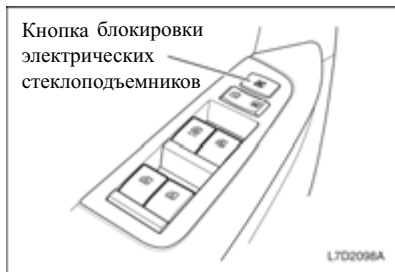

⚠ ПРЕДУПРЕЖДЕНИЕ

Ребенок может случайно включить электрический стеклоподъемник и оказаться прижатым стеклом. Это может привести к тяжелым травмам или гибели.

- Включайте блокировку электрических стеклоподъемников, если на заднем сиденье находятся дети.

КРЫШКА БАГАЖНИКА

Для отпирания крышки багажника вставьте ключ в замок и поверните его по часовой стрелке. Поднимите крышку багажника.

Для закрывания опустите и захлопните крышку багажника. Крышка запирается автоматически.



При закрывании крышки багажника соблюдайте осторожность, чтобы у Вас или других людей под крышкой не оказались руки и другие части тела.

⚠ ВНИМАНИЕ

Открывая или закрывая крышку багажника, проверьте, нет ли помех.

⚠ ПРЕДУПРЕЖДЕНИЕ

При движении с открытой крышкой багажника возможно попадание в салон отработавших газов.

- Запрещается двигаться с открытой крышкой багажника. В случае необходимости движения с открытым багажником закройте окна, переключите вентиляцию в "РЕЖИМ СВЕЖЕГО ВОЗДУХА" и включите вентилятор на максимальную скорость. (См. "ВЕНТИЛЯЦИЯ" в алфавитном указателе.)

Отработавшие газы токсичны и могут стать причиной отравления и гибели людей.

КНОПКА ОТПИРАНИЯ КРЫШКИ БАГАЖНИКА

Крышку багажника также можно открыть нажатием кнопки отпирания крышки багажника, расположенной на облицовке двери водителя.

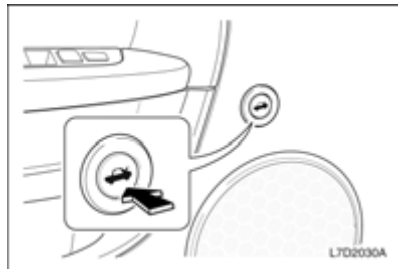

⚠ ПРЕДУПРЕЖДЕНИЕ

- Во время движения запрещается трогать кнопку отпирания крышки багажника.
- Запрещается движение с открытой крышкой багажника.

Открытая крышка багажника закрывает задний обзор. Движение с ограниченным задним обзором может привести к столкновению и повлечь за собой повреждение Вашего автомобиля или иной материальный ущерб, а также стать причиной травмы или даже гибели людей.

КАПОТ

Для открывания капота выполните следующее:

1. Потяните рукоятку отпирания капота, расположенную с левой нижней стороны приборной панели.

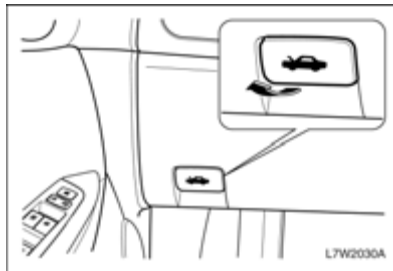

2. Переведите влево рычаг отпирания под передней кромкой капота.

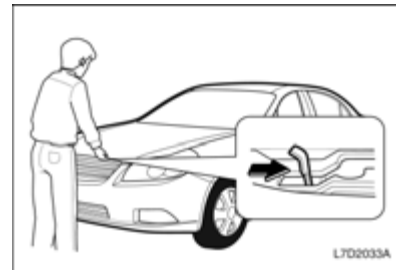

3. Аккуратно поднимите капот. Две газонаполненные стойки поддерживают капот в открытом состоянии.

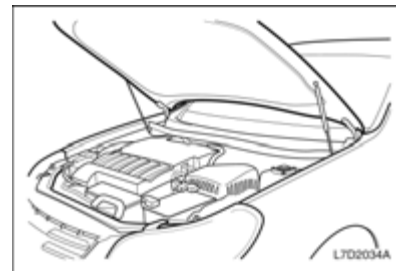

Для закрытия капота выполните следующее:

1. Закрывая капот, соблюдайте осторожность, чтобы у Вас или других людей под крышкой капота не оказались руки и другие части тела.
2. Закройте капот, отпустив его на высоте около 30 см.
3. Убедитесь в плотном закрытии капота.

⚠ ПРЕДУПРЕЖДЕНИЕ

Обязательно соблюдайте следующие меры предосторожности:

- Перед началом движения проверьте надежно ли закрыт капот, потянув за передний край капота.
- Запрещается тянуть за рукоятку отпирания капота при движении автомобиля.
- Запрещается движение автомобиля с открытым капотом. Открытый капот закрывает передний обзор.

Движение с ограниченным передним обзором может привести к столкновению и повлечь за собой повреждение Вашего автомобиля или иной материальный ущерб, а также стать причиной травмы или даже гибели людей.

ПЛАФОНЫ ОСВЕЩЕНИЯ САЛОНА**⚠ ПРЕДУПРЕЖДЕНИЕ**

- При движении в темное время старайтесь не включать верхний плафон и плафоны местного освещения.

Освещение салона в темное время ухудшает видимость и может привести к столкновению.

ВЕРХНИЙ ПЛАФОН

Для верхнего центрального плафона предусмотрено три рабочих режима:

- **Положение ON:** Плафон включается и горит до момента ручного выключения.
- **ЦЕНТРАЛЬНОЕ ПОЛОЖЕНИЕ:** Плафон включается при открывании двери и выключается после закрытия.

- **Положение OFF:** Плафон не включается даже при открывании дверей.

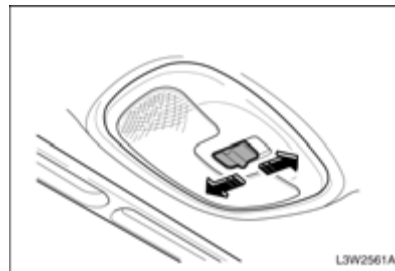
**ФОНАРЬ МЕСТНОГО ОСВЕЩЕНИЯ**

Для включения переднего фонаря местного освещения нажмите кнопку.

Для выключения нажмите кнопку еще раз.

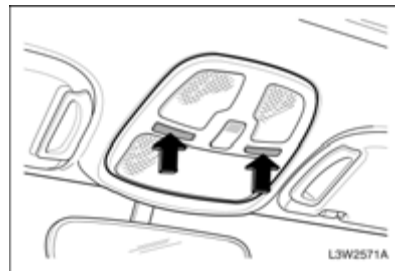

ДЕРЖАТЕЛЬ СОЛНЦЕЗАЩИТНЫХ ОЧКОВ

Для открывания держателя солнцезащитных очков спереди фонаря местного освещения откиньте заднюю часть крышки держателя.

Для закрывания приподнимите крышку держателя и нажмите до защелкивания.



ЛЮК С ЭЛЕКТРОПРИВОДОМ*

Включение электропривода люка в крыше производится при включенном зажигании.

⚠ ВНИМАНИЕ

Обязательно соблюдайте следующие меры предосторожности:

- Запрещается высовываться через проем люка и высовывать какие-либо предметы.
- Перед открыванием и закрыванием люка убедитесь в отсутствии помех внутри и снаружи.
- Не ставьте на люк или рядом с ним тяжелые предметы.
- Очищайте наружную поверхность люка.
- Покидая автомобиль, плотно закрывайте люк.

Водитель и пассажиры обязательно должны пристегивать ремни безопасности, независимо от того, открыт или закрыт люк в крыше.

Несоблюдение данных мер предосторожности может привести к травмам или повреждению автомобиля.

⚠ ВНИМАНИЕ

Периодически осматривайте направляющий рельс и производите его чистку, если он загрязнен. Если в резиновое уплотнение крышки люка попадает грязь, во время работы люка издается шум.

ОТКРЫВАНИЕ ЛЮКА В КРЫШЕ

- Для открывания люка в крыше нажмите заднюю часть выключателя. Люк автоматически открывается, пока не будет снова нажата передняя или задняя часть выключателя.
- Для закрывания люка нажмите и удерживайте переднюю часть выключателя.

Чтобы зафиксировать люк в требуемом положении, отпустите кнопку выключателя.

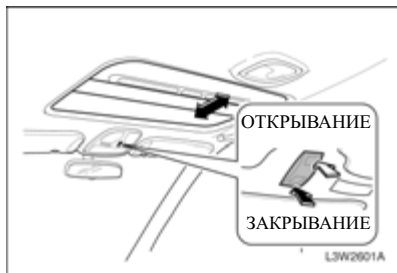

НАКЛОН ЛЮКА В КРЫШЕ

- Для наклона люка в крыше вверх нажмите переднюю часть выключателя. Крышка полностью открывается автоматически.
- Для возврата люка в исходное положение нажмите и удерживайте правую часть выключателя.

Для фиксации люка в требуемом положении отпустите выключатель.

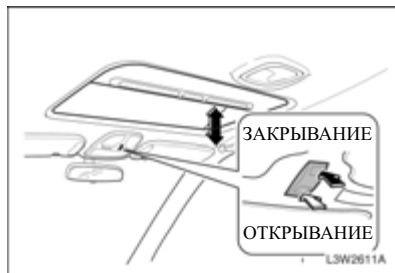

ЧАСЫ С ЦИФРОВОЙ ИНДИКАЦИЕЙ

Часы с цифровой индикацией показывают время, когда ключ зажигания находится в положении ACC или ON. На часах находятся три кнопки установки.

Н: Кнопка корректировки времени в часах.

- Для перевода часов на 1 час вперед нажмите кнопку Н.
- Для перевода часов более чем на 1 час вперед нажмите и удерживайте кнопку Н до установки требуемого значения.

М: Кнопка корректировки времени в минутах.

- Для перевода часов на 1 минуту вперед нажмите кнопку М.
- Для перевода часов более чем на 1 минуту вперед нажмите и удерживайте кнопку М до установки требуемого значения.

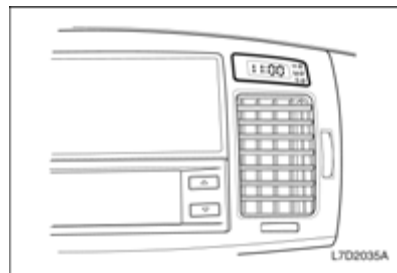

S: Кнопка установки времени.

Для установки времени на ближайший час нажмите кнопку S.

- Если нажать эту кнопку, на дисплее отображается ближайший час (напр., 8:00 -> 8:00, 8:29 -> 08:00)
- Если нажать эту кнопку, на дисплее отображается ближайший час (напр. 8:30 -> 9:00, 8:59 -> 09:00)

ПРИМЕЧАНИЕ

Не забывайте устанавливать время на часах при отсоединении и последующем подсоединении аккумуляторной батареи и замене плавких предохранителей.

**ПРИКУРИВАТЕЛЬ И
ВСПОМОГАТЕЛЬНАЯ
ЭЛЕКТРИЧЕСКАЯ РОЗЕТКА**

⚠ ВНИМАНИЕ

Цилиндрическая часть корпуса включенного прикуривателя сильно нагревается.

- Не касайтесь цилиндрической части корпуса включенного прикуривателя и не разрешайте детям включать прикуриватель.

Горячий металл может стать причиной ожогов, повреждения Вашего автомобиля или иного материального ущерба.

Для включения прикуривателя выполните следующее:

- Поверните ключ зажигания в положение АСС или ON.
- Нажмите на прикуриватель до упора.

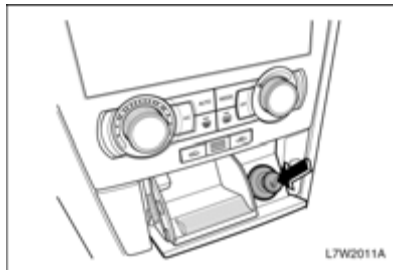

При нагревании до необходимой температуры прикуриватель автоматически выскакивает.

⚠ ВНИМАНИЕ

Перегрев прикуривателя может привести к повреждению нагревательного элемента и самого прикуривателя.

- Не удерживайте прикуриватель нажатым во время нагрева.

Это может привести к перегреву прикуривателя.

⚠ ВНИМАНИЕ

Включение неисправного прикуривателя представляет опасность.

- Если прикуриватель не выскакивает из гнезда в течение 30 секунд, его следует вынуть и обратиться в автосервис для ремонта. Рекомендуем обратиться к авторизованному дилеру Chevrolet.

Неисправный прикуриватель может стать причиной травм и повреждения автомобиля.

⚠ ВНИМАНИЕ

Розетка сигаретного прикуривателя должна использоваться только с сигаретным прикуривателем.

При установке мощных аксессуаров в розетку сигаретного прикуривателя может перегореть предохранитель, а также может произойти повреждение оборудования или травмирование вследствие перегрева.

ЭЛЕКТРИЧЕСКАЯ РОЗЕТКА ДЛЯ ДОПОЛНИТЕЛЬНЫХ ПРИБОРОВ

Электрические розетки предназначены для подключения различных электрических устройств, таких как сотовый телефон, электробритва и т.д.

Электрическая розетка для дополнительных приборов расположена на центральной консоли под передней пепельницей.

Для использования розетки откройте крышку. Закрывайте крышку, если розетка не используется. Вспомогательная электрическая розетка может быть использована, когда ключ зажигания находится в положении ACC или ON.

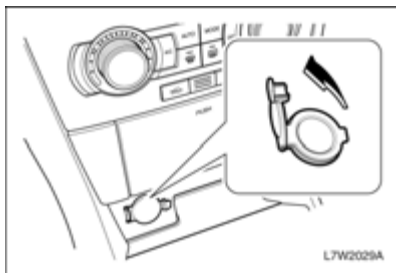

⚠ ВНИМАНИЕ

Аккумуляторная батарея может разрядиться.

- Выключайте электрическое устройство, если оно не используется в течение длительного времени.

Это предотвратит разряд и возможное повреждение аккумуляторной батареи.

ПРИМЕЧАНИЕ

Максимальная нагрузка для электрической розетки Вашего автомобиля составляет 12 В – 10 А. При включении электрического устройства с нагрузкой выше 12 В – 10 А, питание автоматически отключается. Используйте только устройства, технические характеристики которого соответствуют указанному пределу нагрузки.

При автоматическом отключении перегорает предохранитель.

ПЕПЕЛЬНИЦЫ

⚠ ВНИМАНИЕ

Сигареты и прочие тлеющие материалы могут стать причиной возгорания.

- Запрещается класть в пепельницу бумагу и другие легковоспламеняющиеся материалы.

Возгорание в пепельнице может стать причиной травмы, повреждения Вашего автомобиля или иного материального ущерба.

ПЕРЕДНЯЯ ПЕПЕЛЬНИЦА

Для открывания передней пепельницы нажмите и отпустите дверцу пепельницы.

Для закрывания задвиньте переднюю пепельницу до конца.

Для опорожнения передней пепельницы выполните следующее:

1. Откройте пепельницу.
2. Извлеките внутреннюю секцию.

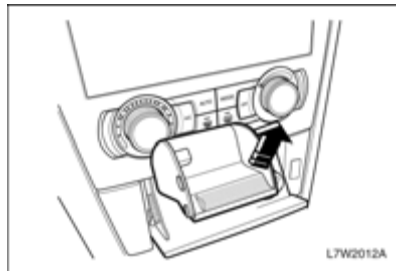

ЗАДНЯЯ ПЕПЕЛЬНИЦА

Установлена в задней части центральной консоли.

Откройте, откинув вниз верхнюю часть крышки.

После использования плотно закройте пепельницу.

Для опустошения пепельницы:

1. Полностью откройте пепельницу.
2. Нажмите на пружинный фиксатор.
3. Зацепите и вытяните пепельницу.

Для установки пепельницы:

1. Вставьте пепельницу.
2. Нажмите на пепельницу до установки на место.

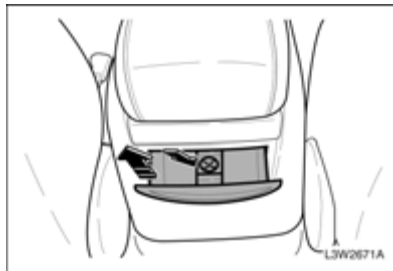

ВЫКЛЮЧАТЕЛЬ ПОДОГРЕВА СИДЕНЬЯ*

Выключатели подогрева сиденья расположены рядом с кнопками блокировки, у двери переднего сиденья.

Для включения подогрева сиденья:

1. Включите зажигание.
 2. Нажмите выключатель подогревателя нужного сиденья.
- Загорится индикатор на кнопке.

Для выключения подогрева сиденья снова нажмите данный выключатель.

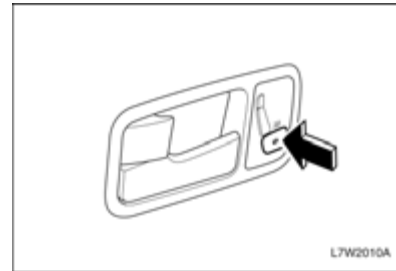

⚠ ПРЕДУПРЕЖДЕНИЕ

Длительный подогрев сидений может привести к ожогам или повреждению тонкой ткани одежды.

- Не оставляйте подогрев сидений надолго включенным, если одежда выполнена из тонкого материала.

⚠ ВНИМАНИЕ

Нагревательный элемент под передними сиденьями не защищен от повреждений.

- Не допускайте сильных ударов передних сидений.

ЗВУКОВОЙ СИГНАЛ

Для подачи звукового сигнала нажимайте на знак сигнала с одной из сторон центральной накладке рулевого колеса.

Звуковой сигнал включается независимо от положения ключа зажигания.



ПОДСТАКАННИКИ*

Подстаканники расположены в центральной консоли и подлокотнике центрального заднего сиденья.

Для использования переднего подстаканника потяните вверх за край крышки.

Для использования заднего подстаканника откиньте подлокотник центрального заднего сиденья.

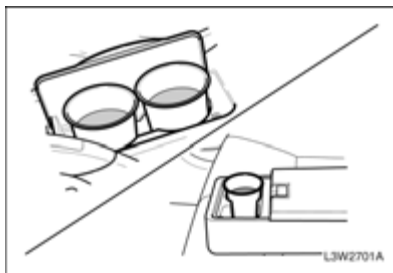

ПЕРЧАТОЧНЫЙ ЯЩИК

⚠ ВНИМАНИЕ

В случае столкновения или внезапной остановки открытый перчаточный ящик представляет опасность.

- **Запрещается движение автомобиля с открытым перчаточным ящиком.**

Открытый перчаточный ящик в случае столкновения может стать причиной травмы или повреждения автомобиля.

Для открывания перчаточного ящика потяните вверх ручку крышки перчаточного ящика.

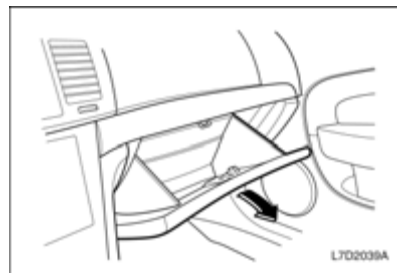

Для закрывания плотно захлопните крышку перчаточного ящика.

Если автомобиль оборудован перчаточным ящиком с замком:

Для запираения перчаточного ящика вставьте ключ в замочную скважину и поверните по часовой стрелке.

Для отпираения перчаточного ящика вставьте ключ в замочную скважину и поверните против часовой стрелки.

БАГАЖНОЕ ОТДЕЛЕНИЕ В КОНСОЛИ

ПЕРЕДНЕЕ БАГАЖНОЕ ОТДЕЛЕНИЕ В КОНСОЛИ

Для открывания переднего багажного отделения в консоли потяните вверх правый рычаг и приподнимите крышку.

Для закрывания переднего багажного отделения в консоли опустите крышку и нажмите до защелкивания.

Для использования переднего лотка в консоли потяните вверх левый рычаг и приподнимите крышку.

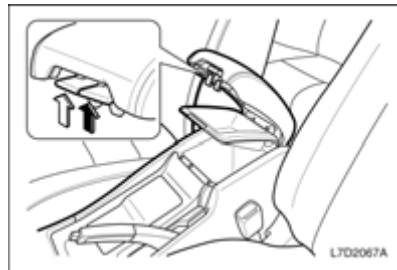

ЗАДНЕЕ БАГАЖНОЕ ОТДЕЛЕНИЕ В КОНСОЛИ*

Для открывания заднего багажного отделения в консоли потяните вверх ручку и приподнимите крышку.

Для закрывания заднего багажного отделения в консоли опустите крышку и нажмите до защелкивания.

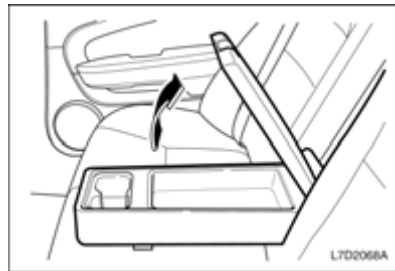

СОЛНЦЕЗАЩИТНЫЕ КОЗЫРЬКИ

Для защиты водителя и пассажиров от ослепления прямыми лучами света в автомобиле имеются мягкие солнцезащитные козырьки.

Солнцезащитные козырьки можно поворачивать вверх, вниз и в сторону.

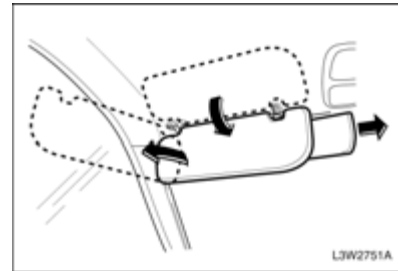

ЗЕРКАЛО ЗАДНЕГО ВИДА С ПОДСВЕТКОЙ*

Ваш автомобиль снабжен зеркалом заднего вида и подсветкой к нему*.

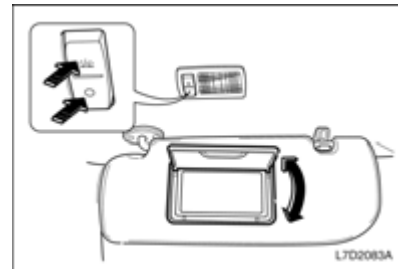

ПОРУЧЕНЬ С ОДЕЖНЫМ КРЮЧКОМ

Над передним и задними пассажирскими дверями находятся поручни. На поручнях задней двери предусмотрены одежные крючки.

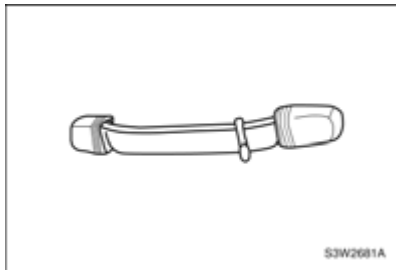

Пассажиры могут воспользоваться поручнями при выходе и посадке в автомобиль или держаться за них при динамичном движении.

⚠ ВНИМАНИЕ

Висящие на поручнях предметы могут ухудшить обзор для водителя.

- Запрещается вешать какие-либо предметы на поручни, не оборудованные одежным крючком.

Ограничение обзора водителя может привести к столкновению и повлечь за собой травмы, повреждение Вашего автомобиля или иной материальный ущерб.

АНТЕННА

Антенна объединена с обогревателем заднего стекла, расположенном в заднем стекле. Убедитесь, что внутренняя поверхность заднего стекла не поцарапана и провода на стекле не повреждены.

Повреждение внутренней поверхности заднего стекла может привести к ухудшению радиоприема.

Благодаря встроенности антенны в заднее стекло снижается риск повреждения в автомойке.

⚠ ВНИМАНИЕ

Использование лезвия или острых предметов для очистки внутренней поверхности заднего стекла может привести к повреждению антенны и/или обогревателя заднего стекла. В этом случае гарантией не предусмотрено выполнение ремонта. Запрещается чистка острыми предметами внутренней поверхности заднего стекла.

⚠ ВНИМАНИЕ

Запрещается использование металлизированной пленки для тонирования стекол. Металлизированная пленка в ряде материалов для тонирования стекол создает помехи радиоприему. На любые повреждения антенны на заднем стекле из-за использования металлизированных материалов для тонирования гарантия не распространяется.

ЦЕНТРАЛЬНОЕ ВЕЩЕВОЕ ОТДЕЛЕНИЕ*

В центральном вещевом отделении можно хранить кассеты или мелкие вещи.

Чтобы открыть отделение, нужно поднять кнопку.

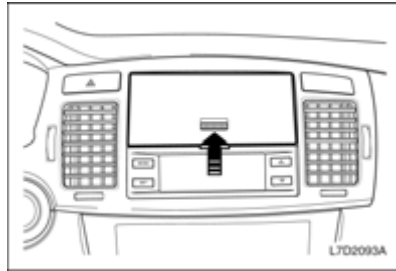

ВСПОМОГАТЕЛЬНАЯ ПАРКОВОЧНАЯ СИСТЕМА*

Система помогает водителю при движении задним ходом, подавая звуковой сигнал в случае, если позади автомобиля обнаружен какой-либо предмет.

Ее можно включить автоматически при повороте ключа зажигания в положение ON и установке селектора автоматической коробки передач в положение “R”.

Она отключается, когда скорость автомобиля превышает (приблизительно) 5 км/ч.

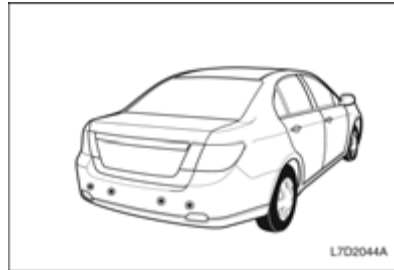

Включение сигнала при переключении селектора в положение “R” - нормальное явление.

В этот момент можно определить расстояние между автомобилем и препятствием, о котором предупреждает сигнал.

⚠ ВНИМАНИЕ

Возникновение следующих условий указывает на наличие неисправности в системе помощи при парковке. При первой возможности обратитесь в автосервис. Рекомендуем обратиться к авторизованному дилеру Chevrolet.

- Сигнализатор системы помощи при парковке включается во время движения.
- Звуковой сигнал тревоги включается 3 раза подряд при отсутствии препятствий рядом с задним бампером.

Однако пусть вас не смущают звуки, которые продолжают, когда препятствие находится на расстоянии 25 см.

Сигнализация	Расстояние, на котором срабатывает датчик	Звуковая тревога
1 сигнал тревоги	прибл. 0,81-1,5 м от заднего бампера	длинные звуковые сигналы
2 сигнал тревоги	прибл. 51-80 см от заднего бампера	короткие звуковые сигналы
3 сигнал тревоги	прибл. 50 см от заднего бампера	Сигнал звучит непрерывно

⚠ВНИМАНИЕ

- Систему помощи при парковке следует рассматривать только как дополнительную функцию. Водитель должен проверить, что находится сзади.
- В зависимости от типа объекта сигнал может звучать по-разному.
- Если датчик замерз или забит грязью и пылью, звуковой сигнал, возможно, не включится.
- При езде по неровной поверхности (например, в лесу, на гравийной дороге, неровной дороге или склоне) система может давать сбой.
- Не толкайте датчик, не царапайте поверхность. Таким образом можно повредить покрытие.
- Вспомогательная система может не заметить острые объекты, толстую зимнюю одежду или другие толстые или мягкие материалы, поглощающие волны.

⚠ВНИМАНИЕ

- При приеме других ультразвуковых сигналов (металлические звуки или шум пневматического тормоза от тяжелых коммерческих автомобилей) система может дать сбой.
- Загрязненные датчики нужно протереть мягкой губкой с чистой водой.
- Система может не зафиксировать такие объекты на очень близком расстоянии (приблизительно 14 см) или на расстоянии около 1 м.
- Обязательно смотрите в зеркала или поворачивайте голову назад. Необходимо соблюдать обычные меры предосторожности при движении задним ходом.
- При промывке на датчик не нужно давить или ударять струей воды под давлением из водяного пистолета - таким образом его можно повредить.

⚠ВНИМАНИЕ

- Верхняя часть автомобиля может удариться до того, как датчик сработает. Поэтому в процессе парковки обязательно нужно смотреть в зеркала заднего вида или поворачивать голову назад.
- Система помощи при парковке будет нормально работать на плоских поверхностях.

USB-ПОРТ*

Для удобства USB-порт расположен рядом с дополнительной электрической розеткой у переднего сиденья и предназначен для более точного определения местоположения автомобиля.

Для получения дополнительной информации см. руководство пользователя по более точному определению местоположения автомобиля.

3

ВОЖДЕНИЕ АВТОМОБИЛЯ

- ОБКАТКА..... 3-2
- МЕРЫ ПРЕДОСТОРОЖНОСТИ ПРИ ВОЖДЕНИИ АВТОМОБИЛЯ..... 3-2
- ТОПЛИВО..... 3-4
- РЕГУЛИРОВКА ЗЕРКАЛ..... 3-7
- РЕГУЛИРОВКА РУЛЕВОГО КОЛЕСА 3-10
- ВЫКЛЮЧАТЕЛЬ ЗАЖИГАНИЯ 3-11
- ЗАПУСК ДВИГАТЕЛЯ 3-13
- ВОЖДЕНИЕ АВТОМОБИЛЯ 3-15
- ТОРМОЗА 3-21
- АНТИПРОБУКСОВОЧНАЯ СИСТЕМА 3-24
- ЭЛЕКТРОННАЯ СИСТЕМА СТАБИЛИЗАЦИИ (ESC)..... 3-25
- СИСТЕМА ТУРБОКОМПРЕССОРА..... 3-26
- РЕКОМЕНДАЦИИ ПО ВОЖДЕНИЮ..... 3-27
- БУКСИРОВКА ПРИЦЕПА..... 3-30
- ОТРАБОТАВШИЕ ГАЗЫ ДВИГАТЕЛЯ 3-34
- ЗАЩИТА ОКРУЖАЮЩЕЙ СРЕДЫ 3-35

ОБКАТКА

Для сохранения высоких эксплуатационных характеристик, а также продления срока службы автомобиля первые несколько сотен километров, соблюдайте следующие рекомендации:

- Трогаясь с места, не нажимайте до конца педаль акселератора.
- Начинайте движение только после прогрева двигателя.
- Не допускайте работы двигателя на чрезмерно высоких оборотах.
- Старайтесь избегать резких торможений, за исключением экстренных ситуаций. Это позволит обеспечить нормальную приработку деталей тормозной системы.
- Для предотвращения повреждения двигателя и в целях экономии топлива избегайте резкого трогания с места и разгонов, а также длительной эксплуатации автомобиля с высокой скоростью.
- При разгоне на пониженных передачах не нажимайте до конца педаль акселератора.
- Не допускается буксировка других автомобилей.

МЕРЫ ПРЕДОСТОРОЖНОСТИ ПРИ ВОЖДЕНИИ АВТОМОБИЛЯ

ПЕРЕД ПОСАДКОЙ В АВТОМОБИЛЬ

⚠ ПРЕДУПРЕЖДЕНИЕ

- Убедитесь в исправности и чистоте ламп наружных световых приборов, фонарей, систем штатной и аварийной сигнализации.

Данные меры предосторожности способствуют предотвращению аварий, которые могут привести к травмам или повреждению автомобиля.

- Проверьте исправность и чистоту всех окон, внутренних и наружных зеркал заднего вида, ламп и фонарей.
- Проверьте наличие следов протечек под автомобилем.
- Проверьте уровень масла в двигателе, а также уровни других жидкостей/масел в моторном отсеке.
- Осмотрите шины на наличие повреждений и соответствие давления воздуха, а также посторонних предметов в протекторах.

- При необходимости устраните обнаруженные недостатки.

ПЕРЕД НАЧАЛОМ ДВИЖЕНИЯ

⚠ ПРЕДУПРЕЖДЕНИЕ

Посторонние предметы на приборной панели и задней полке могут затруднять обзор.

- Уберите все посторонние предметы с приборной панели и задней полки.

При резком торможении или столкновении эти предметы могут причинить травмы или повредить автомобиль, двигаясь по инерции.

- Прежде чем приступить к вождению, необходимо освоить основные принципы устройства и работы автомобиля и его оборудования, а также правила безопасной эксплуатации.
- Установите сиденье в удобное положение.
- Отрегулируйте положение внутренних и наружных зеркал.
- Убедитесь, что все пассажиры пристегнули ремни безопасности.
- При включении зажигания проверьте работу сигнализаторов.
- Проверьте показания всех указателей.

- Отпустите стояночный тормоз и убедитесь, что погас сигнализатор неисправности тормозной системы.

⚠ ПРЕДУПРЕЖДЕНИЕ

- **Перед началом движения убедитесь, что все пассажиры пристегнули ремни безопасности.**
- **Убедитесь в исправности и чистоте всех окон, зеркал заднего вида, ламп освещения и фонарей.**

ВО ВРЕМЯ УПРАВЛЕНИЯ АВТОМОБИЛЕМ

Как водитель автомобиля Вы несете ответственность за собственную безопасность, а также за безопасность своих пассажиров и других участников дорожного движения. Во избежание нежелательных последствий Вы должны полностью сосредоточить свое внимание на управлении автомобилем. Большинство автомобильных аварий происходит из-за невнимательности или отвлечения внимания водителя. Во время движения все внимание водителя должно быть сосредоточено на дороге, других участниках дорожного движения и прочих соответствующих объектах.

На сегодняшний день одной из наиболее распространенных причин отвлечения внимания водителей во время движения признано использование мобильных телефонов. Исследования показали, что использование мобильных телефонов во время движения повышает риск дорожных происшествий. По крайней мере одно научно обоснованное исследование показало, что использование мобильных систем связи – как обычных, так и оснащенных устройствами громкой связи (hands-free), – повышает риск столкновения на 400%.

Использование телефонов, радиопередатчиков и прочих электронных устройств, таких как компьютеры, органайзеры, электронные игры, видеопульта, а также системы GPS и других подобных навигационных средств повышает риск столкновения. Мы не рекомендуем использовать какие-либо устройства во время управления автомобилем.

Во многих странах приняты или находятся на стадии рассмотрения законодательные нормы, запрещающие использование во время вождения автомобиля мобильных телефонов, не оборудованных устройствами громкой связи.

⚠ ПРЕДУПРЕЖДЕНИЕ

Для обеспечения безопасности вождения от Вас требуется полная концентрация внимания, правильная оценка дорожной ситуации и общий здравый смысл. Во время вождения автомобиля избегайте или сводите к минимуму отвлечение внимания. Отвлекают внимание следующие действия:

- **ответы на вызовы по сотовому или автомобильному телефону;**
 - **Ваши вызовы по сотовому или автомобильному телефону;**
 - **регулировка сиденья, рулевого колеса и зеркал;**
 - **использование каких-либо электронных устройств;**
 - **обращение к карте или другим информационным материалам;**
- (См. Продолжение на след. стр.)**

▲ ПРЕДУПРЕЖДЕНИЕ

(См. продолжение)

- отстегивание и пристегивание ремня безопасности;
- поиск мелких монет при приближении к пункту оплаты за проезд;
- прочие действия, отвлекающие внимание от выполнения задачи по обеспечению безопасности вождения автомобиля.

Подобные действия значительно повышают риск дорожного происшествия, которое может привести к травмам или гибели.

По мере возможности избегайте подобных действий и выполняйте их до начала движения или при остановке автомобиля в безопасном месте.

О ТЮНИНГ-ПАКЕТАХ*

Если ваш автомобиль оснащен тюнинг-пакетом, необходимо соблюдать особую осторожность, так как навесные элементы закреплены в нижней его части.

Перед началом эксплуатации ознакомьтесь со следующими мерами предосторожности.

- При использовании оборудования для буксировки исключите возможность повреждения тюнинг-пакета.
- При буксировке с поднятыми верхними колесами, обязательно проверьте задний дорожный просвет.
- Во время движения (в особенности по "лежащим полицейским", бордюрам, парковочным рампам и т.д.) особое внимание необходимо обратить на низкий дорожный просвет.
- При техническом ремонте, поднимая автомобиль подъемником, может понадобиться дополнительное оборудование во избежание повреждения тюнинг-пакета.
- Когда необходимо поднять автомобиль с помощью подъемника или домкрата, заглушки* под места для домкрата на элементах тюнинг-пакета должны быть аккуратно сняты.
- Перевозка на плоской платформе — лучший метод буксировки автомобиля с тюнинг-пакетом, позволяющий избежать любых повреждений.

ТОПЛИВО

РЕКОМЕНДУЕМОЕ ТОПЛИВО

Качество топлива и содержащиеся в нем присадки оказывают существенное влияние на мощность двигателя, динамику автомобиля и ресурс двигателя.

Топливо с низким октановым числом может вызывать детонацию в двигателе.

⚠ ВНИМАНИЕ

- Использование топлива с октановым числом ниже 95 (в некоторых странах используется топливо с октановым числом 91) может привести к повреждению двигателя.
- Использование этилированного топлива приводит к повреждению системы выпуска отработавших газов и к потере права на гарантию. Использование топлива с качеством, не соответствующего ГОСТ Р 51105-97 "Топлива для двигателей внутреннего сгорания. Неэтилированный бензин. Технические условия." и/или ГОСТ Р 51866-2002 "Топлива моторные. Бензин неэтилированный. Технические условия." может привести к повреждению двигателя и к потере права на гарантию

ПРИМЕЧАНИЕ

Для предотвращения случайного использования этилированного бензина на Вашем автомобиле предусмотрена заливная горловина топливного бака меньшего диаметра, чем диаметр наконечника заправочного пистолета для этилированного бензина.

Нельзя использовать метанол (метиловый спирт)

Для заправки автомобиля запрещается использовать топлива, содержащие метанол.

Использование такого топлива приводит к ухудшению эксплуатационных характеристик автомобиля и повреждению компонентов системы питания топливом.

⚠ ВНИМАНИЕ

Использование метанола может повредить систему питания топливом. Подобное нарушение правил эксплуатации автомобиля может привести к аннулированию гарантии.

Эксплуатация в зарубежных странах

При поездке на автомобиле в другую страну:

- Соблюдайте все правовые нормы по регистрации и страхованию.
- Удостоверьтесь в наличии подходящего топлива.

ТОПЛИВО ДЛЯ ДИЗЕЛЬНОГО ДВИГАТЕЛЯ

Для эксплуатации дизельного двигателя необходимо использовать только имеющееся в продаже дизельное топливо, соответствующее спецификации DIN EN 590. Не используйте дизельное топливо для судовых двигателей, топливо коммунально-бытового назначения, биодизельное топливо (такое, как рапсовое масло или биодизель) в чистом или разбавленном виде, аквазол и подобные дизельно-водные эмульсии.

Текучесть и фильтруемость дизельного топлива зависит от температуры.

В зимний период на рынке доступно дизельное топливо с улучшенными низкотемпературными свойствами. Перед запуском двигателя в холодное время года убедитесь в том, что бак заполнен зимним топливом.

⚠ВНИМАНИЕ

Использование топлива неподходящего сорта или добавление в топливный бак неправильных присадок может вызывать серьезные повреждения двигателя и каталитического нейтрализатора.

⚠ВНИМАНИЕ

Во время заправки топливом убедитесь в использовании правильного топлива (бензин или дизельное), соответствующее данному автомобилю. Заправка бензином автомобиля с дизельным двигателем может нанести автомобилю серьезный вред.

Если автомобиль оборудован дизельным двигателем, то убедиться в использовании правильного топлива можно, посмотрев информацию на крышке заливной горловины топливного бака.

ЗАПРАВКА ТОПЛИВНОГО БАКА

1. Заглушите двигатель.
2. Потяните вверх рычаг отпирания откидной крышки топливного бака, расположенный с левой передней стороны сиденья водителя.

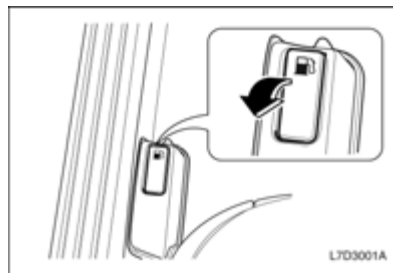
**ПРИМЕЧАНИЕ**

Если в холодную погоду откидная крышка топливного бака не открывается, слегка постучите по крышке. Затем попытайтесь открыть еще раз.

3. Медленно поверните крышку заправочной горловины против часовой стрелки. В случае появления шипящего звука дождитесь его прекращения, прежде чем полностью

отвинчивать крышку. Откидная крышка топливного бака расположена на задней правой панели боковины.

4. Снимите крышку. Крышка прикреплена к автомобилю. Поместите крышку в предусмотренный держатель с внутренней стороны откидной крышки.

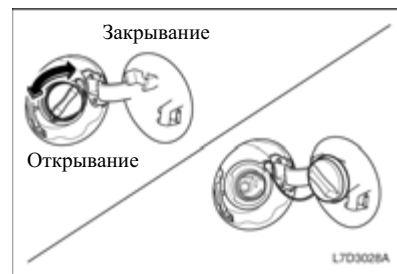
**⚠ПРЕДУПРЕЖДЕНИЕ**

Пары топлива легко воспламеняются.

- Держите топливо подальше от источников пламени, искр и тлеющих материалов.
- Заглушите двигатель.

Воспламенение паров топлива может привести к тяжелым ожогам и повреждению автомобиля.

5. После заправки установите крышку на место. Поверните крышку по часовой стрелке до щелчков.
6. Плотно защелкните откидную крышку топливного бака.

⚠ ВНИМАНИЕ

Не допускайте попадания топлива на лакокрасочное покрытие автомобиля.

- При попадании топлива на поверхность автомобиля как можно быстрее промойте данную зону чистой холодной водой.

Топливо может повредить лакокрасочное покрытие.

Заправка топливом из бочек и канистр

⚠ ПРЕДУПРЕЖДЕНИЕ

В целях безопасности канистры, насосы и шланги должны быть надлежащим образом заземлены. Разряд статического электричества может вызвать воспламенение паров бензина. Это может привести к ожогам и повреждению автомобиля.

Обязательно соблюдайте следующие меры предосторожности:

- При заправке топливного бака используйте заземленные насосы и шланги с встроенным заземлением.
- При заправке канистра должна всегда находиться на земле снаружи автомобиля.
- Перед подачей топлива убедитесь в наличии контакта между заправочным наконечником и внутренней поверхности горловины. Контакт необходимо поддерживать до завершения заправки.
- Держите топливо подальше от источников пламени, искр и тлеющих материалов.

РЕГУЛИРОВКА ЗЕРКАЛ

НАРУЖНЫЕ ЭЛЕКТРИЧЕСКИЕ ЗЕРКАЛА ЗАДНЕГО ВИДА

Отрегулируйте наружные зеркала заднего вида так, чтобы были видны обе боковины автомобиля и обе стороны дороги позади автомобиля.

С помощью регулировочного выключателя на приборной панели со стороны водителя, под боковой вентиляционной решеткой, можно регулировать наружные зеркала заднего вида вверх-вниз и вправо-влево. Регулировка зеркал осуществляется при включенном зажигании.

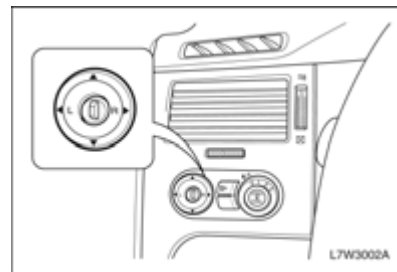

1. Выбор зеркала для регулировки производится переводом кнопки выключателя в положение "L" для левого зеркала и "R" - для правого.
2. Отрегулируйте положение выбранного зеркала вверх-вниз и вправо-влево, нажимая на соответствующие стороны регулировочной панели.

Наружные зеркала имеют выпуклую поверхность и снабжены наклейками с надписью следующего содержания:

OBJECTS IN MIRROR ARE CLOSER THAN THEY APPEAR

(ОТРАЖАЕМЫЕ В ЗЕРКАЛЕ ОБЪЕКТЫ НА САМОМ ДЕЛЕ БЛИЖЕ, ЧЕМ КАЖЕТСЯ).

Используйте наружные зеркала для расширения зоны обзора позади автомобиля.

Внутреннее зеркало используйте для определения размера и расстояния до объектов, отражающихся в боковом зеркале заднего вида.

При использовании обоих (выпуклых) зеркал возможна неверная оценка размера объектов позади автомобиля и расстояния до них.

⚠ ПРЕДУПРЕЖДЕНИЕ

- **Обязательно следите за надлежащей регулировкой зеркал и пользуйтесь ими при вождении для обзора окружающих объектов и автомобилей.**

Неверная оценка расстояния между вашим автомобилем и другими объектами может привести к столкновению и повлечь за собой повреждение вашего автомобиля или причинить иной материальный ущерб, а также стать причиной травм.

⚠ ВНИМАНИЕ

Неправильный уход может привести к повреждению зеркал.

- **Не пытайтесь соскабливать лед с поверхности зеркала.**
- **Если лед или иной материал затрудняет перемещение зеркала, не прилагайте усилий при регулировке.**
- **Для удаления льда обработайте поверхность размораживающим составом или струей горячего воздуха.**

Поврежденные зеркала, ухудшая обзор, повышают риск столкновения.

Нажимая на наружные зеркала заднего вида, их можно сложить назад к боковинам кузова.

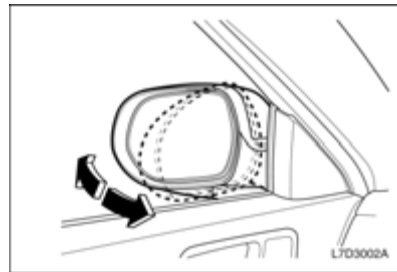

⚠ ПРЕДУПРЕЖДЕНИЕ

- **Запрещается эксплуатация автомобиля со сложенными наружными зеркалами заднего вида. Это может ухудшить обзор и привести к столкновению.**

НАКЛОН ЗЕРКАЛА ВНИЗ (НА СТОРОНЕ ПАССАЖИРА)*

Эта функция позволяет наклонять наружное зеркало заднего вида вниз примерно на 5° при переключении на передачу заднего хода. Наклон зеркала осуществляется при включенном зажигании, когда переключатель режима зеркала установлен в положение "R".

При выключении передачи заднего хода зеркало на стороне пассажира возвращается в исходное положение.

ЭЛЕКТРИЧЕСКОЕ СКЛАДНОЕ ЗЕРКАЛО*

Для складывания наружных зеркал заднего вида к боковинам кузова нажмите кнопку электрического складного зеркала.

Складывание зеркал осуществляется при включенном зажигании. На некоторых моделях электрические зеркала можно складывать в течение 30 секунд после перевода выключателя зажигания из положения "ON" в положение "LOCK".

Для возврата зеркал в исходное положение снова нажмите данную кнопку.

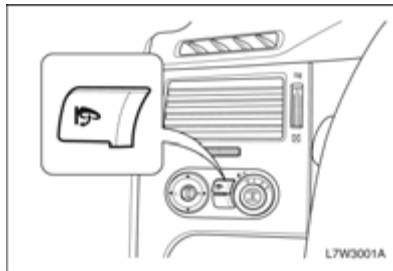

⚠ ПРЕДУПРЕЖДЕНИЕ

- Во время движения запрещается нажимать кнопку электрического складного зеркала.
- Запрещается эксплуатация автомобиля со сложенными наружными зеркалами заднего вида.

Это может ухудшить обзор и привести к столкновению.

ВНУТРЕННЕЕ ЗЕРКАЛО ЗАДНЕГО ВИДА

Регулировка внутреннего зеркала заднего вида вверх-вниз и вправо-влево осуществляется вручную.

Изменение положения внутреннего зеркала заднего вида для вождения в светлое и темное время суток производится регулировочным рычажком.

Это снижает степень ослепления водителя фарами находящихся сзади автомобилей.



⚠ ПРЕДУПРЕЖДЕНИЕ

При установке зеркала в ночное положение может ухудшиться четкость обзора.

- Будьте особенно внимательны при использовании внутреннего зеркала заднего вида в ночном положении.

Недостаточно четкий задний обзор при вождении может привести к столкновению и повлечь за собой повреждение Вашего автомобиля или иной материальный ущерб, а также стать причиной травм.

ЗЕРКАЛО С ЭЛЕКТРОХРОМНЫМ ПОКРЫТИЕМ*

Ваш автомобиль может быть оборудован зеркалом с электрохромным покрытием (ЕСМ), которое автоматически уменьшает ослепляющий эффект от фар сзади идущего автомобиля, обеспечивая для глаз равномерное восприятие интенсивности света.

Для включения зеркала ЕСМ нажмите кнопку снизу зеркала. Загорится сигнализатор на кнопке. Включение зеркала осуществляется при включенном зажигании.

Для выключения зеркала ЕСМ снова нажмите данную кнопку.

**⚠ ВНИМАНИЕ**

Для измерения интенсивности окружающего света и света от фар сзади идущих автомобилей установлены два фотозлемента.

- Не закрывайте данные фотозлемента и не вешайте никакие предметы на зеркало с электрохромным покрытием.

Это может помешать работе зеркала с электрохромным покрытием и лишить Вас возможности пользоваться его функцией.

РЕГУЛИРОВКА РУЛЕВОГО КОЛЕСА**⚠ ПРЕДУПРЕЖДЕНИЕ**

При движении автомобиля водитель должен сохранять полный контроль над рулевым колесом.

- Запрещается регулировать положение рулевого колеса при движении автомобиля.

Регулирование положения рулевого колеса при движении автомобиля может привести к потере управления автомобилем.

Регулировка рулевого колеса

1. Потяните на себя рычаг с левой стороны рулевой колонки.
2. Установите рулевое колесо в нужное положение, отрегулировав высоту и наклон вперед* или назад*.
3. После регулировки необходимо отпустить рычаг.

4. Убедитесь в надежной фиксации рулевого колеса.

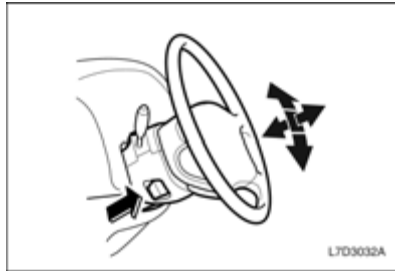

⚠ ВНИМАНИЕ

- Запрещается эксплуатация автомобиля с рулевым колесом в крайнем верхнем положении.

Используйте данное положение исключительно для облегчения выхода и посадки в автомобиль.

РУЛЕВОЙ УСИЛИТЕЛЬ С ПЕРЕМЕННЫМ РЕАКТИВНЫМ ДЕЙСТВИЕМ (ПО СКОРОСТИ)*

Рулевой усилитель с переменным реактивным действием по скорости (SSPS) изменяет усилие на рулевом колесе в зависимости от изменения скорости автомобиля.

На низких скоростях данная система обеспечивает максимальное усилие, облегчая маневрирование при поворотах и парковке. На высоких скоростях усилие рулевого управления снижается, предоставляя водителю возможность более жесткого управления и обеспечения курсовой устойчивости автомобиля.

Система SSPS осуществляет регулирование за счет снижения подачи рабочей жидкости в усилитель рулевого управления от насоса на механизм рулевого усилителя при увеличении скорости автомобиля. На неподвижном автомобиле система SSPS обеспечивает максимальную подачу рабочей жидкости на рулевой механизм. При увеличении скорости автомобиля подача рабочей жидкости на рулевой механизм снижается.

В случае неисправности системы увеличивается усилие на рулевом колесе при низких скоростях и горит сигнализатор неисправности SSPS.

См. "СИГНАЛИЗАТОР НЕИСПРАВНОСТИ SSPS" в алфавитном указателе.

ВЫКЛЮЧАТЕЛЬ ЗАЖИГАНИЯ

Выключатель зажигания расположен с правой стороны рулевой колонки и имеет следующие положения: LOCK, ACC, ON и START.

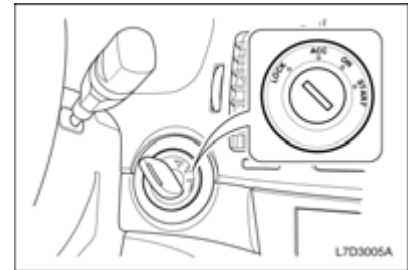

- **Положение LOCK**

Для блокировки рулевого колеса извлеките ключ зажигания и поверните рулевое колесо до блокирования.

Для облегчения поворачивания ключа при разблокировании слегка подвигайте рулевое колесо вправо-влево и поверните ключ в положение ACC.

• Положение ACC

Двигатель можно заглушить без блокирования рулевого колеса, повернув ключ зажигания в положение ACC. Для поворота ключа из положения ACC в положение LOCK слегка нажмите на ключ и поверните в положение LOCK.

При положении ACC ключа зажигания могут работать некоторые электрические устройства, такие как радиоприемник и прикуриватель.

⚠ВНИМАНИЕ

- **Не оставляйте надолго ключ в положении ACC.**

Это приведет к разряду аккумуляторной батареи.

• Положение ON

Предназначено для включения питания системы зажигания и электрических устройств.

⚠ВНИМАНИЕ

- **Не оставляйте ключ в положении ON при работающем двигателе более чем на 20 минут.**

Это приведет к разряду аккумуляторной батареи.

• Положение START

Предназначено для запуска двигателя. После запуска двигателя отпустите ключ – он автоматически возвращается в положение ON.

Перед поворотом ключа в положение START убедитесь, что двигатель заглушен.

⚠ПРЕДУПРЕЖДЕНИЕ

- **При движении запрещается поворачивать ключ зажигания в положение OFF.**

Это может привести к потере водителем управления автомобилем и отключению усилителя тормозов и стать причиной повреждения автомобиля, травм или даже гибели.

⚠ПРЕДУПРЕЖДЕНИЕ

- **Не просовывайте руку к замку зажигания через рулевое колесо.**

Рулевое колесо может внезапно повернуться, что приведет к потере водителем управления автомобилем и причинить травмы пальцев или рук.

СИСТЕМА ИММОБИЛАЙЗЕРА

Система иммобилайзера представляет собой дополнительное средство противоугонной защиты автомобиля и служит для предотвращения несанкционированного запуска двигателя.

К автомобилям, оснащенным системой иммобилайзера, подходит только механический ключ зажигания с электронно закодированным транспондером. Транспондер находится внутри ключа и невидим снаружи.

Для пуска двигателя могут использоваться только опознаваемые ключи. Неопознанные ключи могут только отпирать двери. Система иммобилайзера обесточивает систему зажигания, топливный насос и топливные форсунки.

После поворота ключа зажигания в положение LOCK и извлечения из замка зажигания двигатель автоматически блокируется.

См. "КЛЮЧИ" в алфавитном указателе.

Если при повороте ключа зажигания в положение START система иммобилайзера не опознает электронный код, двигатель не запускается, а индикатор противоугонной защиты будет продолжать оставаться включенным или мигать.

- Поверните ключ зажигания в положение OFF и через 5 секунд повторите попытку запуска двигателя.

ЗАПУСК ДВИГАТЕЛЯ

ПЕРЕД ЗАПУСКОМ ДВИГАТЕЛЯ

- Проверьте поверхность под автомобилем на отсутствие утечек.
- Убедитесь в чистоте всех окон и фонарей.
- Осмотрите шины на предмет повреждений и соответствия давления воздуха, а также посторонних предметов в протекторах.
- Отрегулируйте положения сидений и подголовников.

- Отрегулируйте положение внутренних и наружных зеркал.
- Пристегните ремень безопасности и проследите за пристегиванием ремней всеми пассажирами.
- При включении зажигания проверьте работу сигнализаторов и индикаторов на приборной панели.
- Периодически, например при заправке топливом, выполняйте проверки в соответствии пунктами технического обслуживания, указанными в данном руководстве.

⚠ ВНИМАНИЕ

- Не допускайте непрерывной работы стартера более 15 секунд.
- Если двигатель не запустился, подождите 10 секунд перед повторной попыткой.

Это предотвратит повреждение стартера.

ПРИМЕЧАНИЕ

Если при пуске двигатель "залило" топливом, медленно выжмите до упора педаль акселератора, и, удерживая педаль в этом положении, заведите двигатель.

Запуск дизельного двигателя

Вставьте ключ зажигания в замок зажигания и поверните его в положение "ON", не нажимая педаль акселератора. Загорается индикатор запальных свечей (ⓘ) и горит до тех пор, пока запальные свечи не прогреются достаточно для холодного пуска двигателя. Сразу после отключения индикатора запальных свечей запускайте двигатель.

МЕХАНИЧЕСКАЯ КОРОБКА ПЕРЕДАЧ

1. Пристегните ремень безопасности и проследите за пристегиванием ремней всеми пассажирами.
2. Задействуйте стояночный тормоз, если он не был задействован.
3. Убедитесь в правильном положении сидений, подголовников и зеркал, при необходимости отрегулируйте их.

- Убедитесь, что рычаг переключения передач находится в нейтральном положении (NEUTRAL) и выжмите до упора педаль сцепления.

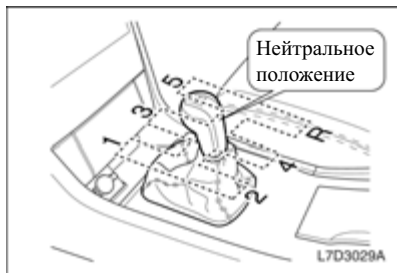

- Не нажимая на педаль акселератора, поверните ключ зажигания в положение START и после запуска двигателя отпустите ключ. Если двигатель запускается, но снова глохнет, то перед следующей попыткой запуска выждите 10 секунд.
- После запуска дайте двигателю поработать на холостых оборотах не менее 30 секунд.
- Отпустите стояночный тормоз.

- В начале движения на коротком отрезке пути поддерживайте средние обороты, пока двигатель не прогреется до нормальной рабочей температуры, особенно в холодную погоду.

АВТОМАТИЧЕСКАЯ КОРОБКА ПЕРЕДАЧ* (6-СТУПЕНЧАТАЯ КОРОБКА ПЕРЕДАЧ)

- Пристегните ремень безопасности и проследите за пристегиванием ремней всеми пассажирами.
- Задействуйте стояночный тормоз, если он не был задействован.
- Убедитесь в правильном положении сидений, подголовников и зеркал, при необходимости отрегулируйте их.
- Убедитесь, что рычаг переключения передач в положении "P" (стоянка).

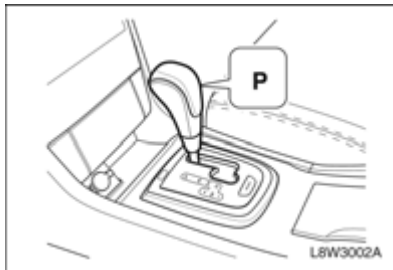

ПРИМЕЧАНИЕ

Двигатель запускается, только если рычаг переключения передач находится в положении "P" или "N".

- Не нажимая на педаль акселератора, поверните ключ зажигания в положение START и после запуска двигателя отпустите ключ. Если двигатель запускается, но снова глохнет, то перед следующей попыткой запуска выждите 10 секунд.
- После запуска дайте двигателю поработать на холостых оборотах не менее 30 секунд.
- Отпустите стояночный тормоз.
- В начале движения на коротком отрезке пути поддерживайте средние обороты, пока двигатель не прогреется до нормальной рабочей температуры, особенно в холодную погоду.

⚠ ПРЕДУПРЕЖДЕНИЕ

Хотя запуск двигателя возможен, когда рычаг переключения передач находится в положении "N", используйте данное положение только в случае невозможности нормального запуска.

См. "ПРОГРАММА АВАРИЙНОГО ПЕРЕКЛЮЧЕНИЯ ПЕРЕДАЧ АВТОМАТИЧЕСКОЙ ТРАНСМИССИИ" в алфавитном указателе.

ВОЖДЕНИЕ АВТОМОБИЛЯ

МЕХАНИЧЕСКАЯ КОРОБКА ПЕРЕДАЧ

Для переключения передачи выжмите педаль сцепления до упора, переведите рычаг переключения передач в положение нужной передачи и медленно отпустите сцепление.

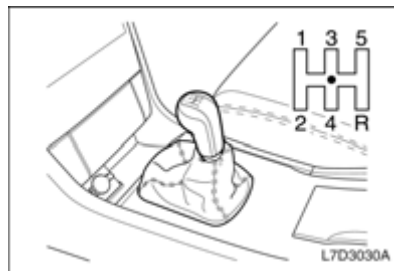

⚠ ВНИМАНИЕ

- Перед переключением между передачами переднего и заднего хода обязательно полностью останавливайте автомобиль.

Переключение между передачами переднего и заднего хода на движущемся автомобиле может привести к повреждению коробки передач.

⚠ ВНИМАНИЕ

- Во время движения без необходимости не держите ногу на педали сцепления. Это может привести к ускоренному износу компонентов сцепления.

АВТОМАТИЧЕСКАЯ КОРОБКА ПЕРЕДАЧ* (6-СТУПЕНЧАТАЯ КОРОБКА ПЕРЕДАЧ)

Автоматическая коробка передач на вашем автомобиле представляет собой шестиступенчатую коробку передач с электронным управлением.

Переключение передач из положения "Р" (стоянка)

Ваш автомобиль оборудован системой блокировки рычага переключателя передач, связанной с педалью тормоза (BTSI). Перед переводом переключателя передач из положения "Р" (стоянка) включите зажигание и выжмите до упора педаль тормоза. В случае невозможности перевода переключателя передач из положения "Р" при включенном зажигании и нажатой педали тормоза выполните следующее:

1. Выключите зажигание и извлеките ключ.
2. Нажмите и удерживайте педаль тормоза.
3. С помощью шлицевой отвертки снимите крышку с прорези разблокирования переключателя передач.
4. Вставьте ключ зажигания в прорезь устройства блокировки рычага переключателя передач.

5. Установите рычаг переключателя передач в нейтральное положение "N".

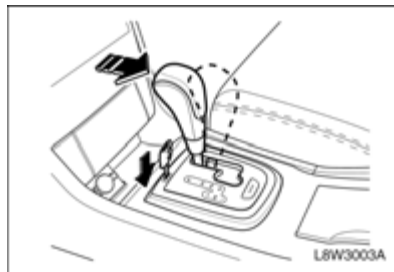

6. Извлеките ключ зажигания из прорези устройства блокировки рычага переключателя передач.
7. Запустите двигатель и переведите рычаг переключателя передач в нужное положение.
8. При первой возможности выполните ремонт автомобиля.

⚠ ПРЕДУПРЕЖДЕНИЕ

Во избежание повреждения коробки передач соблюдайте следующие правила:

- Не нажимайте на педаль акселератора при переключении из положения Р или N в положение R, D. Это может привести не только к повреждению коробки передач, но и к потере управления автомобилем.
- Старайтесь как можно больше использовать положение D.
- Запрещается переключаться из положения Р в положение R во время движения автомобиля.
- При остановке на подъеме не удерживайте автомобиль на месте путем нажатия на педаль акселератора. Используйте рабочий тормоз.

(См. продолжение)

⚠ ПРЕДУПРЕЖДЕНИЕ

(См. продолжение)

- Нажмите педаль тормоза и кнопку освобождения блокировки. При переключении с P на R.

В противном случае возможно повреждение коробки передач или неожиданная реакция автомобиля, которая может привести к потере водителем управления автомобилем и повлечь за собой травмы или повреждение Вашего автомобиля или иной материальный ущерб.

Переключение диапазонов передач

Для переключения между диапазонами передач необходимо нажимать на кнопку освобождения блокиратора, расположенную на рычаге переключателя спереди.

При включенном зажигании нажмите на педаль тормоза и на кнопку освобождения блокиратора, расположенную на рычаге переключателя спереди, как показано черной и белой стрелками.

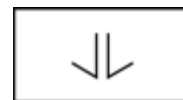
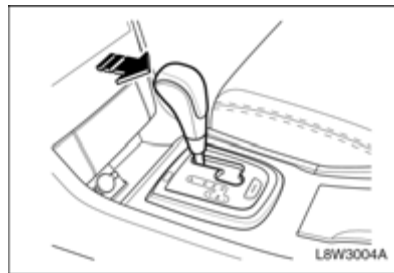

Для переключения нажмите педаль тормоза и кнопку освобождения блокировки.



Для переключения нажмите кнопку освобождения блокировки.



Свободное переключение.

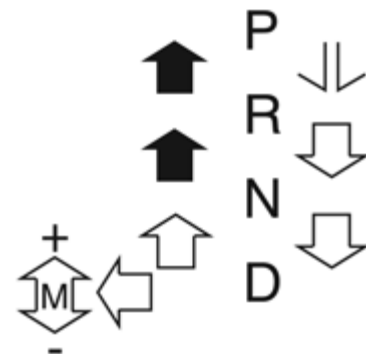

Положения рычага переключателя Р, R и N, D

• Р (СТОЯНКА):

Блокировка передних колес.
Переключайтесь в положение Р только на стоящем автомобиле и при задействованном стояночном тормозе.

• R (ЗАДНИЙ ХОД):

Переключайтесь в положение R только на стоящем автомобиле.

• N (НЕЙТРАЛЬНОЕ):

Нейтральное положение коробки передач.

• D:

Данный диапазон предназначен для всех нормальных режимов движения.
Позволяет переключаться на все шесть передач переднего хода.

• M:

Водитель может вручную выбирать диапазон скоростей, передвигая рычаг переключения передач в направлении “+” или “-” для перехода на диапазон повышенных или пониженных скоростей соответственно.

Коробка передач должна переключаться на повышенную или пониженную передачи в зависимости от того, какие перемещения осуществляются рычагом переключения передач.

⚠ ВНИМАНИЕ

- Не используйте положение Р (стоянка) вместо стояночного тормоза.
- Заглушите двигатель, задействуйте стояночный тормоз и извлеките ключ зажигания при выходе из автомобиля.
- Ни в коем случае не оставляйте без присмотра автомобиль с работающим двигателем.

ПРИМЕЧАНИЕ

Возможно, что переключение передач в 6-ступенчатой автоматической трансмиссии не будет плавным.

Но это не проблема для автоматической трансмиссии.

Если несколько раз переключить передачу вверх/вниз, тем самым оптимизировав схему переключения передач модуля, управляющего трансмиссией, переключение передач становится более плавным.

Режим ручного переключения передач

Для выбора ручного режима переключения передач (вне зависимости от того, едет автомобиль или стоит) нужно перевести рычаг переключения из положения “D” в ручное (“M”). Для того, чтобы вернуться в диапазон “D”, переведите рычаг обратно в основную позицию.

В ручном режиме переключения передач легко быстро переключать передачи движением рычага назад и вперед. В отличие от ручной коробки передач, ручной режим переключения передач позволяет переключать передачи при нажатой педали акселератора.

ВВЕРХ (+): Передвиньте рычаг вперед один раз, чтобы перейти на следующую более высокую передачу.

ВНИЗ (-): Передвиньте рычаг назад один раз, чтобы перейти на следующую более низкую передачу.

ПРИМЕЧАНИЕ

В ручном режиме переключения передач можно выбрать только шесть передних передач.

Для движения назад или остановки автомобиля переместите рычаг переключения передач в соответствующее положение: "R" или "p".

ПРИМЕЧАНИЕ

- В ручном режиме переключения передач переход к пониженным передачам при замедлении автомобиля выполняется автоматически. Когда он останавливается, автоматически выбирается 1-я передача.
- Для того, чтобы сохранить должный уровень эксплуатационных характеристик и безопасности транспортного средства, не следует использовать определенные передачи при работе с рычагом.
- Прежде чем трогаться на скользкой дороге, нужно перевести рычаг вперед, в положение + (ВВЕРХ). При этом трансмиссия переключается на 2-ю передачу, облегчая троганье на скользкой поверхности. Переведите рычаг в положение - (ВНИЗ), чтобы переключиться на первую передачу.

⚠ ВНИМАНИЕ

- В ручном режиме переключения передач водитель должен переключаться на верхние передачи в соответствии с основными дорожными условиями, следя за тем, чтобы тахометр не входил в красную зону.
- Так как резкое торможение двигателем и/или резкое ускорение может вызвать пробуксовку, на пониженную передачу следует переходить осторожно, в соответствии со скоростью автомобиля.

Троганье с места

1. После прогрева двигателя, продолжая нажимать на педаль тормоза, переведите рычаг переключателя в положение “D”.

▲ВНИМАНИЕ

- Не переключайтесь между положениями D (передний ход) и R (задний ход) или P (стоянка) во время движения автомобиля.

Это приведет к повреждению коробки передач и может стать причиной травмы.

2. Отпустите стояночный тормоз и педаль тормоза.
3. Чтобы тронуться с места, медленно нажмите на педаль акселератора.

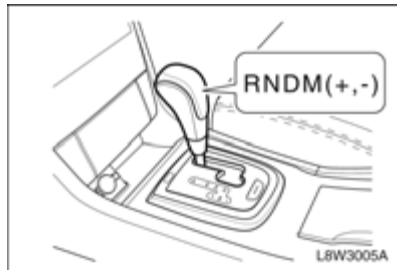
**Зимний режим**

Используйте зимний режим при начале движения или трудностях вождения в условиях заледенелой или скользкой дороги. В данном режиме снижается скольжение и пробуксовка.

Для включения зимнего режима нажмите выключатель зимнего режима на консоли. Автомобиль начнет движение с третьей передачи. На приборной панели загорится индикатор зимнего режима. См. "ИНДИКАТОР ЗИМНЕГО РЕЖИМА" в алфавитном указателе.

Для возврата в нормальное положение снова нажмите выключатель. Индикатор режима погаснет.

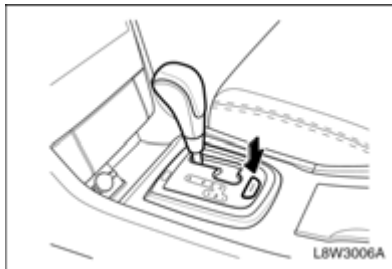
**Аварийная программа переключения автоматической коробки передач**

В случае неисправности автоматической коробки передач загорается сигнализатор неисправности (MIL). См. "СИГНАЛИЗАТОР НЕИСПРАВНОСТИ" в алфавитном указателе.

В этом случае автоматическое переключение передач отключается или переключение происходит более жестко, чем обычно.

При первой возможности обратитесь на станцию технического обслуживания для устранения данной неисправности. Рекомендуем обратиться к авторизованному дилеру Chevrolet.

Серьезная неисправность в автоматической коробке передач не позволит выполнять переключение передач.

Если после запуска двигателя индикатор неисправности MIL продолжает гореть, а коробка не переключается из положения P, выполните следующее:

1. Выключите зажигание.
2. Извлеките ключ из замка зажигания.
3. Аккуратно вставьте ключ в прорезь разблокирования переключателя передач на центральной консоли перед индикатором включенной передачи.

4. Установите рычаг переключателя передач в нейтральное положение.
5. Вставьте ключ в замок зажигания и запустите двигатель.
6. Переведите рычаг переключателя передач в нужное положение и доставьте автомобиль на станцию технического обслуживания для проверки и ремонта автомобиля. Рекомендуем проконсультироваться с авторизованным дилером Chevrolet.

ТОРМОЗА

Тормозная система предназначена для обеспечения торможения автомобиля при самых разных условиях движения.

Автомобиль оборудован передними и задними дисковыми тормозными механизмами и тормозной системой с двухконтурным приводом.

При неисправности одного тормозного контура возможна остановка автомобиля с помощью исправного контура. Но в этом случае увеличивается тормозной путь и требуется большее усилие нажатия на педаль тормоза.

⚠ ПРЕДУПРЕЖДЕНИЕ

При неисправности одного тормозного контура требуется большее усилие нажатия на педаль тормоза и увеличивается тормозной путь.

- Немедленно обратитесь к дилеру Chevrolet для проверки и ремонта тормозной системы. Рекомендуем обратиться к авторизованному дилеру Chevrolet.

⚠ ПРЕДУПРЕЖДЕНИЕ

Если при нажатии на педаль тормоза ход педали увеличился по сравнению с нормальным ходом, то возможно, что необходим ремонт тормозной системы.

- Незамедлительно обратитесь на станцию технического обслуживания. Рекомендуем обратиться к авторизованному дилеру Chevrolet.

⚠ ВНИМАНИЕ

- Во время движения без необходимости не держите ногу на педали тормоза.

Это может привести к ускорению износа компонентов тормозных механизмов. Кроме того, это приводит к перегреву тормозов, вызывая увеличение тормозного пути и снижение безопасности движения.

ВЛАГА НА ТОРМОЗНЫХ МЕХАНИЗМАХ

Во время движения по лужам или на автомойке в компоненты тормозных механизмов может попадать влага.

Для восстановления нормального торможения выполните следующее:

1. Оцените дорожную обстановку в отношении автомобилей, двигающихся за Вами.
2. Продолжайте ехать с безопасной скоростью и достаточным запасом расстояния до автомобилей, едущих сзади и параллельно.
3. Плавно нажмите на педаль тормоза до восстановления нормального торможения.

ПЕРЕГРЕВ ТОРМОЗНЫХ МЕХАНИЗМОВ

При интенсивном торможении на крутых затяжных спусках может происходить временный перегрев тормозных механизмов. При спуске переключитесь на пониженную передачу. Не допускайте длительных торможений.

См. далее раздел "ТОРМОЖЕНИЕ ДВИГАТЕЛЕМ" или алфавитный указатель.

⚠ ПРЕДУПРЕЖДЕНИЕ

После проезда по глубоким лужам, мойки автомобиля или интенсивного торможения на крутых спусках может происходить временное снижение эффективности торможения. Это объясняется наличием влаги в компонентах тормозных механизмов или перегревом.

В случае временного снижения эффективности торможения из-за перегрева выполните следующее:

- При спуске переключитесь на пониженную передачу. Не допускайте длительных торможений. См. "ТОРМОЖЕНИЕ ДВИГАТЕЛЕМ" в алфавитном указателе.

В случае временного снижения эффективности торможения из-за наличия влаги на компонентах тормозных механизмов для восстановления нормального торможения выполните следующее:

1. Оцените дорожную обстановку в отношении автомобилей, двигающихся за Вами.
2. Продолжайте ехать с безопасной скоростью и достаточным запасом расстояния до автомобилей, едущих сзади и параллельно.
3. Плавно нажмите на педаль тормоза до восстановления нормального торможения.

ИНДИКАТОР ИЗНОСА ТОРМОЗНЫХ КОЛОДОК

Колодки дисковых тормозов оборудованы встроенными индикаторами износа, издающими пронзительный писк или визг, когда изношенным колодкам требуется замена.

При появлении подобных звуков во время езды необходимо немедленно обратиться на станцию технического обслуживания для проверки и замены тормозных колодок. Рекомендуем обратиться к авторизованному дилеру Chevrolet.

⚠ ПРЕДУПРЕЖДЕНИЕ

- При появлении шума в тормозных механизмах эксплуатация автомобиля запрещается.

Это может указывать на необходимость ремонта или замены тормозных колодок. Езда с изношенными тормозными колодками может привести к столкновению и травмам.

СТОЯНОЧНЫЙ ТОРМОЗ

Стояночный тормоз воздействует на задние колеса.

Рычаг стояночного тормоза расположен между передними сиденьями.

Для задействия стояночного тормоза остановите автомобиль, нажмите на педаль тормоза и с усилием вытяните рычаг вверх.

Для отпущения стояночного тормоза нажмите на педаль тормоза и:

1. Слегка потяните рычаг вверх.
2. Нажмите кнопку на конце рычага.
3. Опустите рычаг, удерживая кнопку в нажатом положении.

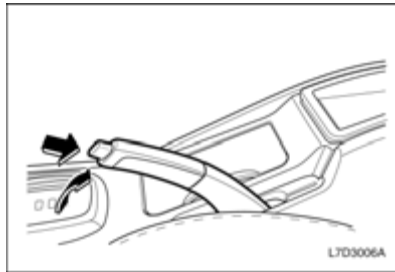

⚠ ПРЕДУПРЕЖДЕНИЕ

При неправильном включении стояночного тормоза автомобиль может неожиданно покатиться. Обратитесь на станцию технического обслуживания, если необходима регулировка. Рекомендуем обратиться к авторизованному дилеру Chevrolet.

⚠ ВНИМАНИЕ

- Запрещается движение автомобиля с включенным стояночным тормозом.

Это может привести к перегреву задних тормозных механизмов или преждевременному изнашиванию их компонентов. В этом случае может потребоваться замена тормозных механизмов, а также возможно повреждение других частей автомобиля.

⚠ ВНИМАНИЕ

- Не ставьте и не перемещайте автомобиль над горячими материалами.

При контакте таких материалов с горячими частями системы выпуска отработавших газов снизу автомобиля возможно возгорание.

Рекомендации по стоянке автомобиля зимой

В холодную погоду механизм стояночного тормоза может замерзнуть в задействованном состоянии. Наиболее часто это происходит из-за влаги в тормозных механизмах.

В случае возможного примерзания стояночного тормоза после проезда по сравнительно глубоким лужам из-за наличия влаги в тормозных механизмах или после мойки автомобиля выполните следующее:

1. Временно задействовав стояночный тормоз, установите рычаг переключателя передач в положение "P" (для автоматической коробки передач), в положение первой передачи или заднего хода (для механической коробки передач).
2. Установите упоры под задние колеса.
3. Отпустите стояночный тормоз.

⚠ ПРЕДУПРЕЖДЕНИЕ

- Запрещается задействовать стояночный тормоз при движении автомобиля или использовать его вместо педали тормоза.

Это может привести к потере управления автомобилем и стать причиной столкновения и причинения материального ущерба или травм.

АНТИБЛОКИРОВОЧНАЯ ТОРМОЗНАЯ СИСТЕМА (АБС)

Антиблокировочная тормозная система – это усовершенствованная тормозная система с электронным управлением.

Данная система сохраняет управляемость автомобилем в случае возникновения препятствий движению при резком или аварийном торможении и максимально сокращает тормозной путь на скользкой дороге.

При включении зажигания сигнализатор неисправности АБС загорается на 3 секунды. Если затем данный сигнализатор не выключается или загорается во время движения, то это свидетельствует о неисправности АБС. Незамедлительно обратитесь на станцию технического обслуживания. Рекомендуем обратиться к авторизованному дилеру Chevrolet. См. "СИГНАЛИЗАТОР НЕИСПРАВНОСТИ АБС" в алфавитном указателе.

Принцип действия системы АБС основан на измерении скорости каждого колеса в процессе торможения. При обнаружении тенденции к блокированию одного из колес компьютер осуществляет раздельное управление тормозными механизмами каждого переднего колеса и обоих задних

колес. Обычно при работе АБС на педаль тормоза передается незначительная вибрация, которая сопровождается небольшим шумом.

ПРИМЕЧАНИЕ

Наличие АБС не способствует изменению необходимого времени реакции для задействования тормозов и не всегда сокращает тормозной путь.

- **Даже при наличии АБС обязательно поддерживайте необходимую дистанцию, обеспечивающую безопасное торможение.**

Торможение с АБС

Независимо от дорожных условий не нажимайте на педаль тормоза несколько раз подряд. С силой нажмите и удерживайте педаль тормоза, а остальное сделает система АБС.

⚠ ПРЕДУПРЕЖДЕНИЕ

Одновременное горение сигнализатора неисправности тормозной системы и сигнализатора неисправности АБС свидетельствует о неисправности в тормозной системе.

- **Немедленно обратитесь на станцию технического обслуживания для проверки системы. Рекомендуем обратиться к авторизованному дилеру Chevrolet.**

АНТИПРОБУКСОВОЧНАЯ СИСТЕМА*

Антипробуксовочная система (TCS) представляет собой усовершенствованную систему, обеспечивающую сцепление колес на скользких дорогах.

Когда ведущие колеса оказываются на скользкой поверхности, они могут вращаться, а автомобиль при этом будет оставаться на месте.

Антипробуксовочная система помогает избежать этой ситуации, контролируя вращающий момент двигателя.

При включении зажигания сигнализатор неисправности TCS загорается вместе с сигнализатором неисправности ABS и через несколько секунд гаснет.

При неисправности антипробуксовочной системы сигнализатор TCS продолжает гореть. В этом случае необходимо как можно скорее обратиться на станцию технического обслуживания. Рекомендуем обратиться к авторизованному дилеру Chevrolet. См. раздел "СИГНАЛИЗАТОР НЕИСПРАВНОСТИ АНТИПРОТИБУКСОВОЧНОЙ СИСТЕМЫ" в алфавитном указателе.

Шины и ABS/TCS

Для надлежащего функционирования системы ABS/TCS большое значение имеет размер шин. Для замены необходимо использовать шины такого же размера, конструкции и номинальной нагрузки, как первоначально установленные шины. Заменяйте сразу обе шины на одной оси и обязательно шинами с таким же кодом эффективности (TPC). Использование других размеров и типов шин может значительно повлиять на функционирование ABS/TCS.

ЭЛЕКТРОННАЯ СИСТЕМА СТАБИЛИЗАЦИИ (ESC)*

ESC – это система управления стабильностью электроники автомобиля и дополнительная система безопасности вождения. Она помогает избежать возникновения опасных ситуаций за счет торможения колес или уменьшения крутящегося момента двигателя. Этим достигается устойчивость автомобиля в ситуации, когда он становится крайне неустойчивым, например, в таких условиях, как резкое прохождение поворота или быстрая смена ряда движения. Функция ESC автоматически включается, когда автомобиль переходит в крайне неустойчивое состояние. В обычных условиях вождения система ESC не действует.

При включении зажигания загорается и через две секунды гаснет сигнализатор неисправности ESC.

В особых случаях индикатор работы и выключения ESC включается после двух-трехсекундного мигания.

Во время работы системы ESC индикатор работы и выключения ESC мигает. Если включается сигнализатор неисправности ESC, значит эта система неисправна. В этом случае необходимо как можно скорее обратиться на станцию технического

обслуживания. Рекомендуем обратиться к авторизованному дилеру Chevrolet. См. "ИНДИКАТОР РАБОТЫ И ВЫКЛЮЧЕНИЯ ESC" и "СИГНАЛИЗАТОР НЕИСПРАВНОСТИ ESC" в алфавитном указателе.

⚠ ВНИМАНИЕ

Включение сигнализатора неисправности ESC указывает на неисправность системы ESC. При первой возможности обратитесь в автосервис. Рекомендуем обратиться к авторизованному дилеру Chevrolet.

ФУНКЦИЯ ГИДРОУСИЛИТЕЛЯ ТОРМОЗОВ

Когда система ESC распознает чрезвычайную ситуацию, требующую резкого торможения, она автоматически повышает тормозное давление на колеса.

ПРОТИВБУКСОВОЧНАЯ СИСТЕМА (TCS)

Антипробуксовочная система предотвращает пробуксовывание ведущих колес независимо от дорожных условий и схватывания колесного обода. Как только хотя бы одно ведущее колесо начинает буксовать, мощность двигателя снижается

и буксующее колесо замедляет свое вращение. Это позволяет улучшить управляемость автомобиля и эффективность использования привода, особенно, при движении по снегу или льду, а также по мокрой или скользкой дороге.

КНОПКА ESC OFF

Система ESC может быть отключена нажатием кнопки ESC OFF, находящейся около передней пепельницы.

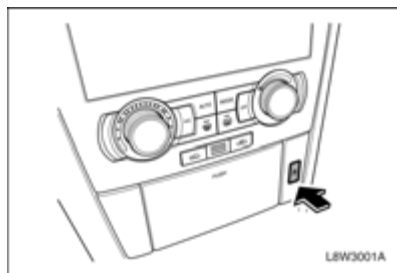

Повторное нажатие кнопки выключения ESC при отключенной системе ESC (горит индикатор работы и выключения ESC) приводит к возобновлению работы системы, что сопровождается отключением индикатора работы и выключения ESC на приборной панели.

⚠ ВНИМАНИЕ

- **Включение системы ESC для корректировки устойчивости автомобиля снижает его скорость и позволяет больше внимания уделять дороге.**
- **Система ESC является единственным вспомогательным устройством автомобиля. Когда состояние автомобиля выходит за рамки физических ограничений, его невозможно контролировать. Не следует полностью полагаться на данную систему. Соблюдайте правила безопасного вождения.**
- **Во время работы системы ESC можно слышать некоторый шум или чувствовать вибрацию от педали тормоза или других релевантных систем. Это может быть вызвано изменением давления в соответствующих системах.**

СИСТЕМА ТУРБОКОМПРЕССОРА* (ТОЛЬКО ДИЗЕЛЬ)

Турбокомпрессор способствует более плавной и эффективной работе двигателя.

Турбокомпрессор состоит из двух элементов, турбины и компрессора. Крутящий момент на оба элемента подается от основного центрального вала. Турбина использует энергию выхлопных газов для приведения в действие компрессора. В свою очередь компрессор втягивает свежий воздух, который затем сжатым подается в цилиндры.

Промежуточный охладитель снижает температуру сжатого воздуха для повышения мощности двигателя за счет увеличения плотности воздуха.

Элементы турбокомпрессора очень быстро вращаются. Если к движущимся частям прекращается подвод масла, то система турбокомпрессора может получить серьезные повреждения. Владельцу автомобиля рекомендуется принять к сведению перечисленные ниже меры предосторожности, чтобы максимально увеличить срок службы турбокомпрессора.

- После запуска двигателя позвольте ему поработать на холостом ходу 1-2 минуты (не нажимайте педаль акселератора и не пытайтесь тронуть автомобиль с места).
- Не останавливайте двигатель сразу же после работы под высокой нагрузкой (например, после скоростного вождения или движения вниз по длинному склону).

Позвольте двигателю поработать 1-2 минуты на холостом ходу, чтобы охладиться.

- После замены моторного масла или масляного фильтра запустите двигатель и позвольте ему поработать на холостом ходу 1-2 минуты (не нажимайте педаль акселератора и не пытайтесь тронуть автомобиль с места).
- Повышайте нагрузку на двигатель только после установления нормального давления в системе смазки двигателя. Включение турбокомпрессора до того, как в достаточной мере смажутся подшипники, вызывает излишнее трение.
- Используйте только специфицированное моторное масло. Регулярно выполняйте проверку и замену масла.
- При низкой температуре окружающей среды или если автомобиль не использовался длительное время, возможны нарушения в системе смазки двигателя, связанные с давлением и течением масла. В таких условиях после запуска двигателя необходимо дать несколько минут поработать на холостом ходу, прежде чем поднимать обороты двигателя.

РЕКОМЕНДАЦИИ ПО ВОЖДЕНИЮ

РЕЖИМ "КИК ДАУН" – МАКСИМАЛЬНОЕ УСКОРЕНИЕ С ВКЛЮЧЕНИЕМ ПОНИЖЕННОЙ ПЕРЕДАЧИ (АВТОМАТИЧЕСКАЯ КОРОБКА ПЕРЕДАЧ)

Для максимального ускорения выжмите педаль акселератора до упора и удерживайте в таком положении. При этом автоматическая коробка передач переключается на пониженную передачу, обеспечивая повышение мощности. При разгоне до нужной скорости отпустите педаль акселератора – автоматическая коробка переключится на повышенную передачу.

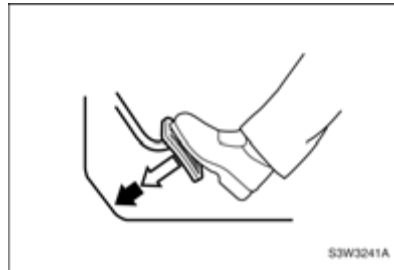

ТОРМОЖЕНИЕ ДВИГАТЕЛЕМ

Для использования на затяжных спусках эффекта торможения двигателем выполните следующее:

- На автоматической трансмиссии при необходимости нужно выбрать диапазон движения "4", "2" (прямой тип) или "3", "2", "1" (ручное переключение передач).

Торможение двигателем наиболее эффективно в диапазоне "2". При переключении на диапазон передач "2" при высокой скорости автоматическая коробка передач остается работать на текущей передаче до снижения скорости автомобиля.

Для обычного торможения двигателем переключитесь на диапазон передач "4" или "2".

- Для механической коробки передач последовательно переключитесь на пониженную передачу.

⚠ ПРЕДУПРЕЖДЕНИЕ

- Не снижайте передачу в механической коробке передач сразу на две или более ступени.

Это позволит предотвратить повреждение коробки передач или потерю управления, а также возможные травмы.

ПРИМЕЧАНИЕ

Использование эффекта торможения двигателем на затяжных спусках позволит продлить срок службы тормозных механизмов.

ОСТАНОВКА АВТОМОБИЛЯ

Для автоматической коробки передач рычаг переключателя можно оставить в выбранном диапазоне при работающем двигателе. При остановке на дороге с уклоном задействуйте стояночный тормоз или нажмите на педаль тормоза. Не удерживайте автомобиль на месте путем нажатия на педаль акселератора.

При длительной остановке, например в дорожных пробках или на железнодорожных переездах, заглушите двигатель.

При стоянке автомобиля переведите рычаг переключателя передач в положение Р (АКП) или в нейтральное положение (МКП), включите стояночный тормоз и извлеките ключ из замка зажигания.

ПОСТАНОВКА АВТОМОБИЛЯ НА СТОЯНКУ

Нажимая на педаль тормоза, надежно зафиксируйте стояночный тормоз.

Для автомобиля с механической коробкой передач:

1. Остановите автомобиль на ровной горизонтальной площадке и переведите рычаг переключения передач в нейтральное положение.
2. При остановке автомобиля на спуске установите рычаг переключения в положение передачи заднего хода.
3. При остановке автомобиля на подъеме установите рычаг переключения в положение первой передачи.

Для автомобиля с автоматической коробкой передач:

1. Переведите рычаг переключателя передач в положение Р.
2. Поверните ключ зажигания в положение LOCK и извлеките ключ.

См. "СТОЯНОЧНЫЙ ТОРМОЗ" в алфавитном указателе.

⚠ ПРЕДУПРЕЖДЕНИЕ

Для предотвращения непредвиденного откатывания автомобиля на стоянке с уклоном не оставляйте передние колеса в положении для движения прямо.

- Если автомобиль направлен в сторону уклона, выверните колеса в направлении от дороги.
- Если автомобиль направлен в сторону подъема, выверните колеса в направлении дороги и включите стояночный тормоз.

РЕКОМЕНДАЦИИ ПО ЭКОНОМИЧНОМУ ВОЖДЕНИЮ

Топливная экономичность, в основном, зависит от стиля вождения.

Расстояние, которое можно преодолеть на одном литре топлива, зависит от манеры эксплуатации, маршрута и времени поездки.

Для обеспечения максимальной топливной экономичности:

- Разгоняйтесь медленно.
- Избегайте излишней работы двигателя на холостых оборотах.

- Следите за надлежащей регулировкой двигателя.
- Не допускайте работы двигателя на чрезмерно высоких оборотах.
- Используйте кондиционер воздуха только по необходимости.
- Снижайте скорость, двигаясь по неровным дорогам.
- Поддерживайте рекомендованное давление в шинах.
- Для предотвращения столкновения при резком торможении поддерживайте безопасную дистанцию до остальных автомобилей. Это также позволит продлить срок службы тормозных колодок и накладок.
- Не возите ненужный груз.
- При движении не держите ногу на педали тормоза без необходимости.
- Соблюдайте регламент технического обслуживания автомобиля, приведенный в руководстве по техническому обслуживанию, и указанные в данном руководстве технические условия.
- Уменьшите скорость автомобиля и будьте предельно внимательны, увеличив дистанцию для торможения.
- Избегайте резкой смены траектории движения при торможении, маневрировании и разгоне.
- Для автомобиля без АБС: нажимайте на педаль тормоза с легким переменным усилием (нажимая-отпуская), пока автомобиль не остановится. Для автомобиля с АБС: при возникновении препятствий движению с силой нажмите на педаль тормоза.
- Если автомобиль застрял в снегу, грязи или песке, переключитесь на вторую передачу для предотвращения пробуксовывания передних колес.
- При пробуксовывании колес на дороге, покрытой льдом, снегом или грязью, используйте песок, цепи противоскольжения или другие нескользкие материалы для улучшения сцепления передних колес с дорожным покрытием. См. "ОСВОБОЖДЕНИЕ ЗАСТРЯВШЕГО АВТОМОБИЛЯ ВРАСКАЧКУ" в алфавитном указателе.

АКВАПЛАНИРОВАНИЕ

При аквапланировании (скольжение по водной поверхности) на мокрой дороге происходит потеря управления автомобилем из-за отсутствия сцепления между поверхностью дороги и шинами.

Возникновение аквапланирования зависит от дорожных условий, состояния протекторов и давления в шинах, а также от скорости автомобиля. Аквапланирование очень опасно.

Наилучший способ предотвращения аквапланирования – это снижение скорости автомобиля и повышение внимания при езде по мокрой дороге.

УПРАВЛЕНИЕ АВТОМОБИЛЕМ НА УЧАСТКАХ С ГЛУБОКОЙ ВОДОЙ

Перед проездом по воде следует убедиться, что лужа или стоячая вода не слишком глубока. При слишком быстром проезде по луже через воздухозаборник в двигатель может попасть вода и стать причиной серьезного повреждения.

ОПАСНЫЕ УСЛОВИЯ ДВИЖЕНИЯ

В опасных условиях движения, связанных с наличием воды, снега, льда, грязи, песка и т.п., соблюдайте следующие правила:

⚠ВНИМАНИЕ

Перед проездом по воде строго соблюдайте следующие меры предосторожности:

- **Запрещается проезд по воде, глубина которой выше днища кузова автомобиля.**
- **Двигайтесь как можно медленнее, переключившись на низшую передачу и поддерживая максимальные обороты двигателя.**

БУКСИРОВКА ПРИЦЕПА

Основное назначение Вашего автомобиля – это перевозка людей, поэтому буксировка прицепа оказывает негативное влияние на управляемость, процесс торможения, долговечность и экономичность.

Ваша безопасность и удовлетворенность автомобилем зависят от надлежащего использования соответствующего оборудования. Кроме того, необходимо избегать перегрузки и нарушения правил эксплуатации автомобиля.

Максимальная масса буксируемого прицепа зависит от назначения Вашего автомобиля и установленного на нем специального оборудования. Прежде чем приступить к буксировке убедитесь, что для этого на автомобиле установлено соответствующее оборудование.

Авторизованный дилер Chevrolet окажет содействие в приобретении и установке буксировочного оборудования, соответствующего Вашим потребностям.

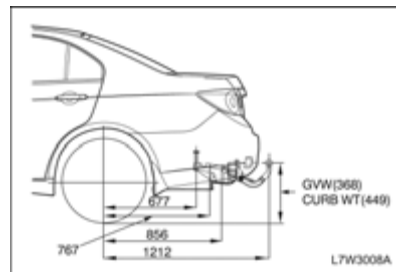
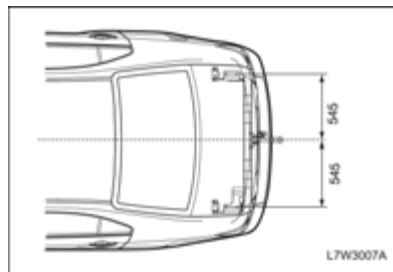
ГЕОМЕТРИЯ РАСПОЛОЖЕНИЯ ШАРОВОГО ШАРНИРА И ТОЧЕК КРЕПЛЕНИЯ СОЕДИНИТЕЛЬНОГО УСТРОЙСТВА. (Единица: мм)

* Максимально допустимый вылет

НАГРУЗКА ПРИЦЕПА

Для правильной загрузки прицепа необходимо знать, как измеряется полная масса прицепа и нагрузка на крюк. Полная масса прицепа – это суммарная масса прицепа и груза в прицепе. Полную массу полностью загруженного прицепа можно измерить на автомобильных весах.

Нагрузка на крюк – это вертикальная сила, действующая на крюк сцепного устройства автомобиля от буксирной балки полностью загруженного прицепа, когда буксирная сцепка находится на высоте нормального положения буксирования. Данную нагрузку можно измерить с помощью бытовых весов для определения веса человека.

Масса нагруженного прицепа (полная масса прицепа) не должна превышать установленные значения.

Максимально допустимая нагрузка на крюк составляет 75 кг.

Разрешенные значения массы загруженного прицепа установлены для уклона до 12%.

С присоединенным прицепом не должна превышать допустимая нагрузка на заднюю ось полностью загруженного буксирующего автомобиля (включая пассажиров).

⚠ ПРЕДУПРЕЖДЕНИЕ

Полная масса автомобиля с прицепом не должна превышать полную массу автомобиля (GVWR).

Полная масса автомобиля – это суммарная масса автомобиля, водителя, пассажиров, багажа или груза вместе с массой буксирного устройства и величиной вертикальной нагрузки.

Максимальные пределы нагрузки
(Единица: кг)

		Тип	Фургон/ прицеп	Вертикальн ая нагрузка
2.0 DOHC	механическая коробка передач	С тормозами	1,700	75
		Без тормозов	700	75
	6-ступенчатая автоматическая коробка передач	С тормозами	1,700	75
		Без тормозов	700	75
2.5 DOHC	6-ступенчатая автоматическая коробка передач	С тормозами	1,700	75
		Без тормозов	700	75
2.0 Дизель	механическая коробка передач	С тормозами	1,700	75
		Без тормозов	700	75
	6-ступенчатая автоматическая коробка передач	С тормозами	1,200	75
		Без тормозов	700	75

⚠ ПРЕДУПРЕЖДЕНИЕ

Приведенные значения массы прицепа установлены для высоты над уровнем моря до 1000 м.

При высоте над уровнем моря более 1000 м мощность, развиваемая двигателем, может снижаться, поэтому в гористой местности полное использование допустимых значений загрузки прицепа может оказаться невозможным.

- **При высоте над уровнем моря более 1000 м максимально допустимую нагрузку прицепа следует уменьшать на 10% на каждые последующие 1000 м.**

⚠ ПРЕДУПРЕЖДЕНИЕ

Неправильная загрузка и боковой ветер, проезжающие мимо тяжелые грузовики и ухабистые дороги могут стать причиной раскачивания или отсоединения прицепа.

- **Скорректируйте нагрузку на крюк посредством распределения груза в прицепе.**
- **Отдельно взвесьте загруженный прицеп и определите нагрузку на крюк.**
- **Проверьте соответствующие государственные или региональные нормативы по максимально разрешенным значениям массы прицепов.**

ТОРМОЗНЫЕ МЕХАНИЗМЫ ПРИЦЕПА

При использовании тормозов фургона/прицепа необходимо соблюдать все инструкции, предусмотренные его изготовителем. Запрещается внесение изменений в тормозную систему автомобиля.

ФОНАРИ ПРИЦЕПА

Убедитесь, что прицеп оборудован фонарями, соответствующими государственным и региональным требованиям. Перед началом буксировки обязательно проверьте функционирование всех фонарей прицепа.

ШИНЫ

При буксировке прицепа убедитесь в надлежащем давлении в шинах, указанном в соответствующей табличке на панели двери водителя.

СТРАХОВОЧНЫЕ ЦЕПИ

Обязательно скрепите автомобиль и прицеп страховочными цепями. Скрестите страховочные цепи под буксирной балкой прицепа так, чтобы она не упала на дорогу в случае расцепления с крюком автомобиля. Соблюдайте рекомендации производителя по креплению страховочных цепей. Обязательно оставьте достаточный запас, позволяющий выполнять полный разворот автомобиля. Страховочные цепи ни в коем случае не должны касаться дороги.

ТОРМОЗНАЯ ЖИДКОСТЬ

Производите замену тормозной жидкости через каждые 15000 км пробега при следующих условиях.

- Регулярная эксплуатация автомобиля с прицепом.
- Езда по холмистой или гористой местности.

РАБОЧАЯ ЖИДКОСТЬ АВТОМАТИЧЕСКОЙ ТРАНСМИССИИ

См. раздел "ПЕРИОДИЧЕСКОЕ ТЕХНИЧЕСКОЕ ОБСЛУЖИВАНИЕ" в руководстве по сервисным работам.

ДОПОЛНИТЕЛЬНЫЕ СВЕДЕНИЯ ПО БУКСИРОВКЕ

При буксировке прицепа реакция автомобиля на управление изменяется по сравнению с обычными условиям вождения.

В целях безопасности соблюдайте следующие меры предосторожности:

- Прежде чем приступить к буксировке в реальных условиях дорожного движения поупражняйтесь в выполнении поворотов, остановке и движении задним ходом. Не выезжайте с прицепом на дорогу, пока не удостоверитесь в том, что сможете обеспечить безопасное управление автомобилем с прицепом.
- Перед началом поездки проверьте функционирование световой сигнализации прицепа.

- Не превышайте скорость 80 км/ч или ограничение максимальной скорости, установленное правилами дорожного движения, в зависимости от того, какая из них меньше.
- На подъемах не превышайте скорость 30 км/ч на первой передаче или 50 км/ч на второй передаче.
- Обеспечивайте достаточный запас пространства для поворотов и избегайте резкого маневрирования.
- Трогайтесь с места плавно, избегайте резких разгонов и торможений.
- Избегайте крутых поворотов и смены полосы движения.
- Всегда двигайтесь на умеренных скоростях.
- При движении задним ходом попросите кого-нибудь помочь Вам с маневрированием.
- Всегда поддерживайте дистанцию, достаточную для торможения.
- При буксировке прицепа тормозной путь увеличивается.
- Снижайте скорость и переключайтесь на пониженную передачу перед крутыми или затяжными спусками.
- Избегайте длительного или слишком частого нажатия на педаль тормоза, которое приводит к перегреву тормозных механизмов, вызывающему снижение эффективности торможения.
- На стоянке обязательно заблокируйте колеса автомобиля и прицепа. Надежно задействуйте стояночный тормоз.
- Не рекомендуется стоянка на крутых склонах.
На склоне невозможно обеспечить надежную стоянку автомобиля вместе с прицепом.
В случае расцепления сцепного устройства прицепа или при возникновении прочих непредвиденных ситуаций возможно травмирование людей и повреждение автомобиля и прицепа.
- Если кто-то уберет противооткатные упоры из-под колес прицепа, стоя за прицепом, он может получить травмы. В случае проскальзывания тормозов автомобиля или расцепления сцепного устройства прицеп может покатиться назад.
Проследите, чтобы тот, кто убирает упоры из-под колес, стоял сбоку от автомобиля.

- Соблюдайте инструкции изготовителя прицепа.

УПРАВЛЕНИЕ АВТОМОБИЛЕМ ПРИ СПУСКЕ ИЛИ ПОДЪЕМЕ

Перед крутыми или затяжными спусками снижайте скорость и переключайтесь на пониженную передачу. Если не переключиться на пониженную передачу, в результате интенсивной работы тормозные механизмы нагреются и эффективность торможения снизится.

На затяжных подъемах переключитесь на пониженную передачу и уменьшите скорость до 70 км/ч для снижения риска перегрева двигателя и коробки передач.

СТОЯНКА НА СКЛОНЕ

На склоне невозможно обеспечить надежную стоянку автомобиля вместе с прицепом. При возникновении непредвиденной ситуации автомобиль с прицепом может покатиться. Это может привести к травмированию людей и повреждению автомобиля и прицепа.

В случае необходимости стоянки автомобиля с прицепом на склоне выполните следующее:

1. Нажмите на педаль тормоза, но не переводите переключатель передач в положение стоянки "P"

(автоматическая трансмиссия) или не включайте передачу (механическая коробка передач).

2. Попросите кого-нибудь установить противооткатные упоры под колеса прицепа.
3. После установки упоров отпустите педаль тормоза, чтобы колеса прижались к упорам.
4. Снова нажмите на педаль тормоза. Затем задействуйте стояночный тормоз и переведите в положение стоянки "Р" переключатель автоматической коробки передач или включите первую передачу/задний ход механической коробки передач.
5. Отпустите педаль тормоза.

ПОКИДАЯ АВТОМОБИЛЬ ПРИ СТОЯНKE НА СКЛОНЕ

1. Нажмите на педаль тормоза и, удерживая педаль нажатой, выполните следующее:
 - Запустите двигатель.
 - Включите передачу и
 - Отпустите стояночный тормоз.
2. Отпустите педаль тормоза.
3. Медленно сдвиньте вперед, чтобы колеса прицепа съехали с упоров.

4. Остановитесь и попросите кого-либо убрать и сложить упоры.

ТЕХНИЧЕСКОЕ ОБСЛУЖИВАНИЕ АВТОМОБИЛЯ С ПРИЦЕПОМ

При эксплуатации автомобиля с прицепом требуется сокращение интервалов технического обслуживания автомобиля. Дополнительная информация об этом содержится в регламенте технического обслуживания автомобиля, приведенном в руководстве по техническому обслуживанию. Особое внимание при использовании прицепа следует обращать на трансмиссионное масло в автоматической коробке передач (при доливке не превышать установленный уровень), масло в двигателе, ремни, систему охлаждения, тормозную жидкость и регулировку тормозных механизмов. Все это описано в данном руководстве и легко находится по алфавитному указателю.

Перед буксированием прицепа рекомендуется выполнять проверку вышеуказанных элементов.

Регулярно проверяйте затяжку гаек и болтов сцепного устройства.

ОТРАБОТАВШИЕ ГАЗЫ ДВИГАТЕЛЯ (ОКИСЬ УГЛЕРОДА)

Отработанные газы двигателя содержат окись углерода (СО), не имеющую цвета и запаха. Вдыхание СО в течение длительного времени приводит к потере сознания и смертельному исходу.

В случае подозрения на проникновение отработавших газов в салон немедленно обратитесь на станцию технического обслуживания для проверки автомобиля. Рекомендуем обратиться к авторизованному дилеру Chevrolet.

⚠ ПРЕДУПРЕЖДЕНИЕ

Для предотвращения проникновения СО в салон проверяйте систему выпуска отработанных газов и кузов автомобиля в соответствии со следующими рекомендациями:

- При каждой замене масла.
- При появлении посторонних шумов в системе выпуска отработанных газов.
- При повреждении или возникновении коррозии системы выпуска, днища или задней части кузова автомобиля.
- Запрещается запускать двигатель в местах с ограниченным пространством и закрытых помещениях, таких как гаражи. Выезжайте на открытый воздух.

(См. продолжение)

⚠ ПРЕДУПРЕЖДЕНИЕ

(См. продолжение)

- Не оставайтесь надолго в стоящем автомобиле с работающим двигателем.
- При стоянке автомобиля на открытом месте переключайте вентиляцию в режим свежего воздуха для подачи в салон воздуха снаружи. (См. "РЕЦИРКУЛЯЦИЯ" в алфавитном указателе)
- Запрещается ездить с открытой крышкой багажника. В случае необходимости такой эксплуатации автомобиля закройте окна, переключите систему вентиляции в режим свежего воздуха и включите вентилятор на максимальных оборотах. (См. "РЕЦИРКУЛЯЦИЯ" в алфавитном указателе)

ЗАЩИТА ОКРУЖАЮЩЕЙ СРЕДЫ

ЭКОЛОГИЧНАЯ ТЕХНОЛОГИЯ

При разработке и производстве Вашего автомобиля мы использовали экологичные и в основном перерабатываемые материалы. Процессы производства автомобиля также экологичны.

Переработка производственных отходов обеспечивает постоянный замкнутый цикл переработки материалов. Сокращение потребления энергии и воды также способствует сбережению природных ресурсов.

Самая современная конструкция означает также, что автомобиль по истечении срока эксплуатации можно разобрать и разделить на отдельные материалы для последующей переработки.

В конструкции не используются такие материалы, как асбест и кадмий. Хладагент в системе кондиционирования* не содержит хлорфторуглероды.

УТИЛИЗАЦИЯ ПО ИСТЕЧЕНИИ СРОКА ЭКСПЛУАТАЦИИ

Информация по утилизации автомобилей находится по адресу <http://www.chevrolet-europe.com>

4 УПРАВЛЕНИЕ МИКРОКЛИМАТОМ И АУДИОСИСТЕМА

- ВЕНТИЛЯЦИОННЫЕ РЕШЕТКИ 4-2
- ПАНЕЛЬ УПРАВЛЕНИЯ 4-3
- КОНДИЦИОНИРОВАНИЕ ВОЗДУХА 4-6
- ОТОПЛЕНИЕ 4-7
- ВЕНТИЛЯЦИЯ 4-8
- УДАЛЕНИЕ ИНЕЯ И ЗАПОТЕВАНИЯ 4-8
- ВСПОМОГАТЕЛЬНЫЙ НАГРЕВАТЕЛЬ .. 4-9
- АВТОМАТИЧЕСКОЕ УПРАВЛЕНИЕ МИКРОКЛИМАТОМ 4-9
- РЕКОМЕНДАЦИИ ПО ЭКСПЛУАТАЦИИ СИСТЕМЫ ВЕНТИЛЯЦИИ 4-14
- АВТОМАГНИТОЛА RDS С ПРОИГРЫВАТЕЛЕМ КОМПАКТ-ДИСКОВ 4-16
- АВТОМАГНИТОЛА RDS С ПРОИГРЫВАТЕЛЕМ НА ШЕСТЬ КОМПАКТ-ДИСКОВ 4-28
- АВТОМАГНИТОЛА RDS С ПРОИГРЫВАТЕЛЕМ НА ШЕСТЬ КОМПАКТ-ДИСКОВ (С НАВИГАЦИЕЙ).... 4-40

ВЕНТИЛЯЦИОННЫЕ РЕШЕТКИ

Боковые вентиляционные решетки

Боковые вентиляционные решетки можно отрегулировать так, чтобы поступающий через них поток воздуха был направлен прямо на передние сидения или в сторону боковых окон.

Сопла обдува ветрового стекла

Сопла обдува ветрового стекла служат для направления потока воздуха на ветровое стекло.

Центральные вентиляционные решетки

Направление потока воздуха, поступающего через центральные регулируемые вентиляционные решетки, можно изменять.

Нижние вентиляционные отверстия

Сквозь нижние вентиляционные отверстия поток воздуха поступает в область ног передних пассажиров.

Сопла обдува окон передних дверей

Поток воздуха, поступающий через сопло обдува окна передней двери, направлен на боковые окна, главным образом, на наружные зеркала.

Задние вентиляционные отверстия

Охлажденный или нагретый воздух проходит под передними сиденьями и поступает к задним сиденьям в область ног.

Для закрытия боковых вентиляционных решеток

Для блокирования поступления потока воздуха через решетки поверните колесо над каждой вентиляционной решеткой вниз до упора.

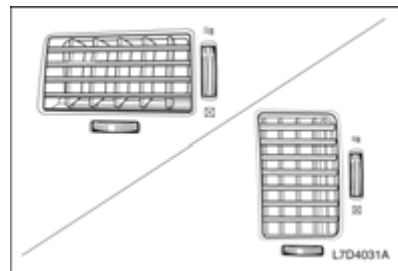
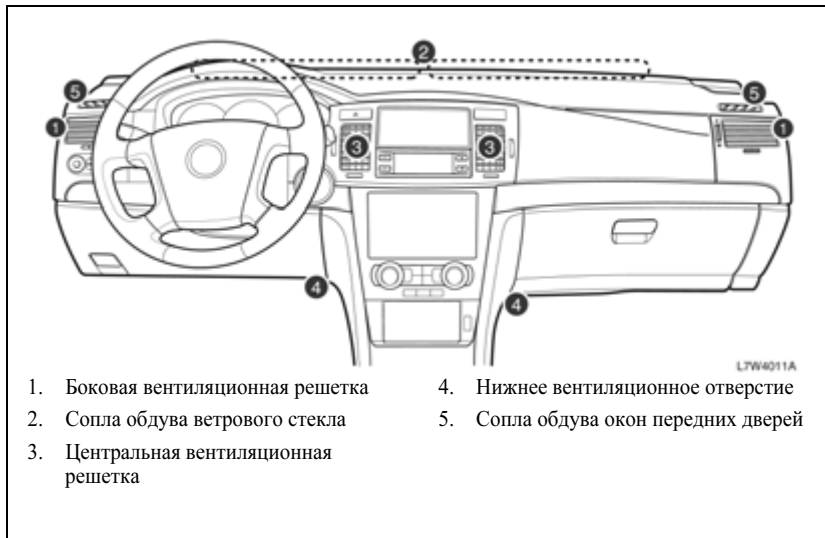

ПАНЕЛЬ УПРАВЛЕНИЯ

1. Рукоятка регулирования температуры.
 2. Рукоятка регулирования подачи воздуха.
 3. Кнопки переключения режимов распределения воздуха.
 4. Кнопка включения кондиционера (A/C)*
5. Выключатель режима рециркуляции воздуха/забора воздуха снаружи.
 6. Выключатель электрических обогревателей заднего стекла и наружных зеркал.

См. "КОНДИЦИОНИРОВАНИЕ ВОЗДУХА" далее в этом разделе.

РУКОЯТКА РЕГУЛИРОВАНИЯ ТЕМПЕРАТУРЫ

При помощи рукоятки регулирования температуры можно отрегулировать температуру воздуха, поступающего через вентиляционные решетки.

Для подачи теплого воздуха рукоятку следует перевести в синюю зону, для подачи теплого воздуха – в красную зону.

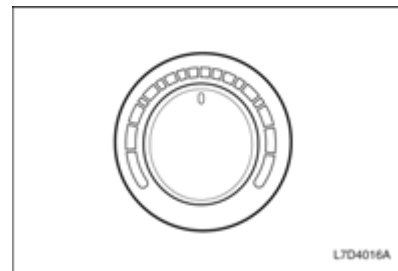
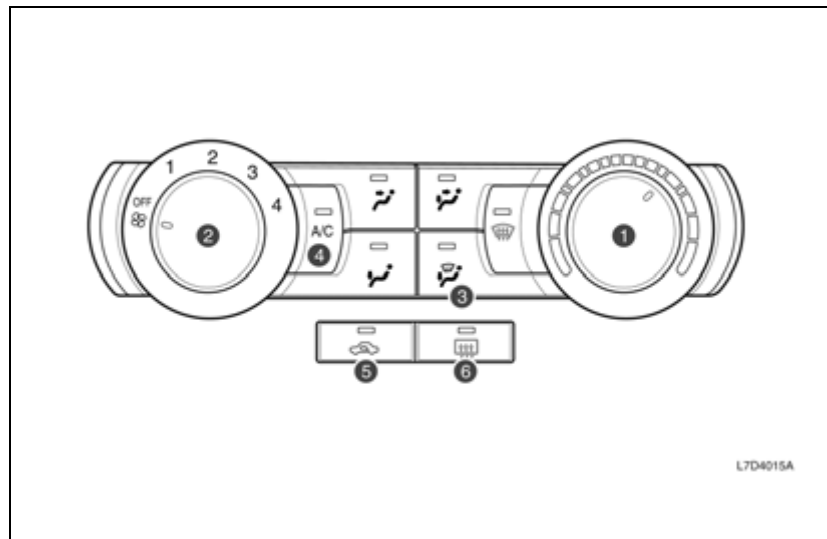

РУКОЯТКА РЕГУЛИРОВАНИЯ ПОДАЧИ ВОЗДУХА

Рукоятка регулирования подачи воздуха используется для регулирования интенсивности потока воздуха, поступающего в салон. При повороте рукоятки по часовой стрелке интенсивность потока воздуха повышается, при повороте против часовой стрелки – уменьшается.

Рукоятка регулирования подачи воздуха имеет четыре положения: от "OFF" до 4.

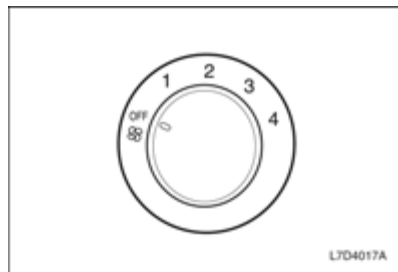

КНОПКИ ПЕРЕКЛЮЧЕНИЯ РЕЖИМОВ РАСПРЕДЕЛЕНИЯ ВОЗДУХА

Кнопки распределения воздуха используется для изменения направления воздушного потока.

С их помощью можно установить один из пяти режимов подачи воздуха:

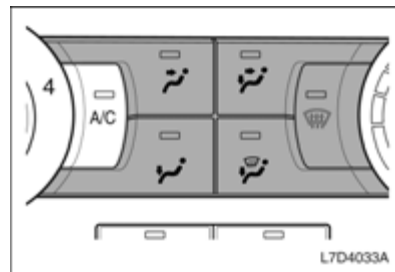

Передняя часть салона (?)

При установке этого режима воздух подается через центральные и боковые вентиляционные решетки.

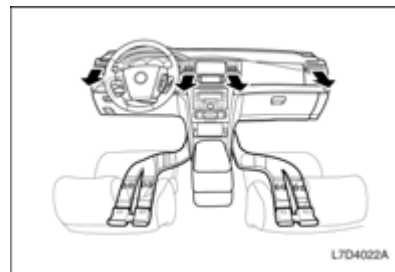

Двухуровневый обдув (☞)

Воздух поступает через нижние вентиляционные отверстия и через центральные и боковые вентиляционные решетки.

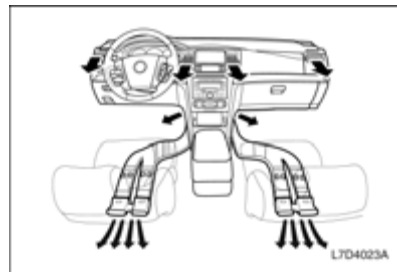

Подача воздуха в область ног (☞)

Основной поток воздуха поступает через нижние вентиляционные отверстия. Этот режим предусматривает подачу воздуха и через задние вентиляционные решетки.

Для нормального поступления воздуха в заднюю часть салона пространство под передними сидениями должно быть свободным.

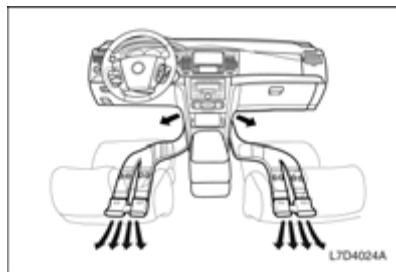

Подача воздуха в область ног/обдув стекол (☺)

При этом режиме воздух поступает через сопла обдува ветрового стекла и окон передних дверей, а также через нижние вентиляционные отверстия.

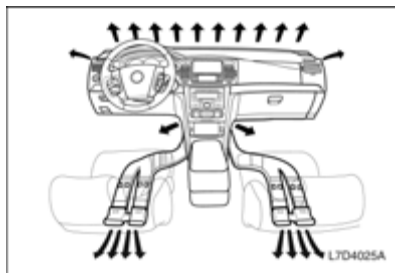

Обдув стекол (☹)

Воздух поступает через сопла обдува ветрового стекла и окон передних дверей.

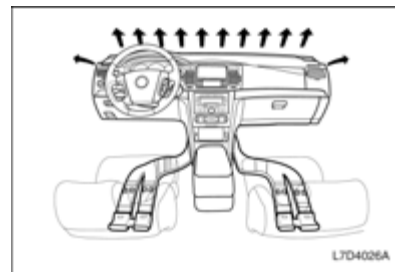

КНОПКА РЕЖИМА РЕЦИРКУЛЯЦИИ ВОЗДУХА

Эта кнопка позволяет блокировать поступление воздуха извне и используется для предотвращения попадания в салон пыли, выхлопных газов или неприятных запахов, а также при необходимости быстрого охлаждения или обогрева салона. При нажатии на эту кнопку загорится соответствующий индикатор и начнется рециркуляция воздуха в салоне.

Повторное нажатие кнопки режима рециркуляции воздуха приводит к возобновлению поступления воздуха с улицы; индикатор рециркуляции погаснет.

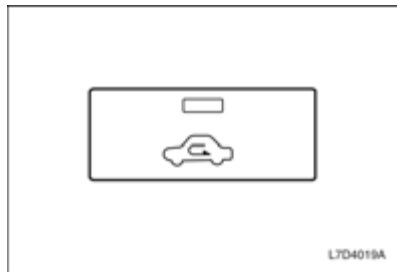

Использование режима рециркуляции воздуха в течение длительного времени может привести к запотеванию стекол автомобиля. В этом случае повторно нажмите выключатель режима рециркуляции воздуха для возобновления поступления воздуха с улицы.

КОНДИЦИОНИРОВАНИЕ ВОЗДУХА

Система кондиционирования воздуха (A/C) снижает температуру и влажность воздуха в салоне, а также удаляет пыль и другие летучие частицы.

Однако если рукоятка регулирования температуры установлена на обогрев, подача теплого воздуха в салон осуществляется даже при включенном кондиционере.

ПРИМЕЧАНИЕ

При вождении с включенным кондиционером возможно появление капель под моторным отсеком. Это нормально, так как система охлаждения автомобиля выводит влажный воздух из салона.

ПРИМЕЧАНИЕ

Поскольку компрессор системы кондиционирования приводится от двигателя автомобиля, то при включенном компрессоре возможны небольшие изменения мощности и динамики.

КНОПКА A/C

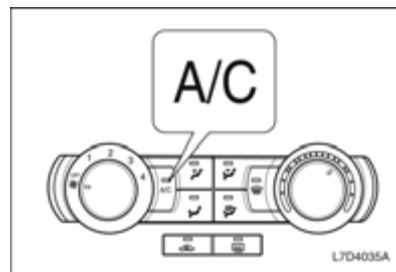

⚠ ВНИМАНИЕ

Включение системы кондиционирования воздуха (A/C) при эксплуатации автомобиля в холмистой местности или в тяжелых дорожных условиях может привести к перегреву двигателя. (См. раздел "ПЕРЕГРЕВ" в алфавитном указателе).

- Проверьте указатель температуры.
- Если указатель температуры свидетельствует о перегреве двигателя, выключите кондиционер.

В противном случае возможна поломка двигателя.

Для включения кондиционера:

1. Включите зажигание.
2. Нажмите кнопку А/С (при этом загорится соответствующий индикатор).
3. Отрегулируйте скорость вращения вентилятора.

ПРИМЕЧАНИЕ

Если рукоятка регулирования подачи воздуха находится в положении OFF, кондиционирование воздуха не осуществляется.

Для выключения кондиционера

снова нажмите кнопку А/С. (При этом соответствующий индикатор погаснет).

ОХЛАЖДЕНИЕ**Максимальное охлаждение**

Используется для максимального охлаждения воздуха в салоне в жаркую погоду или при длительном нахождении автомобиля на солнце.

1. Приоткройте окна для выхода теплого воздуха из салона.
2. Включите кондиционер (загорится соответствующий индикатор).

3. Включите выключатель режима рециркуляции воздуха (загорится соответствующий индикатор).
4. Нажмите кнопку режима ПЕРЕДНЯЯ ЧАСТЬ САЛОНА (↗).
5. Переведите рукоятку регулирования температуры в конец синей зоны.
6. Установите рукоятку регулирования подачи воздуха на максимальную скорость.

Нормальное охлаждение

1. Нажмите кнопку включения кондиционера (А/С) (загорится соответствующий индикатор).
2. Включите выключатель режима рециркуляции воздуха (загорится соответствующий индикатор).
3. Нажмите кнопку ПЕРЕДНЯЯ ЧАСТЬ САЛОНА (↗) или ДВУХУРОВНЕВЫЙ ОБДУВ (↔).
4. Переведите рукоятку регулирования температуры в синюю зону.
5. Установите рукоятку регулирования подачи воздуха на требуемую скорость.

ОТОПЛЕНИЕ**Максимальный обогрев**

Режим максимального обогрева позволяет максимально быстро увеличить температуру воздуха в салоне. Не рекомендуется оставлять этот режим включенным в течение долгого времени, так как за это время воздух внутри салона может стать несвежим, а окна могут запотеть. Для удаления конденсата с окон выключите режим рециркуляции воздуха, после чего в салон начнет поступать свежий воздух.

Для включения режима максимального обогрева:

1. Выключите кондиционер (индикатор погаснет).
2. Включите выключатель режима рециркуляции воздуха (загорится соответствующий индикатор).
3. Нажмите кнопку ДВУХУРОВНЕВЫЙ ОБДУВ (↔) или ПОДАЧА ВОЗДУХА В ОБЛАСТЬ НОГ (↘).
4. Переведите рукоятку регулирования температуры в конец красной зоны.
5. Установите рукоятку регулирования подачи воздуха на максимальную скорость.

Нормальный режим отопления

1. Выключите кондиционер (индикатор погаснет).
2. Выключите режим рециркуляции воздуха (индикатор погаснет).
3. Нажмите кнопку ПОДАЧА ВОЗДУХА В ОБЛАСТЬ НОГ (☺) или ДВУХУРОВНЕВЫЙ ОБДУВ (☺).
4. Переведите рукоятку регулирования температуры в красную зону.
5. Установите рукоятку регулирования подачи воздуха на требуемую скорость.

ВЕНТИЛЯЦИЯ**Двухуровневый обдув**

Этот режим рекомендуется использовать в прохладные, но солнечные дни. Более теплый воздух будет поступать в область ног, а прохладный воздух с улицы – в верхнюю часть салона.

Для включения этого режима:

1. Выключите выключатель режима рециркуляции воздуха (индикатор погаснет).
2. Нажмите кнопку ДВУХУРОВНЕВЫЙ ОБДУВ (☺).

3. Установите рукоятку регулирования температуры на требуемую температуру.
4. Установите рукоятку регулирования подачи воздуха на требуемую скорость.

Вентиляция

Для подачи воздуха через центральные и боковые вентиляционные решетки:

1. Выключите кондиционер (индикатор погаснет).
2. Выключите режим рециркуляции воздуха (индикатор погаснет).
3. Нажмите кнопку ПЕРЕДНЯЯ ЧАСТЬ САЛОНА (☺) или ДВУХУРОВНЕВЫЙ ОБДУВ (☺).
4. Переведите рукоятку регулирования температуры в синюю зону.
5. Установите рукоятку регулирования подачи воздуха на требуемую скорость.

УДАЛЕНИЕ ИНЕЯ И ЗАПОТЕВАНИЯ

Режим удаления инея работает как при включенном, так и при выключенном кондиционере. Для удаления инея с ветрового стекла:

1. Выключите режим рециркуляции воздуха (индикатор погаснет), после чего нажмите кнопку ОБДУВ СТЕКОЛ (☺).
2. Переведите рукоятку регулирования температуры в красную зону.
3. Для быстрого удаления инея установите рукоятку регулирования подачи воздуха на максимальную скорость.

ПРИМЕЧАНИЕ

При включенном кондиционере функция удаления инея работает более эффективно.

ПРИМЕЧАНИЕ

В некоторых моделях кондиционер включается автоматически при выборе режима ОБДУВ СТЕКОЛ (☹) или ПОДАЧА ВОЗДУХА В ОБЛАСТЬ НОГ/ ОБДУВ СТЕКОЛ (☹). Это повышает эффективность обдува.

Для того чтобы сохранить ясную видимость через ветровое стекло и направить теплый воздух по полу, нажмите кнопку ПОДАЧА ВОЗДУХА В ОБЛАСТЬ НОГ/ОБДУВ СТЕКОЛ (☹).

⚠ВНИМАНИЕ

Разница температур окружающей среды и ветрового стекла может вызвать запотевание стекол, ограничивая, таким образом, возможность обзора.

- Поэтому не рекомендуется использовать режим ПОДАЧА ВОЗДУХА В ОБЛАСТЬ НОГ/ ОБДУВ СТЕКОЛ (☹) или ОБДУВ СТЕКОЛ (☹) в условиях чрезвычайно высокой влажности, если рукоятка регулирования температуры установлена в синюю зону.

Это может привести к ДТП с возможным повреждением автомобиля и травмированием пассажиров.

ВСПОМОГАТЕЛЬНЫЙ НАГРЕВАТЕЛЬ* (ТОЛЬКО ДИЗЕЛЬ)

Это электрический нагреватель воздуха, установленный в модуле кондиционирования воздуха. Это устройство улучшает тепловой эффект за счет увеличения температуры воздушного потока, проходящего через салон.

АВТОМАТИЧЕСКОЕ УПРАВЛЕНИЕ МИКРОКЛИМАТОМ*

ОБЩАЯ ИНФОРМАЦИЯ

Автоматическая система регулирования температуры (FATC) управляет температурой в салоне автомобиля. При работе в автоматическом режиме (AUTO) система устанавливается требуемую температуру в салоне.

Контроль температуры осуществляется при помощи встроенного датчика в салоне, датчика температуры воздуха в трубе, датчика освещенности и датчика температуры окружающей среды.

⚠ВНИМАНИЕ

Если сразу после пуска двигателя индикатор FATC мигает в течение 5 сек. с интервалом 0,5 сек., это означает неисправность системы управления микроклиматом.

- При первой возможности обратитесь в автосервис. Рекомендуем обратиться к авторизованному дилеру Chevrolet.

Датчик солнечной радиации

Датчик освещенности расположен перед соплами обдува ветрового стекла.

При работе в автоматическом режиме этот датчик реагирует на солнечный свет. Для получения точной информации следите за тем, чтобы датчик солнечной радиации не был накрыт посторонними предметами.

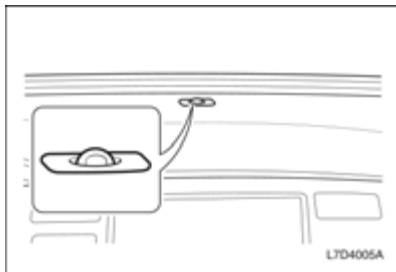

Датчик температуры

При работе в автоматическом режиме получаемая при помощи этого датчика информация о температуре в салоне автомобиля используется для настройки системы вентиляции.

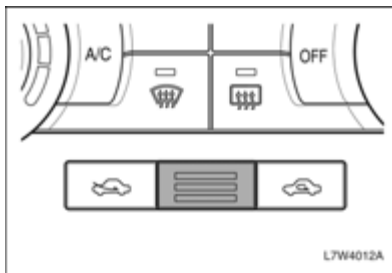

⚠ ВНИМАНИЕ

Не наклеивайте стикеры поверх датчика температуры, поскольку это затруднит его работу.

ПАНЕЛЬ УПРАВЛЕНИЯ

1. Выключатель режима рециркуляции воздуха.
2. Рукоятка регулирования подачи воздуха
3. Кнопка OFF
4. Рукоятка регулирования температуры
5. Кнопка MODE
6. Кнопка включения кондиционера (A/C)
7. Кнопка обдува стекол
8. Переключатель обогревателя
9. Кнопка забора воздуха снаружи
10. Кнопка AUTO

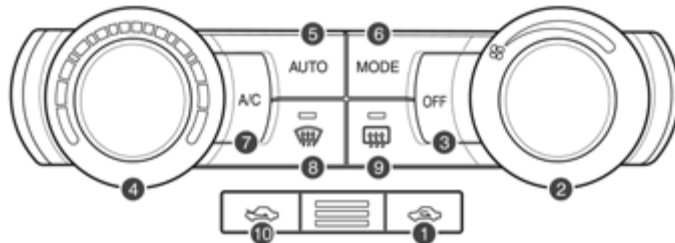
**АВТОМАТИЧЕСКОЕ РЕГУЛИРОВАНИЕ ТЕМПЕРАТУРЫ**

Если система FАТС работает в автоматическом режиме, требуется лишь задать требуемую температуру.

Кнопка AUTO

Если кнопка AUTO нажата, температура в салоне автоматически регулируется для поддержания заданной температуры. Управление режимом распределения воздуха, скоростью вращения вентилятора, кондиционированием воздуха и режимом рециркуляции осуществляется системой автоматически.

На дисплее информационной системы водителя горит индикатор автоматического режима (AUTO).

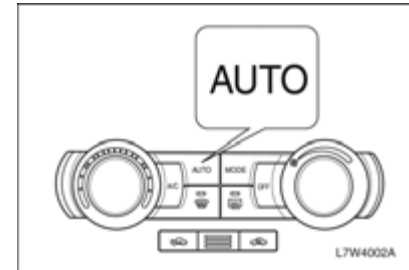

Для установки требуемой температуры

Вращайте рукоятку регулирования температуры до тех пор, пока на дисплее не появится требуемая температура.

По часовой стрелке: Требуемая температура увеличивается на 0,5 °С.

Против часовой стрелки: Требуемая температура уменьшается на 0,5 °С.

Требуемую температуру можно устанавливать в диапазоне - от 18 °С до 32 °С.

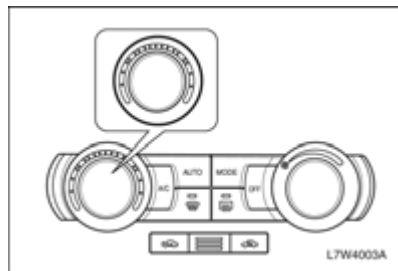
**ПРИМЕЧАНИЕ**

Когда требуемая температура установлена на отметке "HI" (максимум) или "Lo" (минимум), вентилятор будет непрерывно работать на самой высокой скорости даже после достижения этой температуры.

Для выключения системы нажмите кнопку OFF.

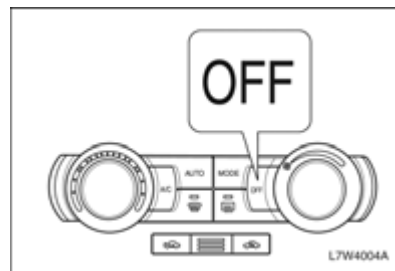
**РУЧНОЕ УПРАВЛЕНИЕ****Кнопка A/C**

Включение или выключение системы кондиционирования воздуха. При нажатии этой кнопки автоматический режим отменяется, и соответствующий индикатор гаснет.

При включенной системе кондиционирования воздуха горит индикатор A/C  или A/C.

Для выключения системы кондиционирования снова нажмите кнопку A/C. Для выключения всей системы управления микроклиматом нажмите кнопку OFF.

См. "КНОПКА A/C" выше в этом разделе.

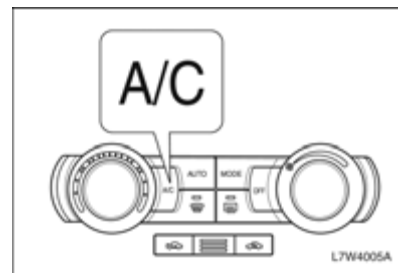
**Переключение режимов распределения воздуха**

При нажатии кнопки MODE происходит отмена автоматического режима, а режимы распределения воздуха переключаются в нижеприведенном порядке.

ПЕРЕДНЯЯ ЧАСТЬ САЛОНА (↔) →
 ДВУХУРОВНЕВЫЙ ОБДУВ (↕) →
 ПОДАЧА ВОЗДУХА В ОБЛАСТЬ НОГ (↙)
 → ПОДАЧА ВОЗДУХА В ОБЛАСТЬ НОГ/
 ОБДУВ СТЕКОЛ (↘)

Для получения дополнительной информации см. "РУКОЯТКА ПЕРЕКЛЮЧЕНИЯ РЕЖИМОВ РАСПРЕДЕЛЕНИЯ ВОЗДУХА" выше в этом разделе.

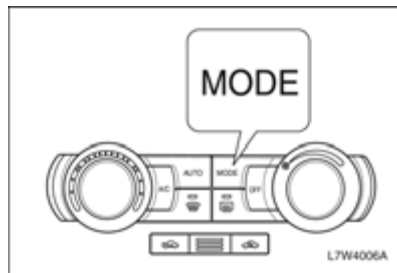

Кнопка режима рециркуляции воздуха

Используется для выбора режима поступления воздуха извне или режима рециркуляции воздуха.

См. "КНОПКА РЕЖИМА РЕЦИРКУЛЯЦИИ ВОЗДУХА" выше в этом разделе.

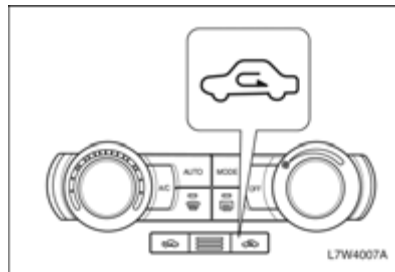

Кнопка забора воздуха снаружи

В таком режиме воздух забирается снаружи и обогревается или охлаждается, в зависимости от выбранной функции.

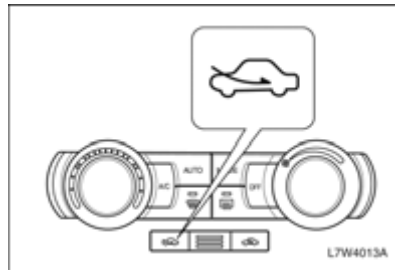

Рукоятка регулирования подачи воздуха

Для регулирования скорости вращения вентилятора поворачивайте шкалу по часовой стрелке (для увеличения скорости) и против часовой стрелки (для уменьшения скорости).

При вращении этой шкалы автоматический режим отменяется.

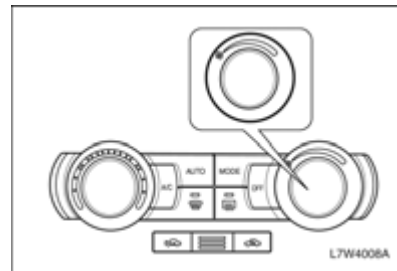

УДАЛЕНИЕ ИНЕЯ

Для удаления инея с ветрового стекла нажмите кнопку ОБДУВ СТЕКОЛ (↖↗).

Вместо режима рециркуляции воздуха будет установлен режим поступления воздуха извне, включится система кондиционирования. Для выключения системы кондиционирования воздуха без отмены режима удаления инея нажмите кнопку A/C.

Скорость вращения вентилятора регулируется кнопкой регулирования подачи воздуха.

Этот режим можно выключить путем повторного нажатия кнопки обдува стекол, кнопки A/C, кнопки режима распределения воздуха или кнопки AUTO.

См. "УДАЛЕНИЕ ИНЕЯ И ЗАПОТЕВАНИЯ" выше в этом разделе.

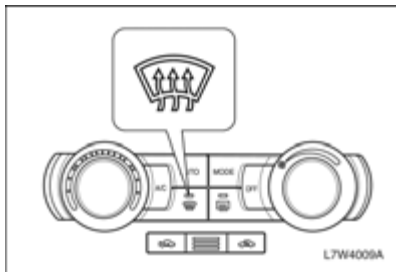

ОТОБРАЖЕНИЕ НАРУЖНОЙ ТЕМПЕРАТУРЫ

Наружная температура всегда отображается в DIS. См. "ИНФОРМАЦИОННЫЙ ЦЕНТР ВОДИТЕЛЯ" в алфавитном указателе.

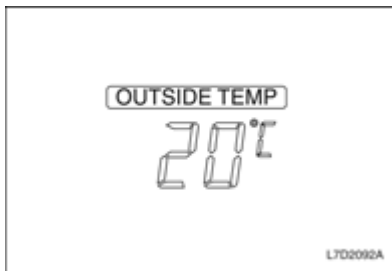

Датчик температуры расположен в области переднего бампера.

Из-за этого при эксплуатации автомобиля на малой скорости или холостом ходе на отображаемую температуру может повлиять тепло от дорожного покрытия или двигателем.

ИЗМЕНЕНИЕ ЕДИНИЦЫ ИЗМЕРЕНИЯ ТЕМПЕРАТУРЫ

Для того, чтобы изменить единицы измерения температуры, нужно сделать следующее:

1. Нажмите и удерживайте кнопку SET в информационном центре водителя более 2 секунд. Единица температуры начнет мигать.
2. Нажмите кнопку ▲ или ▼ и измените единицу измерения температуры (°C ↔ °F).

РЕКОМЕНДАЦИИ ПО ЭКСПЛУАТАЦИИ СИСТЕМЫ ВЕНТИЛЯЦИИ

После длительного нахождения автомобиля на солнце перед включением кондиционера сначала откройте окна.

Кондиционер может использоваться для удаления конденсата со стекол при дожде или в условиях повышенной влажности.

Рекомендуется включать систему кондиционирования воздуха как минимум один раз в неделю (в том числе зимой или при нерегулярном пользовании кондиционером). Это необходимо для смазывания компрессора и сальников и продления срока службы системы.

Вождение в условиях пробок может привести к снижению эффективности кондиционирования.

Компрессор кондиционера не работает, если рукоятка регулирования подачи воздуха находится в положении OFF.

Если в автомобиле установлен фильтр кондиционера воздуха, за ним требуется соответствующий уход. См. "ФИЛЬТР КОНДИЦИОНЕРА ВОЗДУХА" в алфавитном указателе. С помощью этого фильтра удаляется пыль и другие летучие частицы, проникающие в салон автомобиля извне.

ПРИМЕЧАНИЕ

Используйте только разрешенный к использованию хладагент.
--

⚠ ВНИМАНИЕ

К обслуживанию системы управления микроклиматом допускается только обученный персонал. Неправильные методы обслуживания могут приводить к травмам.

АВТОМАГНИТОЛА RDS С ПРОИГРЫВАТЕЛЕМ КОМПАКТ-ДИСКОВ

Перед использованием автомагнитолы впервые внимательно ознакомьтесь с данной инструкцией по эксплуатации.

⚠ ВНИМАНИЕ

Безопасность на дороге имеет абсолютный приоритет. Автомобильный радиоприемник рекомендуется включать только в том случае, если это позволяют дорожные условия. Прежде чем пользоваться автомагнитолой во время движения, следует ознакомиться с этим устройством.

Во время движения водитель должен создать в салоне такие условия, чтобы можно было своевременно услышать сирену милицейской, пожарной машин, а также машины скорой помощи. Для этого необходимо обеспечить соответствующий уровень громкости.

⚠ ВНИМАНИЕ

При запуске двигателя от дополнительных источников питания возможно повреждение аудиосистемы. В таких случаях аудиосистема должна быть выключена.

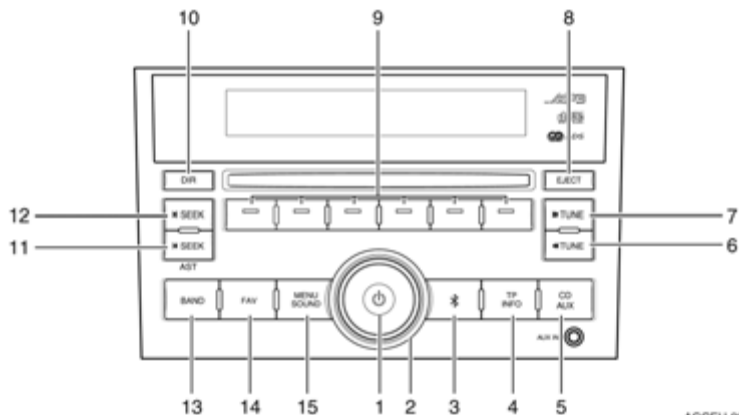

AGCEU-9220

1. **[ПИТАНИЕ]**
Если питание аудиосистемы включено:
Кратковременное нажатие: происходит включение и выключение функции отключения звука (mute).
Длительное нажатие: происходит выключение питания аудиосистемы.
Если питание аудиосистемы выключено:
Нажатие кнопки питания включает питание аудиосистемы.
2. **[ГРОМКОСТЬ]**
Настройка громкости и тембра в режиме регулировки тембра.
3. **[BLUETOOTH]**
Используется для выбора функций BLUETOOTH, отображаемых на дисплее.
4. **[TP/INFO]**
Кратковременное нажатие: настройка сообщений о дорожной обстановке.
Длительное нажатие: показывает необходимую информацию для выполнения операций в каждом режиме, а также информацию о функциях, программах радиовещания и дисках.
5. **[CD/AUX]**
Изменение аудиорежима между режимом проигрывателя компакт-дисков и режимом AUX.
6. **[<<TUNE] ([<<НАСТРОЙКА])**
В режиме радиоприемника выбирает радиостанцию (настройка вниз по диапазону).
В режиме CD-проигрывателя используется для быстрого поиска воспроизводимых дорожек назад.
7. **[>>TUNE] ([>>НАСТРОЙКА])**
В режиме радиоприемника выбирает радиостанцию (настройка вверх по диапазону).
В режиме CD-проигрывателя используется для быстрого поиска воспроизводимых дорожек вперед.
8. **[EJECT] ([ИЗВЛЕЧЬ])**
Используется для извлечения диска из аудиосистемы.
9. **Кнопки функций**
Используются для выбора функций, отображаемых на дисплее.
10. **[DIR]**
Используется для загрузки диска в аудиосистему.
11. **[<SEEK] ([<ПОИСК])**
Кратковременное нажатие: поиск следующей станции с более высокой частотой.
Длительное нажатие: автоматическое сохранение.
12. **[>SEEK] ([>ПОИСК])**
Кратковременное нажатие: поиск предыдущей станции с более низкой частотой.
Длительное нажатие: автоматическое сохранение.
13. **[BAND] ([ДИАПАЗОН])**
Переключает режимы радио между АМ и FM.
14. **[FAV]**
Выполняет переключение между группами предварительно настроенных каналов.
15. **[MENU SOUND] ([МЕНЮ ЗВУКА])**
Используется для выбора режима звучания и режимов распределения громкости спереди/сзади и слева/справа.

ПИТАНИЕ ВКЛ/ОТКЛ

Питание включено

Если приемник выключен, нажмите кнопку питания для его включения.

Питание отключено

Если приемник включен, нажмите кнопку питания и удерживайте дольше 1 секунды для его выключения.

ОТКЛЮЧЕНИЕ ЗВУКА

Если приемник включен, нажмите кнопку питания для отключения звука.

РЕГУЛИРОВКА ГРОМКОСТИ

Для увеличения громкости поверните регулятор по часовой стрелке.

Для уменьшения громкости поверните регулятор против часовой стрелки.

НАСТРОЙКИ АУДИОСИСТЕМЫ

Настройка низких звуковых частот

Нажмите кнопку [MENU SOUND] ([МЕНЮ АУДИО]), появится меню аудио.

Нажмите кнопку функции под "Bass" и поверните регулятор громкости по часовой стрелке или против часовой стрелки.

Настройка средних звуковых частот

Нажмите кнопку [MENU SOUND] ([МЕНЮ АУДИО]), появится меню аудио.

Нажмите кнопку функции под "Mid" и поверните регулятор громкости по часовой стрелке или против часовой стрелки.

Настройка высоких звуковых частот

Нажмите кнопку [MENU SOUND] ([МЕНЮ АУДИО]), появится меню аудио.

Нажмите кнопку функции под "Treb" и поверните регулятор громкости по часовой стрелке или против часовой стрелки.

Регулировка стереобаланса

Нажмите кнопку [MENU SOUND] ([МЕНЮ АУДИО]), появится меню аудио.

Нажмите кнопку функции под "Bal" и поверните регулятор громкости по часовой стрелке или против часовой стрелки.

Управление микшером

Нажмите кнопку [MENU SOUND] ([МЕНЮ АУДИО]), появится меню аудио.

Нажмите кнопку функции под "Fad" и поверните регулятор громкости [VOLUME] ([ГРОМКОСТЬ]) по часовой стрелке или против часовой стрелки.

Выбор стандартной настройки EQ (эквалайзер)

Нажмите кнопку [MENU SOUND] ([МЕНЮ АУДИО]), появится меню аудио.

Нажмите кнопку функции под "P EQ", появится меню EQ.

Нажмите кнопку функции под требуемым режимом EQ со стандартной настройкой.

Для отмены выбранной настройки нажмите кнопку "P-EQ" еще раз и повторите данную процедуру.

Режимы со стандартной настройкой EQ: поп, рок, кантри, голос, джаз, классика.

РЕЖИМ ПРИЕМА РАДИОПЕРЕДАЧ

ВЫБОР РЕЖИМА ПРИЕМА РАДИОПЕРЕДАЧ

Для переключения в режим радиоприемника нажмите кнопку "BAND" (ДИАПАЗОН).

ПЕРЕКЛЮЧЕНИЕ ДИАПАЗОНА

При каждом нажатии кнопки "BAND" (ДИАПАЗОН) диапазон переключается с AM на FM или с FM на AM.

РУЧНАЯ НАСТРОЙКА ВВЕРХ/ВНИЗ ПО ДИАПАЗОНУ

Нажимайте кнопку [\ll TUNE]/[\gg TUNE] ([\ll НАСТРОЙКА]/[НАСТРОЙКА \gg]) для изменения радиочастоты вверх/вниз по диапазону.

При каждом нажатии кнопки [\ll TUNE]/[\gg TUNE] ([\ll НАСТРОЙКА]/[НАСТРОЙКА \gg]) радиочастота увеличивается или уменьшается на одно деление.

ПОИСК ВВЕРХ/ВНИЗ ПО ДИАПАЗОНУ

Нажмите кнопку [(<SEEK)](>SEEK] ([(<ПОИСК)](>ПОИСК]) для автоматического поиска следующей или предыдущей станции.

ПАМЯТЬ ИЗБРАННЫХ РАДИОСТАНЦИЙ

Содержит 6 избранных страниц и может хранить до 48 радиостанций в диапазонах AM и FM.

Запоминание радиостанции происходит в следующем порядке.

Шаг 1. Найдите необходимую радиостанцию или настройте ее вручную.

Шаг 2. Выберите избранную страницу нажатием кнопки "FAV".

Шаг 3. Нажмите и удерживайте функциональную кнопку с номером, под которым вы сохранили данную станцию, в течение более 1 секунды.

Выполняя описанную процедуру, можно внести в память 48 избранных радиостанций.

ВЫЗОВ ИЗБРАННОЙ РАДИОСТАНЦИИ

Для прослушивания внесенной в память избранной радиостанции нужно выполнить следующее.

Шаг 1. Выберите избранную страницу нажатием кнопки "FAV".

Шаг 2. Нажмите функциональную кнопку с номером, под которым сохранена требуемая избранная радиостанция.

ФУНКЦИЯ АВТОМАТИЧЕСКОГО СОХРАНЕНИЯ

Автоматическое сохранение

Нажмите кнопку [(<SEEK] ([(<ПОИСК]) или [(>SEEK] ([(>ПОИСК]) в течение некоторого времени, радиоприемник запускает автосохранение, при этом можно автоматически сохранить 12 радиостанций.

РАБОТА В РЕЖИМЕ РАДИОИНФОРМАЦИИ

AF (автоподстройка) вкл./откл.

Функция AF постоянно настраивает приемник на станцию с самым четким сигналом.

Нажмите кнопку "Menu" в режиме "радио". Появится меню радио.

И нажмите функциональную кнопку под "RDS", после чего появится меню RDS.

Нажмите функциональную кнопку под "AF".

Функция AF включается или выключается при каждом нажатии этой функциональной кнопки.

Региональная станция вкл./откл.

Функция региональной станции переключает приемник на местную станцию.

Нажмите кнопку "Menu" в режиме "радио". Появится меню радио.

И нажмите функциональную кнопку под "RDS", после чего появится меню RDS.

Нажмите функциональную кнопку под "REG".

Функция региональной станции включается или выключается при каждом нажатии этой функциональной кнопки.

Прием сообщений о дорожной обстановке

При прослушивании радио нажмите кнопку [TR] для прослушивания сообщений о состоянии дорожного движения с другой радиостанции.

Отмена приема сообщений о дорожной обстановке

Нажмите кнопку [TR] для отмены приема сообщений о состоянии обстановки на дорогах.

Поиск станции, сообщающей о дорожной обстановке

Нажмите [TR] на станции, которая не передает информации об обстановке на дорогах, при этом радиоприемник будет осуществлять поиск следующей станции, которая передает такую информацию.

ВОСПРОИЗВЕДЕНИЕ КОМПАКТ ДИСКА

Когда компакт-диск вставляется в приемник, на дисплее появляется радиоприемник, а при загрузке компакт-диска отображается проверка файлов.

С началом воспроизведения на дисплее появляется название и номер трека.

При выключении зажигания или приемника, когда в нем находится компакт-диск, компакт-диск остается в приемнике. Если зажигание включается, когда в приемнике есть компакт-диск, для воспроизведения диска нужно включить радиоприемник. При выключенном зажигании и приемнике воспроизведение компакт-диска возобновляется с места остановки воспроизведения, если приемник отключился в режиме воспроизведения.

Маленькие компакт-диски 8 см (3 дюйма) можно воспроизводить на проигрывателе с помощью кольца-адаптера. Полноразмерные компакт-диски и маленькие компакт-диски загружаются одинаково.

При воспроизведении диска CD-R качество звучания зависит от качества диска, способа записи, качества записываемой музыки, от состояния использованного диска. Возможны пропуск треков, затруднения

в поиске треков и (или) затруднения при загрузке и выгрузке. Если появляются такие проблемы, проверьте рабочую поверхность компакт-диска. Если поверхность компакт-диска повреждена, например треснута, сломана или поцарапана, диск не будет воспроизводиться правильно. Если поверхность компакт-диска загрязнена, обратитесь к инструкции по уходу за компакт-дисками.

Если видимых повреждений нет, попробуйте другой диск хорошего качества.

Не наклеивайте этикетки на компакт-диск, они могут застрять в проигрывателе. При записи диска на персональном компьютере и необходимости в маркировке следует надписать нерабочую сторону диска маркером.

▲ВНИМАНИЕ

Наклеивание этикеток на компакт-диск, одновременное введение в проигрыватель более одного диска, попытка воспроизведения поврежденного диска может привести к поломке проигрывателя. Пользуясь проигрывателем компакт-дисков, воспроизводите только диски в хорошем состоянии без этикеток, загружайте один диск за раз, не складывайте на проигрыватель или у загрузочной щели посторонние предметы, жидкости и мусор.

Если на дисплее появляется сообщение об ошибке, см. "Сообщения при использовании компакт-диска" далее в этом разделе.

ВЫБОР РЕЖИМА ВОСПРОИЗВЕДЕНИЯ КОМПАКТ-ДИСКОВ

Для переключения в режим воспроизведения компакт-дисков нажмите кнопку "CD/AUX".

ЗАГРУЗКА КОМПАКТ-ДИСКА

Вставьте диск в загрузочную щель этикеткой вверх. После этого диск загружается автоматически, и начинается воспроизведение.

ВЫГРУЗКА КОМПАКТ-ДИСКА

Нажмите кнопку "EJECT" (ИЗВЛЕЧЬ). Диск выгружается из проигрывателя на поддоне.

Извлеките диск из поддона.

ПАУЗА

Для краткой остановки воспроизведения нажмите кнопку "CD/AUX".

"PAUSE" начинает мигать на дисплее.

Для возобновления воспроизведения компакт-диска нажмите кнопку "CD/AUX" еще раз.

Если к приемнику подсоединено дополнительное устройство, функция паузы не работает.

СЛЕДУЮЩИЙ/ПРЕДЫДУЩИЙ ТРЕК

При нажатии кнопки [\ll TUNE]/[\gg TUNE] ([\ll НАСТРОЙКА]/[\gg НАСТРОЙКА]) воспроизводится следующий/предыдущий трек.

СЛЕДУЮЩАЯ/ПРЕДЫДУЩАЯ ПАПКА

При нажатии кнопки [\ll SEEK] / [\gg SEEK] ([\ll ПОИСК]/[\gg ПОИСК]) воспроизводится следующая/предыдущая папка.

ПЕРЕХОД ВПЕРЕД/ПЕРЕХОД НАЗАД

Нажмите и удерживайте кнопку [\ll TUNE]/[\gg TUNE] ([\ll НАСТРОЙКА]/[\gg НАСТРОЙКА]), проигрыватель выполняет переход вперед/переход назад.

RPT (ПОВТОР)

Нажмите кнопку функции под "RPT", текущий трек повторяется непрерывно.

Чтобы отключить данную функцию, нажмите кнопку функции под "RPT" снова.

RDM (СЛУЧАЙНЫЙ ПОРЯДОК)

Нажмите кнопку функции под "RDM", треки воспроизводятся в случайном порядке.

Чтобы отключить данную функцию, нажмите кнопку функции под "RDM" снова.

INT (ПРОСЛУШИВАНИЕ ТРЕКОВ)

Нажмите кнопку функции под "INT", воспроизводится небольшой отрывок каждого трека.

Чтобы отключить данную функцию, нажмите кнопку функции под "INT" снова.

ВОСПРОИЗВЕДЕНИЕ ДИСКА В ФОРМАТЕ MP3/WMA

ФОРМАТ MP3/WMA

При записи на персональном компьютере диска в формате MP3/WMA:

- Записывайте файлы в формате MP3/WMA на диск CD-R.
- Не записывайте на одном диске файлы в стандартном формате аудио и в формате MP3/WMA.
- Файлы в формате MP3/WMA должны иметь расширение .mp3 или .wma, с другими расширениями проигрыватель не работает.
- Файлы можно записывать с разной фиксированной или переменной скоростью передачи битов. Название песни, имя исполнителя и название альбома отображаются при записи с использованием тегов ID3 версий 1 и 2.
- Создайте систему папок, облегчающую поиск песен в движении. Распределите песни по альбомам, отводя одну папку на каждый альбом. В каждой папке или альбоме должно быть не больше 18 песен.

- Многосессионный диск в формате MP3/WMA подлежит финализации. Обычно лучше записывать диск целиком.

Проигрыватель может считать и воспроизвести до 50 папок, 5 сессий, 999 файлов. Для длинных имен файлов и папок используется больше пространства на жестком диске, чем необходимо. Для экономии места на диске ограничивайте длину имен файлов и папок. Можно воспроизводить диск, записанный в формате MP3/WMA, не используя паки с файлами. Система поддерживает до 8 уровней папок, однако рекомендуется минимальное количество уровней для папок, чтобы не усложнять чрезмерно поиск конкретной папки при воспроизведении. Если компакт-диск содержит более допустимых 50 папок, 5 сессий и 999 файлов, проигрыватель позволяет доступ к диску и перемещение по нему до крайнего допустимого файла, а все позиции сверх максимума игнорируются.

КОРНЕВОЙ КАТАЛОГ

Корневой каталог рассматривается в качестве папки. Если в корневом каталоге содержатся сжатые аудиофайлы, каталог отображается как ROOT. Все файлы, содержащиеся непосредственно в корневом каталоге, имеют преимущественный доступ перед файлами в любом другом каталоге.

ПУСТОЙ КАТАЛОГ ИЛИ ПУСТАЯ ПАПКА

Если корневой каталог или папка находится где-то в файловой структуре, содержащей только папки и вложенные папки без сжатых файлов непосредственно в них, проигрыватель переходит к следующей папке, содержащей сжатые аудиофайлы, а пустая папка не отображается, и ей не присваивается номер.

ОТСУТСТВИЕ ПАПКИ

Если на компакт-диске содержатся только сжатые файлы, файлы помещаются в корневую папку. Если компакт-диск записан без папок, функция перехода к следующей и к предыдущей папке не работает. Имя папки отображается на дисплее проигрывателя как ROOT.

Если на компакт-диске содержатся только сжатые файлы, а папки отсутствуют, все файлы помещаются в корневую папку. Имя папки отображается на дисплее проигрывателя как ROOT.

ПОРЯДОК ВОСПРОИЗВЕДЕНИЯ

Треки воспроизводятся в следующем порядке:

- Воспроизведение начинается с первого трека в корневом каталоге.
- После воспроизведения всех треков в корневом каталоге воспроизводятся файлы в порядке их номеров.
- После воспроизведения последнего трека из последней папки проигрыватель снова воспроизводит первый трек в первой папке корневого каталога.

ФАЙЛОВАЯ СИСТЕМА И ПРИСВОЕНИЕ ИМЕН

Отображается название песни в теге ID3. Если название песни в теге ID3 отсутствует, проигрыватель отображает имя файла без расширения (MP3/WMA).

Имена треков длиннее 32 знаков или 4 страниц сокращаются. На дисплее не отображаются части слов на последней странице текста и расширение имени файла.

ВОСПРОИЗВЕДЕНИЕ ДИСКА В ФОРМАТЕ MP3/WMA

При включенном зажигании вставьте компакт-диск в щель проигрывателя этикеткой вверх. Проигрыватель загружает диск, выполняет его проверку, затем на дисплее появляется **MP3 or WMA**. Должно начаться воспроизведение компакт-диска. При отключенном аккумуляторе вставить диск в проигрыватель невозможно.

С началом воспроизведения нового трека на дисплее появляется номер трека и название песни.

При выключении зажигания или приемника, когда в нем находится компакт-диск, компакт-диск остается в приемнике. Если зажигание включается, когда в приемнике есть компакт-диск, для воспроизведения диска нужно включить радиоприемник. При выключенном зажигании и приемнике воспроизведение компакт-диска возобновляется с места остановки воспроизведения, если приемник отключился в режиме воспроизведения.

Маленькие компакт-диски 8 см (3 дюйма) можно воспроизводить на проигрывателе с помощью кольца-адаптера. Полноразмерные компакт-диски и маленькие компакт-диски загружаются одинаково.

При воспроизведении диска CD-R качество звучания зависит от качества диска, способа записи, качества записываемой музыки, от состояния использованного диска. Возможны пропуск треков, затруднения в поиске треков и (или) затруднения при загрузке и выгрузке. Если появляются такие проблемы, проверьте рабочую поверхность компакт-диска. Если поверхность компакт-диска повреждена, например треснута, сломана или поцарапана, диск не будет воспроизводиться правильно. Если поверхность компакт-диска загрязнена, обратитесь к **инструкции по уходу за компакт-дисками**.

Если видимых повреждений нет, попробуйте другой диск хорошего качества.

Не наклеивайте этикетки на компакт-диск, они могут застрять в проигрывателе. При записи диска на персональном компьютере и необходимости в маркировке следует надписать нерабочую сторону диска маркером.

▲ВНИМАНИЕ

Наклеивание этикеток на компакт-диск, одновременное введение в проигрыватель более одного диска, попытка воспроизведения поврежденного диска может привести к поломке проигрывателя. Пользуясь проигрывателем компакт-дисков, производите только диски в хорошем состоянии без этикеток, загружайте один диск за раз, не складывайте на проигрыватель или у загрузочной щели посторонние предметы, жидкости и мусор.

Если на дисплее появляется сообщение об ошибке, см. **Сообщения при использовании компакт-диска** далее в этом разделе.

При воспроизведении диска MP3/WMA все функции одинаковы, кроме перечисленных здесь. Более подробная информация приведена в разделе **"Воспроизведение компакт диска"** выше.

РЕЖИМ ALL/DIRECTORY

В этой папке функции повтора, прослушивание начала треков, воспроизведение в случайном порядке работают при включенном режиме ALL.

Нажмите кнопку функции под "ALL", "All" меняется на "DIR".

Чтобы отключить режим DIR, нажмите кнопку функции под "DIR" снова.

Отображение информации тегов ID3

Нажмите кнопку "TP/INFO", проигрыватель отображает информацию тегов ID3 текущих файлов.

СООБЩЕНИЯ ПРИ ИСПОЛЬЗОВАНИИ КОМПАКТ-ДИСКА

СНЕК СД: (ПРОВЕРЬТЕ КОМПАКТ-ДИСК): Если на дисплее появляется данная надпись и компакт-диск выгружается, причиной может быть:

- Перегрев. При охлаждении до нормальной температуры диск должен воспроизводиться.
- Езда по очень неровной дороге. При выезде на ровную дорогу диск должен воспроизводиться.
- Диск загрязнен, поцарапан, влажный или вставлен не той стороной.
- Воздух слишком влажный. Подождите около часа и повторите попытку.

- Возможно, неверный формат компакт диска. См. "Формат MP3" выше в данном разделе.
- Произошла ошибка при записи диска.
- В проигрывателе, возможно, застряла этикетка.

Если диск не воспроизводится по какой-то иной причине, попробуйте другой диск хорошего качества.

Если ошибка повторяется или не может быть исправлена, обратитесь к своему дилеру. Если приемник отображает сообщение об ошибке, запишите его и передайте своему дилеру при обращении.

РЕЖИМ AUX

На лицевой панели приемника внизу справа имеется один дополнительный разъем диаметром 3,5 мм.

Это не аудиовыход; не подключайте аудионаушники в передний дополнительный входной разъем.

Сюда можно подключить внешнее аудиоустройство, например устройство iPod, ноутбук, проигрыватель MP3, CD-чейнджер, приемник XM™ и т. д.

ВЫБОР РЕЖИМА AUX IN

Нажмите кнопку "CD/AUX", когда приемник находится в другом режиме воспроизведения.

Если не будет обнаружено присутствие штекера в дополнительном разъеме, режим AUX включен не будет.

СИСТЕМА БЕЗОПАСНОСТИ

Система безопасности предотвращает кражу приемника.

Если включить функцию защитной блокировки и зарегистрировать идентификационный код, то даже в случае кражи и установки аудиосистемы в другом автомобиле ею нельзя будет воспользоваться без ввода зарегистрированного идентификационного кода.

УСТАНОВКА БЛОКИРОВКИ (РЕГИСТРАЦИЯ ИДЕНТИФИКАЦИОННОГО КОДА)

Выключите радиоприемник.

- ⇨ Нажмите кнопку питания, одновременно удерживая нажатыми кнопку "INFO" и крайнюю левую функциональную кнопку.

Произойдет переход в режим регистрации идентификационного кода, и на дисплее появятся цифры от 1 до 6.

- ⇨ Нажимайте функциональные кнопки под 1-6 на дисплее, чтобы ввести четырехзначный код.

- ⇨ Нажмите кнопку питания.

При этом произойдет регистрация идентификационного кода и выключение питания аудиосистемы.

ОТМЕНА БЛОКИРОВКИ

Выключите радиоприемник.

- ⇨ Нажмите кнопку питания, одновременно удерживая нажатыми кнопку "INFO" и крайнюю левую функциональную кнопку.

Произойдет переход в режим регистрации идентификационного кода, и на дисплее появятся цифры от 1 до 6.

- ⇨ Нажимайте функциональные кнопки под 1 to 6 на дисплее, чтобы ввести четырехзначный код.

- ⇨ Нажмите кнопку питания.

Если введенный код совпадает с зарегистрированным кодом, защитная блокировка снимается и питание аудиосистемы выключается.

ПРИМЕЧАНИЕ

После регистрации идентификационного кода этот код необходим для снятия защитной блокировки. Запомните защитный код.

Если при снятии защитной блокировки десять раз подряд был введен неверный код, дальнейшие попытки ввода будут невозможны в течение одного часа.

РЕЖИМ BLUETOOTH*

BLUETOOTH

Нажмите кнопку [BLUETOOTH]. При этом радиостанция переходит в режим парного соединения.

Процедура парного соединения

Шаг 1. Нажмите кнопку под "PAIRING" на дисплее.

Шаг 2. Найдите и выберите устройство под названием "CAR AUDIO" для Bluetooth на телефоне.

На экране отобразится наименование подключенного устройства в течение 3 секунд.

После соединения аудиосистема вернется к выбору режима, и на дисплее появится "BT".

Чтобы позвонить

Шаг 1. Нажмите кнопку под "Call" на дисплее.

Шаг 2. Нажмите кнопку под "Last Call" на дисплее.

На экране отобразится "Dialing..." ("Идет набор номера...") и "Connected" ("Подключен").

Входящий звонок

На экране радиосистемы в течение 3 секунд будет отображаться "Incoming Call..." ("Входящий звонок..."). Затем будет отображаться "Incoming call number" ("Номер звонящего") до тех пор, пока пользователь не нажмет кнопку "ANSWER" ("ОТВЕТ") или "DECLINE" ("ОТКЛОНИТЬ").

1. Нажмите кнопку "ANSWER" ("ОТВЕТ"), и устройство перейдет в режим разговора.
2. Нажмите клавишу "DECLINE" ("ОТКЛОНИТЬ"), и радиосистема вернется в последний режим.

На связи

Нажмите кнопку под "MIC MUTE" при помощи телефона, микрофон при этом выключается.

Нажмите кнопку под "PRIVATE" или кнопку питания во время пользования телефоном, устройство перейдет в режим "засекреченный".

Нажмите кнопку под "HANG UP" во время пользования телефоном, радиосистема вернется в последний режим.

РЕЖИМ A2DP

Нажмите кнопку под "AUDIO PLAY" на дисплее.

⇨ **PLAY (ВОСПРОИЗВЕСТИ)**

Нажмите кнопку под [▶] для воспроизведения MP3-файла на телефоне.

⇨ **Пауза**

Нажмите кнопку под [||], чтобы приостановить воспроизведение файла MP3.

⇨ **Следующий/предыдущий трек**

Нажмите кнопку под [▲/▼], при этом начнется воспроизведение файла MP3 следующего/предыдущего трека.

Автоматическое соединение

Вариант 1. Когда радиосистема включена, она попытается соединиться с предыдущим BT-устройством автоматически.

Вариант 2. BT-устройство, через которое подключается радиосистема, переключается обратно на радиосистему после того, как телефон выходит за пределы 10-метровой зоны. Радиосистема попытается подключить BT-устройство автоматически.

УДАЛЕННЫЙ КОНТРОЛЛЕР РУЧКИ*

1. [Питание]

Питание включено: Нажмите эту кнопку.

Питание отключено: Нажмите и удерживайте эту кнопку не менее 1 секунды.

Отключение звука: Нажмите эту кнопку при включенном питании.

2. [Увеличение громкости]

Увеличение на одно деление: Нажимайте эту кнопку менее 1 секунды, уровень громкости увеличится.

Автоматическое увеличение громкости: Нажимайте эту кнопку дольше 1 секунды, уровень громкости постепенно увеличивается.

3. [Уменьшение громкости]

Нажмите эту кнопку для уменьшения громкости.

Уменьшение на одно деление:

Нажимайте эту кнопку менее 1 секунды, уровень громкости увеличится.

Постоянное уменьшение: Нажимайте эту кнопку дольше 1 секунды, уровень громкости постепенно уменьшается.

4. [SEEK] (ПОИСК)

1) РЕЖИМ ПРИЕМА

РАДИОПЕРЕДАЧ: Нажимайте эту кнопку менее 1 секунды, чтобы включить предварительно настроенную станцию. (Избранные настройки #1→#2→#3→#4...)

Нажимайте эту кнопку более 1 секунды, чтобы искать следующую станцию.

2) РЕЖИМ CDP: Нажимайте эту кнопку менее 1 секунды, чтобы перейти к следующему треку. (Трек 01→трек 02→...)

Нажимайте эту кнопку более 1 секунды, чтобы вернуться по треку назад.

5. [MODE] (РЕЖИМ)

При каждом нажатии этой кнопки режим аудиоблока меняется в следующем порядке:

FM→AM→CD(MP3/
WMA)→(AUX)→FM...

6. [CALL] (ВЫЗОВ)

Кратковременное нажатие: вызов (первое нажатие), набор номера (второе нажатие)

Длительное нажатие: отмена вызова.

При входящем звонке, кратковременное нажатие: ответить на звонок.

Длительное нажатие: отменить звонок.

Во время разговора, длительное нажатие: повесить трубку.

АВТОМАГНИТОЛА RDS С ПРОИГРЫВАТЕЛЕМ НА ШЕСТЬ КОМПАКТ-ДИСКОВ

Перед использованием автомагнитолы впервые внимательно ознакомьтесь с данной инструкцией по эксплуатации.

⚠ ВНИМАНИЕ

Безопасность на дороге имеет абсолютный приоритет. Автомобильный радиоприемник рекомендуется включать только в том случае, если это позволяют дорожные условия. Прежде чем пользоваться автомагнитолой во время движения, следует ознакомиться с этим устройством.

Во время движения водитель должен создать в салоне такие условия, чтобы можно было своевременно услышать сирену милицейской, пожарной машин, а также машины скорой помощи. Для этого необходимо обеспечить соответствующий уровень громкости.

⚠ ВНИМАНИЕ

При запуске двигателя от дополнительных источников питания возможно повреждение аудиосистемы. В таких случаях аудиосистема должна быть выключена.

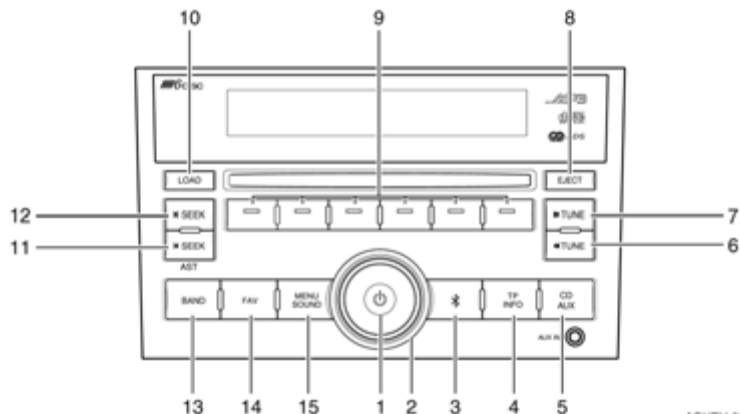

AGHEU-9200

1. **[POWER] ((ПИТАНИЕ))**
Если питание аудиосистемы включено:
Кратковременное нажатие: происходит включение и выключение функции выключения звука (mute).
Длительное нажатие: происходит выключение питания аудиосистемы.
Если питание аудиосистемы выключено:
Нажатие кнопки питания включает питание аудиосистемы.
2. **[ГРОМКОСТЬ]**
Настройка громкости и тембра в режиме регулировки тембра.
3. **[BLUETOOTH]**
Используется для выбора функций BLUETOOTH, отображаемых на дисплее.
4. **[TP/INFO]**
Кратковременное нажатие: настройка сообщений о дорожной обстановке.
Длительное нажатие: показывает необходимую информацию для выполнения операций в каждом режиме, а также информацию о функциях, программах радиовещания и дисках.
5. **[CD/AUX]**
Изменение аудиорежима между режимом проигрывателя компакт-дисков и режимом AUX.
6. **[<<TUNE] ((<<НАСТРОЙКА))**
В режиме радиоприемника выбирает радиостанцию (настройка вниз по диапазону).
В режиме CD-проигрывателя используется для быстрого поиска воспроизводимых дорожек назад.
7. **[>>TUNE] ((>>НАСТРОЙКА))**
В режиме радиоприемника выбирает радиостанцию (настройка вверх по диапазону).
В режиме CD-проигрывателя используется для быстрого поиска воспроизводимых дорожек вперед.
8. **[EJECT] ((ИЗВЛЕЧЬ))**
Используется для извлечения диска из аудиосистемы.
9. **Кнопки функций**
Используются для выбора функций, отображаемых на дисплее.
10. **[LOAD] ((ЗАГРУЗИТЬ))**
Используется для загрузки диска в аудиосистему.
11. **[<SEEK] ((<ПОИСК))**
Кратковременное нажатие: поиск следующей станции с более высокой частотой.
Длительное нажатие: автоматическое сохранение.
12. **[>SEEK] ((>ПОИСК))**
Кратковременное нажатие: поиск предыдущей станции с более низкой частотой.
Длительное нажатие: автоматическое сохранение.
13. **[BAND] ((ДИАПАЗОН))**
Переключает режимы радио между AM и FM.
14. **[FAV]**
Выполняет переключение между группами предварительно настроенных каналов.
15. **[MENU SOUND] ((МЕНЮ ЗВУКА))**
Используется для выбора режима звучания и режимов распределения громкости спереди/сзади и слева/справа.

ПИТАНИЕ ВКЛ/ОТКЛ

Питание включено

Если приемник выключен, нажмите кнопку питания для его включения.

Питание отключено

Если приемник включен, нажмите кнопку питания и удерживайте дольше 1 секунды для его выключения.

ОТКЛЮЧЕНИЕ ЗВУКА

Если приемник включен, нажмите кнопку питания для отключения звука.

РЕГУЛИРОВКА ГРОМКОСТИ

Для увеличения громкости поверните регулятор по часовой стрелке.

Для уменьшения громкости поверните регулятор против часовой стрелки.

НАСТРОЙКИ АУДИОСИСТЕМЫ

Настройка низких звуковых частот

Нажмите кнопку [MENU SOUND] ([МЕНЮ АУДИО]), появится меню аудио.

Нажмите кнопку функции под "Bass" и поверните регулятор громкости по часовой стрелке или против часовой стрелки.

Настройка средних звуковых частот

Нажмите кнопку [MENU SOUND] ([МЕНЮ АУДИО]), появится меню аудио.

Нажмите кнопку функции под "Mid" и поверните регулятор громкости по часовой стрелке или против часовой стрелки.

Настройка высоких звуковых частот

Нажмите кнопку [MENU SOUND] ([МЕНЮ АУДИО]), появится меню аудио.

Нажмите кнопку функции под "Treb" и поверните регулятор громкости по часовой стрелке или против часовой стрелки.

Регулировка стереобаланса

Нажмите кнопку [MENU SOUND] ([МЕНЮ АУДИО]), появится меню аудио.

Нажмите кнопку функции под "Bal" и поверните регулятор громкости по часовой стрелке или против часовой стрелки.

Управление микшером

Нажмите кнопку [MENU SOUND] ([МЕНЮ АУДИО]), появится меню аудио.

Нажмите кнопку функции под "Fad" и поверните регулятор громкости [VOLUME] ([ГРОМКОСТЬ]) по часовой стрелке или против часовой стрелки.

Выбор стандартной настройки EQ (эквалайзер)

Нажмите кнопку [MENU SOUND] ([МЕНЮ АУДИО]), появится меню аудио.

Нажмите кнопку функции под "P EQ", появится меню EQ.

Нажмите кнопку функции под требуемым режимом EQ со стандартной настройкой.

Для отмены выбранной настройки нажмите кнопку "P-EQ" еще раз и повторите данную процедуру.

Режимы со стандартной настройкой EQ: поп, рок, кантри, голос, джаз, классика.

РЕЖИМ ПРИЕМА РАДИОПЕРЕДАЧ

ВЫБОР РЕЖИМА ПРИЕМА РАДИОПЕРЕДАЧ

Для переключения в режим радиоприемника нажмите кнопку "BAND" (ДИАПАЗОН).

ПЕРЕКЛЮЧЕНИЕ ДИАПАЗОНА

При каждом нажатии кнопки "BAND" (ДИАПАЗОН) диапазон переключается с AM на FM или с FM на AM.

РУЧНАЯ НАСТРОЙКА ВВЕРХ/ВНИЗ ПО ДИАПАЗОНУ

Нажимайте кнопку [\ll TUNE]/[\gg TUNE] ([\ll НАСТРОЙКА]/[НАСТРОЙКА \gg]) для изменения радиочастоты вверх/вниз по диапазону.

При каждом нажатии кнопки [\ll TUNE]/[\gg TUNE] ([\ll НАСТРОЙКА]/[НАСТРОЙКА \gg]) радиочастота увеличивается или уменьшается на одно деление.

ПОИСК ВВЕРХ/ВНИЗ ПО ДИАПАЗОНУ

Нажмите кнопку [(<SEEK)](>SEEK] ([(<ПОИСК)](>ПОИСК]) для автоматического поиска следующей или предыдущей станции.

ПАМЯТЬ ИЗБРАННЫХ РАДИОСТАНЦИЙ

Содержит 6 избранных страниц и может хранить до 48 радиостанций в диапазонах AM и FM.

Запоминание радиостанции происходит в следующем порядке.

Шаг 1. Найдите необходимую радиостанцию или настройте ее вручную.

Шаг 2. Выберите избранную страницу нажатием кнопки "FAV".

Шаг 3. Нажмите и удерживайте функциональную кнопку с номером, под которым вы сохранили данную станцию, в течение более 1 секунды.

Выполняя описанную процедуру, можно внести в память 48 избранных радиостанций.

ВЫЗОВ ИЗБРАННОЙ РАДИОСТАНЦИИ

Для прослушивания внесенной в память избранной радиостанции нужно выполнить следующее.

Шаг 1. Выберите избранную страницу нажатием кнопки "FAV".

Шаг 2. Нажмите функциональную кнопку с номером, под которым сохранена требуемая избранная радиостанция.

ФУНКЦИЯ АВТОМАТИЧЕСКОГО СОХРАНЕНИЯ

Автоматическое сохранение

Нажмите кнопку [(<SEEK] ([(<ПОИСК]) или [(>SEEK] ([(>ПОИСК]) в течение некоторого времени, радиоприемник запускает автосохранение, при этом можно автоматически сохранить 12 радиостанций.

РАБОТА В РЕЖИМЕ РАДИОИНФОРМАЦИИ

AF (автоподстройка) вкл./откл.

Функция AF постоянно настраивает приемник на станцию с самым четким сигналом.

Нажмите кнопку "Menu" в режиме "радио". Появится меню радио.

И нажмите функциональную кнопку под "RDS", после чего появится меню RDS.

Нажмите функциональную кнопку под "AF".

Функция AF включается или выключается при каждом нажатии этой функциональной кнопки.

Региональная станция вкл./откл.

Функция региональной станции переключает приемник на местную станцию.

Нажмите кнопку "Menu" в режиме "радио". Появится меню радио.

И нажмите функциональную кнопку под "RDS", после чего появится меню RDS.

Нажмите функциональную кнопку под "REG".

Функция региональной станции включается или выключается при каждом нажатии этой кнопки функции.

Прием сообщений о дорожной обстановке

При прослушивании радио нажмите кнопку [TR] для прослушивания сообщений о состоянии дорожного движения с другой радиостанции.

Отмена приема сообщений о дорожной обстановке

Нажмите кнопку [TR] для отмены приема сообщений о состоянии обстановки на дорогах.

Поиск станции, сообщающей о дорожной обстановке

Нажмите [TR] на станции, которая не передает информации об обстановке на дорогах, при этом радиоприемник будет осуществлять поиск следующей станции, которая передает такую информацию.

ВОСПРОИЗВЕДЕНИЕ КОМПАКТ ДИСКА

Когда компакт-диск вставляется в приемник, на дисплее появляется радиоприемник, а при загрузке компакт-диска отображается проверка файлов.

С началом воспроизведения на дисплее появляется название и номер трека.

При выключении зажигания или приемника, когда в нем находится компакт-диск, компакт-диск остается в приемнике. Если зажигание включается, когда в приемнике есть компакт-диск, для воспроизведения диска нужно включить радиоприемник. При выключенном зажигании и приемнике воспроизведение компакт-диска возобновляется с места остановки воспроизведения, если приемник отключился в режиме воспроизведения.

Маленькие компакт-диски 8 см (3 дюйма) можно воспроизводить на проигрывателе с помощью кольца-адаптера. Полноразмерные компакт-диски и маленькие компакт-диски загружаются одинаково.

При воспроизведении диска CD-R качество звучания зависит от качества диска, способа записи, качества записываемой музыки, от состояния использованного диска. Возможны пропуск треков, затруднения

в поиске треков и (или) затруднения при загрузке и выгрузке. Если появляются такие проблемы, проверьте рабочую поверхность компакт-диска. Если поверхность компакт-диска повреждена, например треснута, сломана или поцарапана, диск не будет воспроизводиться правильно. Если поверхность компакт-диска загрязнена, обратитесь к инструкции по уходу за компакт-дисками.

Если видимых повреждений нет, попробуйте другой диск хорошего качества.

Не наклеивайте этикетки на компакт-диск, они могут застрять в проигрывателе. При записи диска на персональном компьютере и необходимости в маркировке следует надписать нерабочую сторону диска маркером.

⚠ВНИМАНИЕ

Наклеивание этикеток на компакт-диск, одновременное введение в проигрыватель более одного диска, попытка воспроизведения поврежденного диска может привести к поломке проигрывателя. Пользуясь проигрывателем компакт-дисков, производите только диски в хорошем состоянии без этикеток, загружайте один диск за раз, не складывайте на проигрыватель или у загрузочной щели посторонние предметы, жидкости и мусор.

Если на дисплее появляется сообщение об ошибке, см. "Сообщения при использовании компакт-диска" далее в этом разделе.

ВЫБОР РЕЖИМА ВОСПРОИЗВЕДЕНИЯ КОМПАКТ-ДИСКОВ

Для переключения в режим воспроизведения компакт-дисков нажмите кнопку "CD/AUX".

ЗАГРУЗКА КОМПАКТ-ДИСКА

Данный аудиоблок вмещает 6 дисков.

Шаг 1. Нажмите кнопку "LOAD". Отображается номер отсутствующего диска.

Шаг 2. Нажмите кнопку функции под номером загружаемого диска.

Шаг 3. Вставьте диск в загрузочную щель этикеткой вверх. После этого диск загружается автоматически, и начинается воспроизведение.

Чтобы загрузить несколько дисков, нужно выполнить следующее.

Шаг 1. Нажмите и удерживайте кнопку "LOAD" одну секунду. Раздается звуковой сигнал, на дисплее появляется сообщение о загрузке нескольких дисков.

Шаг 2. Следуйте указаниям о загрузке дисков.

Данный аудиоблок вмещает 6 дисков.

ПРИМЕЧАНИЕ

Для прекращения загрузки дисков нажмите кнопку "LOAD" еще раз.

ВЫГРУЗКА КОМПАКТ-ДИСКА

Нажмите кнопку "EJECT". Отображается номер загружаемого диска.

Нажмите кнопку функции под номером, диск выгружается из проигрывателя на поддоне.

Извлеките диск из поддона.

Удерживайте кнопку "EJECT" нажатой дольше 1 секунды. Диски выгружаются по порядку.

ПАУЗА

Для краткой остановки воспроизведения нажмите кнопку "CD/AUX".

"PAUSE" начинает мигать на дисплее.

Для возобновления воспроизведения компакт-диска нажмите кнопку "CD/AUX" еще раз.

Если к приемнику подсоединено дополнительное устройство, функция паузы не работает.

СЛЕДУЮЩИЙ/ПРЕДЫДУЩИЙ ДИСК

Нажмите кнопку функции под "DISC+/Disc-" для смены диска. Воспроизводится первый трек следующего/предыдущего диска.

СЛЕДУЮЩИЙ/ПРЕДЫДУЩИЙ ТРЕК

При нажатии кнопки [<<TUNE]/[>>TUNE] ([<<НАСТРОЙКА]/[>>НАСТРОЙКА]) воспроизводится следующий/предыдущий трек.

СЛЕДУЮЩАЯ/ПРЕДЫДУЩАЯ ПАПКА

При нажатии кнопки [**<SEEK**] / [**>SEEK**] (**<<ПОИСК**)/(**>>ПОИСК**) воспроизводится следующая/предыдущая папка.

ПЕРЕХОД ВПЕРЕД/ПЕРЕХОД НАЗАД

Нажмите и удерживайте кнопку [**<<TUNE**]/**>>TUNE**] (**<<НАСТРОЙКА**)/**>>НАСТРОЙКА**)), проигрыватель выполняет переход вперед/переход назад.

RPT (ПОВТОР)

Нажмите кнопку функции под "RPT", текущий трек повторяется непрерывно.

Чтобы отключить данную функцию, нажмите кнопку функции под "RPT" снова.

RDM (СЛУЧАЙНЫЙ ПОРЯДОК)

Нажмите кнопку функции под "RDM", треки воспроизводятся в случайном порядке.

Чтобы отключить данную функцию, нажмите кнопку функции под "RDM" снова.

INT (ПРОСЛУШИВАНИЕ ТРЕКОВ)

Нажмите кнопку функции под "INT", воспроизводится небольшой отрывок каждого трека.

Чтобы отключить данную функцию, нажмите кнопку функции под "INT" снова.

ВОСПРОИЗВЕДЕНИЕ ДИСКА В ФОРМАТЕ MP3/WMA

ФОРМАТ MP3/WMA

При записи на персональном компьютере диска в формате MP3/WMA:

- Записывайте файлы в формате MP3/WMA на диск CD-R.
- Не записывайте на одном диске файлы в стандартном формате аудио и в формате MP3/WMA.
- Файлы в формате MP3/WMA должны иметь расширение .mp3 или .wma, с другими расширениями проигрыватель не работает.
- Файлы можно записывать с разной фиксированной или переменной скоростью передачи битов. Название песни, имя исполнителя и название альбома отображаются при записи с использованием тегов ID3 версий 1 и 2.
- Создайте систему папок, облегчающую поиск песен в движении. Распределите песни по альбомам, отводя одну папку на каждый альбом. В каждой папке или альбоме должно быть не больше 18 песен.

- Многосессионный диск в формате MP3/WMA подлежит финализации. Обычно лучше записывать диск целиком.

Проигрыватель может считать и воспроизвести до 50 папок, 5 сессий, 999 файлов. Для длинных имен файлов и папок используется больше пространства на жестком диске, чем необходимо. Для экономии места на диске ограничивайте длину имен файлов и папок. Можно воспроизводить диск, записанный в формате MP3/WMA, не используя папки с файлами. Система поддерживает до 8 уровней папок, однако рекомендуется минимальное количество уровней для папок, чтобы не усложнять чрезмерно поиск конкретной папки при воспроизведении. Если компакт-диск содержит более допустимых 50 папок, 5 сессий и 999 файлов, проигрыватель позволяет доступ к диску и перемещение по нему до крайнего допустимого файла, а все позиции сверх максимума игнорируются.

КОРНЕВОЙ КАТАЛОГ

Корневой каталог рассматривается в качестве папки. Если в корневом каталоге содержатся сжатые аудиофайлы, каталог отображается как ROOT. Все файлы, содержащиеся непосредственно в корневом каталоге, имеют преимущественный доступ перед файлами в любом другом каталоге.

ПУСТОЙ КАТАЛОГ ИЛИ ПУСТАЯ ПАПКА

Если корневой каталог или папка находятся где-то в файловой структуре, содержащей только папки и вложенные паки без сжатых файлов непосредственно в них, проигрыватель переходит к следующей папке, содержащей сжатые аудиофайлы, а пустая папка не отображается, и ей не присваивается номер.

ОТСУТСТВИЕ ПАПКИ

Если на компакт-диске содержатся только сжатые файлы, файлы помещаются в корневую папку. Если компакт-диск записан без папок, функция перехода к следующей и к предыдущей папке не работает. Имя папки отображается на дисплее проигрывателя как ROOT.

Если на компакт-диске содержатся только сжатые файлы, а папки отсутствуют, все файлы помещаются в корневую папку. Имя папки отображается на дисплее проигрывателя как ROOT.

ПОРЯДОК ВОСПРОИЗВЕДЕНИЯ

Треки воспроизводятся в следующем порядке:

- Воспроизведение начинается с первого трека в корневом каталоге.
- После воспроизведения всех треков в корневом каталоге воспроизводятся файлы в порядке их номеров.
- После воспроизведения последнего трека из последней папки проигрыватель снова воспроизводит первый трек в первой папке корневого каталога.

ФАЙЛОВАЯ СИСТЕМА И ПРИСВОЕНИЕ ИМЕН

Отображается название песни в теге ID3. Если название песни в теге ID3 отсутствует, проигрыватель отображает имя файла без расширения (MP3/WMA).

Имена треков длиннее 32 знаков или 4 страниц сокращаются. На дисплее не отображаются части слов на последней странице текста и расширение имени файла.

ВОСПРОИЗВЕДЕНИЕ ДИСКА В ФОРМАТЕ MP3/WMA

При включенном зажигании вставьте компакт-диск в щель проигрывателя этикеткой вверх. Проигрыватель загружает диск, выполняет его проверку, затем на дисплее появляется **MP3 or WMA**. Должно начаться воспроизведение компакт-диска. При отключенном аккумуляторе вставить диск в проигрыватель невозможно.

С началом воспроизведения нового трека на дисплее появляется номер трека и название песни.

При выключении зажигания или приемника, когда в нем находится компакт-диск, компакт-диск остается в приемнике. Если зажигание включается, когда в приемнике есть компакт-диск, для воспроизведения диска нужно включить радиоприемник. При выключенном зажигании и приемнике воспроизведение компакт-диска возобновляется с места остановки воспроизведения, если приемник отключился в режиме воспроизведения.

Маленькие компакт-диски 8 см (3 дюйма) можно воспроизводить на проигрывателе с помощью кольца-адаптера. Полноразмерные компакт-диски и маленькие компакт-диски загружаются одинаково.

При воспроизведении диска CD-R качество звучания зависит от качества диска, способа записи, качества записываемой музыки, от состояния использованного диска.

Возможны пропуск треков, затруднения в поиске треков и (или) затруднения при загрузке и выгрузке. Если появляются такие проблемы, проверьте рабочую поверхность компакт-диска. Если поверхность компакт-диска повреждена, например треснута, сломана или поцарапана, диск не будет воспроизводиться правильно. Если поверхность компакт-диска загрязнена, обратитесь к инструкции по уходу за компакт-дисками.

Если видимых повреждений нет, попробуйте другой диск хорошего качества.

Не наклеивайте этикетки на компакт-диск, они могут застрять в проигрывателе. При записи диска на персональном компьютере и необходимости в маркировке следует надписать нерабочую сторону диска маркером.

⚠ ВНИМАНИЕ

Наклеивание этикеток на компакт-диск, одновременное введение в проигрыватель более одного диска, попытка воспроизведения поврежденного диска может привести к поломке проигрывателя. Пользуясь проигрывателем компакт-дисков, воспроизводите только диски в хорошем состоянии без этикеток, загружайте один диск за раз, не складывайте на проигрыватель или у загрузочной щели посторонние предметы, жидкости и мусор.

Если на дисплее появляется сообщение об ошибке, см. "Сообщения при использовании компакт-диска" далее в этом разделе.

При воспроизведение диска MP3/WMA все функции одинаковы, кроме перечисленных здесь. Более подробная информация приведена в разделе "Воспроизведение компакт диска" выше.

РЕЖИМ ALL/DIRECTORY

В этой папке функции повтора, прослушивание начала треков, воспроизведение в случайном порядке работают при включенном режиме ALL.

Нажмите кнопку функции под "ALL", "All" меняется на "DIR".

Чтобы отключить режим DIR, нажмите кнопку функции под "DIR" снова.

Отображение информации тегов ID3

Нажмите кнопку "TP/INFO", проигрыватель отображает информацию тегов ID3 текущих файлов.

СООБЩЕНИЯ ПРИ ИСПОЛЬЗОВАНИИ КОМПАКТ-ДИСКА

ЧЕК СД: (ПРОВЕРЬТЕ КОМПАКТ-ДИСК): Если на дисплее появляется данная надпись и компакт-диск выгружается, причиной может быть:

- Перегрев. При охлаждении до нормальной температуры диск должен воспроизводиться.
- Езда по очень неровной дороге. При выезде на ровную дорогу диск должен воспроизводиться.
- Диск загрязнен, поцарапан, влажный или вставлен не той стороной.
- Воздух слишком влажный. Подождите около часа и повторите попытку.

- Возможно, неверный формат компакт диска. См. "Формат MP3" выше в данном разделе.
- Произошла ошибка при записи диска.
- В проигрывателе, возможно, застряла этикетка.

Если диск не воспроизводится по какой-то иной причине, попробуйте другой диск хорошего качества.

Если ошибка повторяется или не может быть исправлена, обратитесь к своему дилеру. Если приемник отображает сообщение об ошибке, запишите его и передайте своему дилеру при обращении.

РЕЖИМ AUX

На лицевой панели приемника внизу справа имеется один дополнительный разъем диаметром 3,5 мм.

Это не аудиовыход; не подключайте аудионаушники в передний дополнительный входной разъем.

Сюда можно подключить внешнее аудиоустройство, например устройство iPod, ноутбук, проигрыватель MP3, CD-чейнджер, приемник XM™ и т. д.

ВЫБОР РЕЖИМА AUX IN

Нажмите кнопку "CD/AUX", когда приемник находится в другом режиме воспроизведения.

Если не будет обнаружено присутствие штекера в дополнительном разьеме, режим AUX включен не будет.

СИСТЕМА БЕЗОПАСНОСТИ

Система безопасности предотвращает кражу приемника.

Если включить функцию защитной блокировки и зарегистрировать идентификационный код, то даже в случае кражи и установки аудиосистемы в другом автомобиле ею нельзя будет воспользоваться без ввода зарегистрированного идентификационного кода.

УСТАНОВКА БЛОКИРОВКИ (РЕГИСТРАЦИЯ ИДЕНТИФИКАЦИОННОГО КОДА)

Выключите радиоприемник.

- ⇨ Нажмите кнопку питания, одновременно удерживая нажатыми кнопку "INFO" и крайнюю левую функциональную кнопку.

Произойдет переход в режим регистрации идентификационного кода, и на дисплее появятся цифры от 1 до 6.

- ⇨ Нажимайте функциональные кнопки под 1-6 на дисплее, чтобы ввести четырехзначный код.
- ⇨ Нажмите кнопку питания.

При этом произойдет регистрация идентификационного кода и выключение питания аудиосистемы.

ОТМЕНА БЛОКИРОВКИ

Выключите радиоприемник.

- ⇨ Нажмите кнопку питания, одновременно удерживая нажатыми кнопку "INFO" и крайнюю левую функциональную кнопку.

Произойдет переход в режим регистрации идентификационного кода, и на дисплее появятся цифры от 1 до 6.

- ⇨ Нажимайте функциональные кнопки под 1 to 6 на дисплее, чтобы ввести четырехзначный код.
- ⇨ Нажмите кнопку питания.

Если введенный код совпадает с зарегистрированным кодом, защитная блокировка снимается и питание аудиосистемы выключается.

ПРИМЕЧАНИЕ

После регистрации идентификационного кода этот код необходим для снятия защитной блокировки. Запомните защитный код. Если при снятии защитной блокировки десять раз подряд был введен неверный код, дальнейшие попытки ввода будут невозможны в течение одного часа.

РЕЖИМ BLUETOOTH***BLUETOOTH**

Нажмите кнопку [BLUETOOTH]. При этом радиостанция переходит в режим парного соединения.

Процедура парного соединения

Шаг 1. Нажмите кнопку под "PAIRING" на дисплее.

Шаг 2. Найдите и выберите устройство под названием "CAR AUDIO" для Bluetooth на телефоне.

На экране отобразится наименование подключенного устройства в течение 3 секунд.

После соединения аудиосистема вернется к выбору режима, и на дисплее появится "BT".

Чтобы позвонить

Шаг 1. Нажмите кнопку под "Call" на дисплее.

Шаг 2. Нажмите кнопку под "Last Call" на дисплее.

На экране отобразится "Dialing..." ("Идет набор номера...") и "Connected" ("Подключен").

Входящий звонок

На экране радиосистемы в течение 3 секунд будет отображаться "Incoming Call..." ("Входящий звонок..."). Затем будет отображаться "Incoming call number" ("Номер звонящего") до тех пор, пока пользователь не нажмет кнопку "ANSWER" ("ОТВЕТ") или "DECLINE" ("ОТКЛОНИТЬ").

1. Нажмите кнопку "ANSWER" ("ОТВЕТ"), и устройство перейдет в режим разговора.
2. Нажмите клавишу "DECLINE" ("ОТКЛОНИТЬ"), и радиосистема вернется в последний режим.

На связи

Нажмите кнопку под "MIC MUTE" при помощи телефона, микрофон при этом выключается.

Нажмите кнопку под "PRIVATE" или кнопку питания во время пользования телефоном, устройство перейдет в режим "засекреченный".

Нажмите кнопку под "HANG UP" во время пользования телефоном, радиосистема вернется в последний режим.

РЕЖИМ A2DP

Нажмите кнопку под "AUDIO PLAY" на дисплее.

⇨ **PLAY (ВОСПРОИЗВЕСТИ)**

Нажмите кнопку под [▶] для воспроизведения MP3-файла на телефоне.

⇨ **Пауза**

Нажмите кнопку под [||], чтобы приостановить воспроизведение файла MP3.

⇨ **Следующий/предыдущий трек**

Нажмите кнопку под [▲/▼], при этом начнется воспроизведение файла MP3 следующего/предыдущего трека.

Автоматическое соединение

Вариант 1. Когда радиосистема включена, она попытается соединиться с предыдущим BT-устройством автоматически.

Вариант 2. BT-устройство, через которое подключается радиосистема, переключается обратно на радиосистему после того, как телефон выходит за пределы 10-метровой зоны. Радиосистема попытается подключить BT-устройство автоматически.

УДАЛЕННЫЙ КОНТРОЛЛЕР РУЧКИ*

1. [Питание]

Питание включено: Нажмите эту кнопку.

Питание отключено: Нажмите и удерживайте эту кнопку не менее 1 секунды.

Отключение звука: Нажмите эту кнопку при включенном питании.

2. [Увеличение громкости]

Увеличение на одно деление: Нажимайте эту кнопку менее 1 секунды, уровень громкости увеличится.

Автоматическое увеличение громкости: Нажимайте эту кнопку дольше 1 секунды, уровень громкости постепенно увеличивается.

3. [Уменьшение громкости]

Нажмите эту кнопку для уменьшения громкости.

Уменьшение на одно деление: Нажимайте эту кнопку менее 1 секунды, уровень громкости увеличится.

Постоянное уменьшение: Нажимайте эту кнопку дольше 1 секунды, уровень громкости постепенно уменьшается.

4. [SEEK] ([ПОИСК])

1) РЕЖИМ ПРИЕМА РАДИОПЕРЕДАЧ: Нажимайте эту кнопку менее 1 секунды, чтобы включить предварительно настроенную станцию. (Избранные настройки #1→#2→#3→#4...)

Нажимайте эту кнопку более 1 секунды, чтобы искать следующую станцию.

2) РЕЖИМ CDC: Нажимайте эту кнопку менее 1 секунды, чтобы перейти к следующему треку. (Трек 01→трек 02→...)

Нажимайте эту кнопку более 1 секунды, чтобы вернуться по треку назад.

5. [MODE] ([РЕЖИМ])

При каждом нажатии этой кнопки режим аудиоблока меняется в следующем порядке:

FM→AM→CD(MP3/WMA)→(AUX)→FM...

6. [CALL] ([ВЫЗОВ])

Кратковременное нажатие: вызов (первое нажатие), набор номера (второе нажатие).

Длительное нажатие: отмена вызова.

При входящем звонке, кратковременное нажатие: ответить на звонок.

Длительное нажатие: отменить звонок.

Во время разговора, длительное нажатие: повесить трубку.

АВТОМАГНИТОЛА RDS С ПРОИГРЫВАТЕЛЕМ НА ШЕСТЬ КОМПАКТ-ДИСКОВ (С НАВИГАЦИЕЙ)

Перед использованием автомагнитолы впервые внимательно ознакомьтесь с данной инструкцией по эксплуатации.

⚠ ВНИМАНИЕ

Безопасность на дороге имеет абсолютный приоритет. Автомобильный радиоприемник рекомендуется включать только в том случае, если это позволяют дорожные условия. Прежде чем пользоваться автомагнитолой во время движения, следует ознакомиться с этим устройством.

Во время движения водитель должен создать в салоне такие условия, чтобы можно было своевременно услышать сирену милицейской, пожарной машин, а также машины скорой помощи. Для этого необходимо обеспечить соответствующий уровень громкости.

⚠ ВНИМАНИЕ

При запуске двигателя от дополнительных источников питания возможно повреждение аудиосистемы. В таких случаях аудиосистема должна быть выключена.

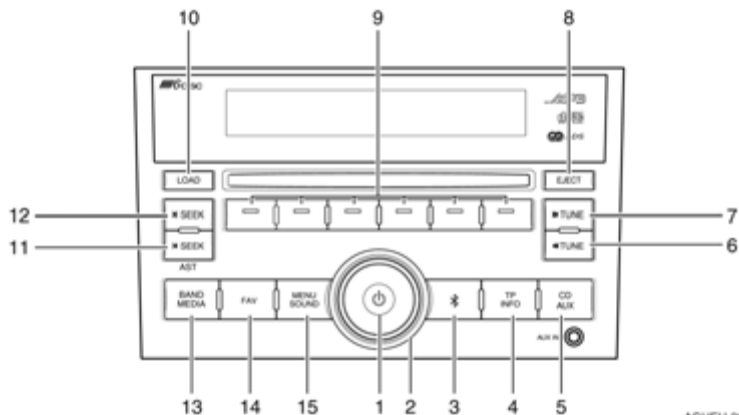

AGHEU-9201

1. **[ПИТАНИЕ]**
Если питание аудиосистемы включено:
Кратковременное нажатие: происходит включение и выключение функции отключения звука (mute).
Длительное нажатие: происходит выключение питания аудиосистемы.
Если питание аудиосистемы выключено:
Нажатие кнопки питания включает питание аудиосистемы.
2. **[ГРОМКОСТЬ]**
Настройка громкости и тембра в режиме регулировки тембра.
3. **[BLUETOOTH]**
Используется для выбора функций BLUETOOTH, отображаемых на дисплее.
4. **[TP/INFO]**
Кратковременное нажатие: настройка сообщений о дорожной обстановке.
Длительное нажатие: показывает необходимую информацию для выполнения операций в каждом режиме, а также информацию о функциях, программах радиовещания и дисках.
5. **[CD/AUX]**
Изменение аудиорежима между режимом проигрывателя компакт-дисков и режимом AUX.
6. **[<<TUNE] ([<<НАСТРОЙКА])**
В режиме радиоприемника выбирает радиостанцию (настройка вниз по диапазону).
В режиме CD-проигрывателя используется для быстрого поиска воспроизводимых дорожек назад.
7. **[>>TUNE] ([>>НАСТРОЙКА])**
В режиме радиоприемника выбирает радиостанцию (настройка вверх по диапазону).
В режиме CD-проигрывателя используется для быстрого поиска воспроизводимых дорожек вперед.
8. **[EJECT] ([ИЗВЛЕЧЬ])**
Используется для извлечения диска из аудиосистемы.
9. **Кнопки функций**
Используются для выбора функций, отображаемых на дисплее.
10. **[LOAD] ([ЗАГРУЗИТЬ])**
Используется для загрузки диска в аудиосистему.
11. **[<SEEK] ([<ПОИСК])**
Кратковременное нажатие: поиск следующей станции с более высокой частотой.
Длительное нажатие: автоматическое сохранение.
12. **[>SEEK] ([>ПОИСК])**
Кратковременное нажатие: поиск предыдущей станции с более низкой частотой.
Длительное нажатие: автоматическое сохранение.
13. **[ДИАПАЗОН/НОСИТЕЛЬДАННЫХ]**
Кратковременное нажатие: переключает режимы радио между AM и FM.
Длительное нажатие: переключает функции A-NAVI.
14. **[FAV]**
Выполняет переключение между группами предварительно настроенных каналов.
15. **[MENU SOUND] ([МЕНЮ ЗВУКА])**
Используется для выбора режима звучания и режимов распределения громкости спереди/сзади и слева/справа.

ПИТАНИЕ ВКЛ/ОТКЛ

Питание включено

Если приемник выключен, нажмите кнопку питания для его включения.

Питание отключено

Если приемник включен, нажмите кнопку питания и удерживайте дольше 1 секунды для его выключения.

ОТКЛЮЧЕНИЕ ЗВУКА

Если приемник включен, нажмите кнопку питания для отключения звука.

РЕГУЛИРОВКА ГРОМКОСТИ

Для увеличения громкости поверните регулятор по часовой стрелке.

Для уменьшения громкости поверните регулятор против часовой стрелки.

НАСТРОЙКИ АУДИОСИСТЕМЫ

Настройка низких звуковых частот

Нажмите кнопку [MENU SOUND] ([МЕНЮ АУДИО]), появится меню аудио.

Нажмите кнопку функции под "Bass" и поверните регулятор громкости по часовой стрелке или против часовой стрелки.

Настройка средних звуковых частот

Нажмите кнопку [MENU SOUND] ([МЕНЮ АУДИО]), появится меню аудио.

Нажмите кнопку функции под "Mid" и поверните регулятор громкости по часовой стрелке или против часовой стрелки.

Настройка высоких звуковых частот

Нажмите кнопку [MENU SOUND] ([МЕНЮ АУДИО]), появится меню аудио.

Нажмите кнопку функции под "Treb" и поверните регулятор громкости по часовой стрелке или против часовой стрелки.

Регулировка стереобаланса

Нажмите кнопку [MENU SOUND] ([МЕНЮ АУДИО]), появится меню аудио.

Нажмите кнопку функции под "Bal" и поверните регулятор громкости по часовой стрелке или против часовой стрелки.

Управление микшером

Нажмите кнопку [MENU SOUND] ([МЕНЮ АУДИО]), появится меню аудио.

Нажмите кнопку функции под "Fad" и поверните регулятор громкости [VOLUME] ([ГРОМКОСТЬ]) по часовой стрелке или против часовой стрелки.

Выбор стандартной настройки EQ (эквалайзер)

Нажмите кнопку [MENU SOUND] ([МЕНЮ АУДИО]), появится меню аудио.

Нажмите кнопку функции под "P EQ", появится меню EQ.

Нажмите кнопку функции под требуемым режимом EQ со стандартной настройкой.

Для отмены выбранной настройки нажмите кнопку "P-EQ" еще раз и повторите данную процедуру.

Режимы со стандартной настройкой EQ: поп, рок, кантри, голос, джаз, классика.

РЕЖИМ ПРИЕМА РАДИОПЕРЕДАЧ

ВЫБОР РЕЖИМА ПРИЕМА РАДИОПЕРЕДАЧ

Для переключения в режим радиоприемника нажмите кнопку "BAND/MEDIA" (ДИАПАЗОН/НОСИТЕЛЬ).

ПЕРЕКЛЮЧЕНИЕ ДИАПАЗОНА

При каждом нажатии кнопки "BAND/MEDIA" диапазон переключается с AM на FM или с FM на AM.

РУЧНАЯ НАСТРОЙКА ВВЕРХ/ВНИЗ ПО ДИАПАЗОНУ

Нажимайте кнопку [\ll TUNE]/[\gg TUNE] ([\ll НАСТРОЙКА]/[НАСТРОЙКА \gg]) для изменения радиочастоты вверх/вниз по диапазону.

При каждом нажатии кнопки [\ll TUNE]/[\gg TUNE] ([\ll НАСТРОЙКА]/[НАСТРОЙКА \gg]) радиочастота увеличивается или уменьшается на одно деление.

ПОИСК ВВЕРХ/ВНИЗ ПО ДИАПАЗОНУ

Нажмите кнопку [(<SEEK)](>SEEK) ([(<ПОИСК)](>ПОИСК)) для автоматического поиска следующей или предыдущей станции.

ПАМЯТЬ ИЗБРАННЫХ РАДИОСТАНЦИЙ

Содержит 6 избранных страниц и может хранить до 48 радиостанций в диапазонах AM и FM.

Запоминание радиостанции происходит в следующем порядке.

Шаг 1. Найдите необходимую радиостанцию или настройте ее вручную.

Шаг 2. Выберите избранную страницу нажатием кнопки "FAV".

Шаг 3. Нажмите и удерживайте функциональную кнопку с номером, под которым вы сохранили данную станцию, в течение более 1 секунды.

Выполняя описанную процедуру, можно внести в память 48 избранных радиостанций.

ВЫЗОВ ИЗБРАННОЙ РАДИОСТАНЦИИ

Для прослушивания внесенной в память избранной радиостанции нужно выполнить следующее.

Шаг 1. Выберите избранную страницу нажатием кнопки "FAV".

Шаг 2. Нажмите функциональную кнопку с номером, под которым сохранена требуемая избранная радиостанция.

ФУНКЦИЯ АВТОМАТИЧЕСКОГО СОХРАНЕНИЯ

Автоматическое сохранение

Нажмите кнопку [(<SEEK)] ([(<ПОИСК)] или [(>SEEK)] ([(>ПОИСК)]) в течение некоторого времени, радиоприемник запускает автосохранение, при этом можно автоматически сохранить 12 радиостанций.

РАБОТА В РЕЖИМЕ РАДИОИНФОРМАЦИИ

AF (автоподстройка) вкл./откл.

Функция AF постоянно настраивает приемник на станцию с самым четким сигналом.

Нажмите кнопку "Menu" в режиме "радио". Появится меню радио.

И нажмите функциональную кнопку под "RDS", после чего появится меню RDS.

Нажмите функциональную кнопку под "AF".

Функция AF включается или выключается при каждом нажатии этой функциональной кнопки.

Региональная станция вкл./откл.

Функция региональной станции переключает приемник на местную станцию.

Нажмите кнопку "Menu" в режиме "радио". Появится меню радио.

И нажмите функциональную кнопку под "RDS", после чего появится меню RDS.

Нажмите функциональную кнопку под "REG".

Функция региональной станции включается или выключается при каждом нажатии этой кнопки функции.

Прием сообщений о дорожной обстановке

При прослушивании радио нажмите кнопку [TR] для прослушивания сообщений о состоянии дорожного движения с другой радиостанции.

Отмена приема сообщений о дорожной обстановке

Нажмите кнопку [TR] для отмены приема сообщений о состоянии обстановки на дорогах.

Поиск станции, сообщающей о дорожной обстановке

Нажмите [TR] на станции, которая не передает информации об обстановке на дорогах, при этом радиоприемник будет осуществлять поиск следующей станции, которая передает такую информацию.

ВОСПРОИЗВЕДЕНИЕ КОМПАКТ ДИСКА

Когда компакт-диск вставляется в приемник, на дисплее появляется радиоприемник, а при загрузке компакт-диска отображается проверка файлов.

С началом воспроизведения на дисплее появляется название и номер трека.

При выключении зажигания или приемника, когда в нем находится компакт-диск, компакт-диск остается в приемнике. Если зажигание включается, когда в приемнике есть компакт-диск, для воспроизведения диска нужно включить радиоприемник. При выключенном зажигании и приемнике воспроизведение компакт-диска возобновляется с места остановки воспроизведения, если приемник отключился в режиме воспроизведения.

Маленькие компакт-диски 8 см (3 дюйма) можно воспроизводить на проигрывателе с помощью кольца-адаптера. Полноразмерные компакт-диски и маленькие компакт-диски загружаются одинаково.

При воспроизведении диска CD-R качество звучания зависит от качества диска, способа записи, качества записываемой музыки, от состояния использованного диска. Возможны пропуск треков, затруднения

в поиске треков и (или) затруднения при загрузке и выгрузке. Если появляются такие проблемы, проверьте рабочую поверхность компакт-диска. Если поверхность компакт-диска повреждена, например треснута, сломана или поцарапана, диск не будет воспроизводиться правильно. Если поверхность компакт-диска загрязнена, обратитесь к инструкции по уходу за компакт-дисками.

Если видимых повреждений нет, попробуйте другой диск хорошего качества.

Не наклеивайте этикетки на компакт-диск, они могут застрять в проигрывателе. При записи диска на персональном компьютере и необходимости в маркировке следует надписать нерабочую сторону диска маркером.

⚠ВНИМАНИЕ

Наклеивание этикеток на компакт-диск, одновременное введение в проигрыватель более одного диска, попытка воспроизведения поврежденного диска может привести к поломке проигрывателя. Пользуясь проигрывателем компакт-дисков, производите только диски в хорошем состоянии без этикеток, загружайте один диск за раз, не складывайте на проигрыватель или у загрузочной щели посторонние предметы, жидкости и мусор.

Если на дисплее появляется сообщение об ошибке, см. "Сообщения при использовании компакт-диска" далее в этом разделе.

ВЫБОР РЕЖИМА ВОСПРОИЗВЕДЕНИЯ КОМПАКТ-ДИСКОВ

Для переключения в режим воспроизведения компакт-дисков нажмите кнопку "CD/AUX".

ЗАГРУЗКА КОМПАКТ-ДИСКА

Данный аудиоблок вмещает 6 дисков.

Шаг 1. Нажмите кнопку "LOAD". Отображается номер отсутствующего диска.

Шаг 2. Нажмите кнопку функции под номером загружаемого диска.

Шаг 3. Вставьте диск в загрузочную щель этикеткой вверх. После этого диск загружается автоматически, и начинается воспроизведение.

Чтобы загрузить несколько дисков, нужно выполнить следующее.

Шаг 1. Нажмите и удерживайте кнопку "LOAD" одну секунду. Раздается звуковой сигнал, на дисплее появляется сообщение о загрузке нескольких дисков.

Шаг 2. Следуйте указаниям о загрузке дисков.

Данный аудиоблок вмещает 6 дисков.

ПРИМЕЧАНИЕ

Для прекращения загрузки дисков нажмите кнопку "LOAD" еще раз.

ВЫГРУЗКА КОМПАКТ-ДИСКА

Нажмите кнопку "EJECT". Отображается номер загружаемого диска.

Нажмите кнопку функции под номером, диск выгружается из проигрывателя на поддоне.

Извлеките диск из поддона.

Удерживайте кнопку "EJECT" нажатой дольше 1 секунды. Диски выгружаются по порядку.

ПАУЗА

Для краткой остановки воспроизведения нажмите кнопку "CD/AUX".

"PAUSE" начинает мигать на дисплее.

Для возобновления воспроизведения компакт-диска нажмите кнопку "CD/AUX" еще раз.

Если к приемнику подсоединено дополнительное устройство, функция паузы не работает.

СЛЕДУЮЩИЙ/ПРЕДЫДУЩИЙ ДИСК

Нажмите кнопку функции под "DISC+/Disc-" для смены диска. Воспроизводится первый трек следующего/предыдущего диска.

СЛЕДУЮЩИЙ/ПРЕДЫДУЩИЙ ТРЕК

При нажатии кнопки [<<TUNE/] / [>>TUNE] ([<<НАСТРОЙКА/] / [>>НАСТРОЙКА]) воспроизводится следующий/предыдущий трек.

СЛЕДУЮЩАЯ/ПРЕДЫДУЩАЯ ПАПКА

При нажатии кнопки [**<SEEK**] / [**>SEEK**] (**<<ПОИСК**)/(**>>ПОИСК**) воспроизводится следующая/предыдущая папка.

ПЕРЕХОД ВПЕРЕД/ПЕРЕХОД НАЗАД

Нажмите и удерживайте кнопку [**<<TUNE**]/**>>TUNE**] (**<<НАСТРОЙКА**)/**>>НАСТРОЙКА**)), проигрыватель выполняет переход вперед/переход назад.

RPT (ПОВТОР)

Нажмите кнопку функции под "RPT", текущий трек повторяется непрерывно.

Чтобы отключить данную функцию, нажмите кнопку функции под "RPT" снова.

RDM (СЛУЧАЙНЫЙ ПОРЯДОК)

Нажмите кнопку функции под "RDM", треки воспроизводятся в случайном порядке.

Чтобы отключить данную функцию, нажмите кнопку функции под "RDM" снова.

INT (ПРОСЛУШИВАНИЕ ТРЕКОВ)

Нажмите кнопку функции под "INT", воспроизводится небольшой отрывок каждого трека.

Чтобы отключить данную функцию, нажмите кнопку функции под "INT" снова.

ВОСПРОИЗВЕДЕНИЕ ДИСКА В ФОРМАТЕ MP3/WMA

ФОРМАТ MP3/WMA

При записи на персональном компьютере диска в формате MP3/WMA:

- Записывайте файлы в формате MP3/WMA на диск CD-R.
- Не записывайте на одном диске файлы в стандартном формате аудио и в формате MP3/WMA.
- Файлы в формате MP3/WMA должны иметь расширение .mp3 или .wma, с другими расширениями проигрыватель не работает.
- Файлы можно записывать с разной фиксированной или переменной скоростью передачи битов. Название песни, имя исполнителя и название альбома отображаются при записи с использованием тегов ID3 версий 1 и 2.
- Создайте систему папок, облегчающую поиск песен в движении. Распределите песни по альбомам, отводя одну папку на каждый альбом. В каждой папке или альбоме должно быть не больше 18 песен.

- Многосессионный диск в формате MP3/WMA подлежит финализации. Обычно лучше записывать диск целиком.

Проигрыватель может считать и воспроизвести до 50 папок, 5 сессий, 999 файлов. Для длинных имен файлов и папок используется больше пространства на жестком диске, чем необходимо. Для экономии места на диске ограничивайте длину имен файлов и папок. Можно воспроизводить диск, записанный в формате MP3/WMA, не используя папки с файлами. Система поддерживает до 8 уровней папок, однако рекомендуется минимальное количество уровней для папок, чтобы не усложнять чрезмерно поиск конкретной папки при воспроизведении. Если компакт-диск содержит более допустимых 50 папок, 5 сессий и 999 файлов, проигрыватель позволяет доступ к диску и перемещение по нему до крайнего допустимого файла, а все позиции сверх максимума игнорируются.

КОРНЕВОЙ КАТАЛОГ

Корневой каталог рассматривается в качестве папки. Если в корневом каталоге содержатся сжатые аудиофайлы, каталог отображается как ROOT. Все файлы, содержащиеся непосредственно в корневом каталоге, имеют преимущественный доступ перед файлами в любом другом каталоге.

ПУСТОЙ КАТАЛОГ ИЛИ ПУСТАЯ ПАПКА

Если корневой каталог или папка находятся где-то в файловой структуре, содержащей только папки и вложенные паки без сжатых файлов непосредственно в них, проигрыватель переходит к следующей папке, содержащей сжатые аудиофайлы, а пустая папка не отображается и ей не присваивается номер.

ОТСУТСТВИЕ ПАПКИ

Если на компакт-диске содержатся только сжатые файлы, файлы помещаются в корневую папку. Если компакт-диск записан без папок, функция перехода к следующей и к предыдущей папке не работает. Имя папки отображается на дисплее проигрывателя как ROOT.

Если на компакт-диске содержатся только сжатые файлы, а папки отсутствуют, все файлы помещаются в корневую папку. Имя папки отображается на дисплее проигрывателя как ROOT.

ПОРЯДОК ВОСПРОИЗВЕДЕНИЯ

Треки воспроизводятся в следующем порядке:

- Воспроизведение начинается с первого трека в корневом каталоге.
- После воспроизведения всех треков в корневом каталоге воспроизводятся файлы в порядке их номеров.
- После воспроизведения последнего трека из последней папки проигрыватель снова воспроизводит первый трек в первой папке корневого каталога.

ФАЙЛОВАЯ СИСТЕМА И ПРИСВОЕНИЕ ИМЕН

Отображается название песни в теге ID3. Если название песни в теге ID3 отсутствует, проигрыватель отображает имя файла без расширения (MP3/WMA).

Имена треков длиннее 32 знаков или 4 страниц сокращаются. На дисплее не отображаются части слов на последней странице текста и расширение имени файла.

ВОСПРОИЗВЕДЕНИЕ ДИСКА В ФОРМАТЕ MP3/WMA

При включенном зажигании вставьте компакт-диск в щель проигрывателя этикеткой вверх. Проигрыватель загружает диск, выполняет его проверку, затем на дисплее появляется **MP3 or WMA**. Должно начаться воспроизведение компакт-диска. При отключенном аккумуляторе вставить диск в проигрыватель невозможно.

С началом воспроизведения нового трека на дисплее появляется номер трека и название песни.

При выключении зажигания или приемника, когда в нем находится компакт-диск, компакт-диск остается в приемнике. Если зажигание включается, когда в приемнике есть компакт-диск, для воспроизведения диска нужно включить радиоприемник. При выключенном зажигании и приемнике воспроизведение компакт-диска возобновляется с места остановки воспроизведения, если приемник отключился в режиме воспроизведения.

Маленькие компакт-диски 8 см (3 дюйма) можно воспроизводить на проигрывателе с помощью кольца-адаптера. Полноразмерные компакт-диски и маленькие компакт-диски загружаются одинаково.

При воспроизведении диска CD-R качество звучания зависит от качества диска, способа записи, качества записываемой музыки, от состояния использованного диска.

Возможны пропуск треков, затруднения в поиске треков и (или) затруднения при загрузке и выгрузке. Если появляются такие проблемы, проверьте рабочую поверхность компакт-диска. Если поверхность компакт-диска повреждена, например треснута, сломана или поцарапана, диск не будет воспроизводиться правильно. Если поверхность компакт-диска загрязнена, обратитесь к инструкции по уходу за компакт-дисками.

Если видимых повреждений нет, попробуйте другой диск хорошего качества.

Не наклеивайте этикетки на компакт-диск, они могут застрять в проигрывателе. При записи диска на персональном компьютере и необходимости в маркировке следует надписать нерабочую сторону диска маркером.

⚠ ВНИМАНИЕ

Наклеивание этикеток на компакт-диск, одновременное введение в проигрыватель более одного диска, попытка воспроизведения поврежденного диска может привести к поломке проигрывателя. Пользуясь проигрывателем компакт-дисков, производите только диски в хорошем состоянии без этикеток, загружайте один диск за раз, не складывайте на проигрыватель или у загрузочной щели посторонние предметы, жидкости и мусор.

Если на дисплее появляется сообщение об ошибке, см. "Сообщения при использовании компакт-диска" далее в этом разделе.

При воспроизведении диска MP3/WMA все функции одинаковы, кроме перечисленных здесь. Более подробная информация приведена в разделе "Воспроизведение компакт диска" выше.

РЕЖИМ ALL/DIRECTORY

В этой папке функции повтора, прослушивание начала треков, воспроизведение в случайном порядке работают при включенном режиме ALL.

Нажмите кнопку функции под "ALL", "All" меняется на "DIR".

Чтобы отключить режим DIR, нажмите кнопку функции под "DIR" снова.

Отображение информации тегов ID3

Нажмите кнопку "TP/INFO", проигрыватель отображает информацию тегов ID3 текущих файлов.

СООБЩЕНИЯ ПРИ ИСПОЛЬЗОВАНИИ КОМПАКТ-ДИСКА

ЧЕК СД: (ПРОВЕРЬТЕ КОМПАКТ-ДИСК): Если на дисплее появляется данная надпись и компакт-диск выгружается, причиной может быть:

- Перегрев. При охлаждении до нормальной температуры диск должен воспроизводиться.
- Езда по очень неровной дороге. При выезде на ровную дорогу диск должен воспроизводиться.
- Диск загрязнен, поцарапан, влажный или вставлен не той стороной.
- Воздух слишком влажный. Подождите около часа и повторите попытку.

- Возможно, неверный формат компакт диска. См. "Формат MP3" выше в данном разделе.
- Произошла ошибка при записи диска.
- В проигрывателе, возможно, застряла этикетка.

Если диск не воспроизводится по какой-то иной причине, попробуйте другой диск хорошего качества.

Если ошибка повторяется или не может быть исправлена, обратитесь к своему дилеру. Если приемник отображает сообщение об ошибке, запишите его и передайте своему дилеру при обращении.

РЕЖИМ AUX

На лицевой панели приемника внизу справа имеется один дополнительный разъем диаметром 3,5 мм.

Это не аудиовыход; не подключайте аудионаушники в передний дополнительный входной разъем.

Сюда можно подключить внешнее аудиоустройство, например устройство iPod, ноутбук, проигрыватель MP3, CD-чейнджер, приемник XM™ и т. д.

ВЫБОР РЕЖИМА AUX IN

Нажмите кнопку "CD/AUX", когда приемник находится в другом режиме воспроизведения.

Если не будет обнаружено присутствие штекера в дополнительном разьеме, режим AUX включен не будет.

СИСТЕМА БЕЗОПАСНОСТИ

Система безопасности предотвращает кражу приемника.

Если включить функцию защитной блокировки и зарегистрировать идентификационный код, то даже в случае кражи и установки аудиосистемы в другом автомобиле ею нельзя будет воспользоваться без ввода зарегистрированного идентификационного кода.

УСТАНОВКА БЛОКИРОВКИ (РЕГИСТРАЦИЯ ИДЕНТИФИКАЦИОННОГО КОДА)

Выключите радиоприемник.

- ⇨ Нажмите кнопку питания, одновременно удерживая нажатыми кнопку "INFO" и крайнюю левую функциональную кнопку.

Произойдет переход в режим регистрации идентификационного кода, и на дисплее появятся цифры от 1 до 6.

- ⇨ Нажимайте функциональные кнопки под 1-6 на дисплее, чтобы ввести четырехзначный код.

- ⇨ Нажмите кнопку питания.

При этом произойдет регистрация идентификационного кода и выключение питания аудиосистемы.

ОТМЕНА БЛОКИРОВКИ

Выключите радиоприемник.

- ⇨ Нажмите кнопку питания, одновременно удерживая нажатыми кнопку "INFO" и крайнюю левую функциональную кнопку.

Произойдет переход в режим регистрации идентификационного кода, и на дисплее появятся цифры от 1 до 6.

- ⇨ Нажимайте функциональные кнопки под 1 to 6 на дисплее, чтобы ввести четырехзначный код.

- ⇨ Нажмите кнопку питания.

Если введенный код совпадает с зарегистрированным кодом, защитная блокировка снимается и питание аудиосистемы выключается.

ПРИМЕЧАНИЕ

После регистрации идентификационного кода этот код необходим для снятия защитной блокировки. Запомните защитный код. Если при снятии защитной блокировки десять раз подряд был введен неверный код, дальнейшие попытки ввода будут невозможны в течение одного часа.

РЕЖИМ BLUETOOTH***BLUETOOTH**

Нажмите кнопку [BLUETOOTH]. При этом радиостанция переходит в режим парного соединения.

Процедура парного соединения

Шаг 1. Нажмите кнопку под "PAIRING" на дисплее.

Шаг 2. Найдите и выберите устройство под названием "CAR AUDIO" для Bluetooth на телефоне.

На экране отобразится наименование подключенного устройства в течение 3 секунд.

После соединения аудиосистема вернется к выбору режима, и на дисплее появится "BT".

Чтобы позвонить

Шаг 1. Нажмите кнопку под "Call" на дисплее.

Шаг 2. Нажмите кнопку под "Last Call" на дисплее.

На экране отобразится "Dialing..." ("Идет набор номера...") и "Connected" ("Подключен").

Входящий звонок

На экране радиосистемы в течение 3 секунд будет отображаться "Incoming Call..." ("Входящий звонок..."). Затем будет отображаться "Incoming call number" ("Номер звонящего") до тех пор, пока пользователь не нажмет кнопку "ANSWER" ("ОТВЕТ") или "DECLINE" ("ОТКЛОНИТЬ").

1. Нажмите кнопку "ANSWER" ("ОТВЕТ"), и устройство перейдет в режим разговора.
2. Нажмите клавишу "DECLINE" ("ОТКЛОНИТЬ"), и радиосистема вернется в последний режим.

На связи

Нажмите кнопку под "MIC MUTE" при помощи телефона, микрофон при этом выключается.

Нажмите кнопку под "PRIVATE" или кнопку питания во время пользования телефоном, устройство перейдет в режим "засекреченный".

Нажмите кнопку под "HANG UP" во время пользования телефоном, радиосистема вернется в последний режим.

РЕЖИМ A2DP

Нажмите кнопку под "AUDIO PLAY" на дисплее.

⇨ **PLAY (ВОСПРОИЗВЕСТИ)**

Нажмите кнопку под [▶] для воспроизведения MP3-файла на телефоне.

⇨ **Пауза**

Нажмите кнопку под [||], чтобы приостановить воспроизведение файла MP3.

⇨ **Следующий/предыдущий трек**

Нажмите кнопку под [▲/▼], при этом начнется воспроизведение файла MP3 следующего/предыдущего трека.

Автоматическое соединение

Вариант 1. Когда радиосистема включена, она попытается соединиться с предыдущим BT-устройством автоматически.

Вариант 2. BT-устройство, через которое подключается радиосистема, переключается обратно на радиосистему после того, как телефон выходит за пределы 10-метровой зоны. Радиосистема попытается подключить BT-устройство автоматически.

УДАЛЕННЫЙ КОНТРОЛЛЕР РУЧКИ*

1. [Питание]

Питание включено: Нажмите эту кнопку.

Питание отключено: Нажмите и удерживайте эту кнопку не менее 1 секунды.

Отключение звука: Нажмите эту кнопку при включенном питании.

2. [Увеличение громкости]

Увеличение на одно деление: Нажимайте эту кнопку менее 1 секунды, уровень громкости увеличится.

Автоматическое увеличение громкости: Нажимайте эту кнопку дольше 1 секунды, уровень громкости постепенно увеличивается.

3. [Уменьшение громкости]

Нажмите эту кнопку для уменьшения громкости.

Уменьшение на одно деление: Нажимайте эту кнопку менее 1 секунды, уровень громкости увеличится.

Постоянное уменьшение: Нажимайте эту кнопку дольше 1 секунды, уровень громкости постепенно уменьшается.

4. [SEEK] ([ПОИСК])

1) РЕЖИМ ПРИЕМА РАДИОПЕРЕДАЧ: Нажимайте эту кнопку менее 1 секунды, чтобы включить предварительно настроенную станцию. (Избранные настройки #1→#2→#3→#4...)

Нажимайте эту кнопку более 1 секунды, чтобы искать следующую станцию.

2) РЕЖИМ CDC: Нажимайте эту кнопку менее 1 секунды, чтобы перейти к следующему треку. (Трек 01→трек 02→...)

Нажимайте эту кнопку более 1 секунды, чтобы вернуться по треку назад.

5. [MODE] ([РЕЖИМ])

При каждом нажатии этой кнопки режим аудиоблока меняется в следующем порядке:

FM→AM→CD(MP3/WMA)→(AUX)→(NAVI)→Multi Media→FM...

6. [CALL] ([ВЫЗОВ])

Кратковременное нажатие: вызов (первое нажатие), набор номера (второе нажатие).

Длительное нажатие: отмена вызова.

При входящем звонке, кратковременное нажатие: ответить на звонок.

Длительное нажатие: отменить звонок.

Во время разговора, длительное нажатие: повесить трубку.

5 ПОВРЕЖДЕНИЯ, УСТРАНЯЕМЫЕ В ПУТИ

- ЗАПАСНОЕ КОЛЕСО, ДОМКРАТ И КОМПЛЕКТ ИНСТРУМЕНТОВ 5-2
- ЗАМЕНА ПОВРЕЖДЕННОГО КОЛЕСА ... 5-2
- ЗАПУСК ДВИГАТЕЛЯ ОТ АККУМУЛЯТОРНОЙ БАТАРЕИ ДРУГОГО АВТОМОБИЛЯ..... 5-6
- БУКСИРОВКА АВТОМОБИЛЯ 5-8
- РАСКАЧИВАНИЕ ЗАСТРЯВШЕГО АВТОМОБИЛЯ "ВПЕРЕД-НАЗАД" 5-11
- ПЕРЕГРЕВ 5-12

ЗАПАСНОЕ КОЛЕСО, ДОМКРАТ И КОМПЛЕКТ ИНСТРУМЕНТОВ

Запасное колесо, домкрат и прочие инструменты хранятся в багажном отделении.

⚠ ПРЕДУПРЕЖДЕНИЕ

При хранении домкрат, запасное колесо, инструменты и оборудование должны быть зафиксированы на своих местах.

- Не оставляйте запасное колесо, домкрат или прочие инструменты в салоне автомобиля.

Незакрепленные должным образом инструменты могут представлять опасность для пассажиров в случае экстренного торможения автомобиля или дорожно-транспортного происшествия.

Запасное колесо следует хранить под полом багажного отделения.

Домкрат и прочие инструменты должны храниться в багажном отделении. Инструменты следует расположить таким образом, чтобы их можно было легко найти.

Для получения дополнительной информации см. "КОЛЕСА И ШИНЫ" в алфавитном указателе.

ПРИМЕЧАНИЕ

Во избежание появления постороннего шума во время движения автомобиля домкрат, рукоятку домкрата и прочие инструменты следует класть под пол багажного отделения.

Характеристики домкрата

Предельная рабочая нагрузка: 800 кг

⚠ ПРЕДУПРЕЖДЕНИЕ

Этот домкрат был разработан специально для данной модели автомобиля.

- Использовать его для других моделей автомобилей не рекомендуется.
- При работе с домкратом нельзя допускать превышения его максимально допустимой нагрузки.

Использование данного домкрата для других автомобилей может привести к его порче или поломке автомобиля, а также стать причиной телесных повреждений.

ЗАМЕНА ПОВРЕЖДЕННОГО КОЛЕСА

Перед заменой поврежденного колеса необходимо ознакомиться с приведенной ниже инструкцией по безопасности.

Меры безопасности при замене колеса

1. Включите аварийную световую сигнализацию.
2. Припаркуйте автомобиль на достаточном удалении от основного движения.
3. Парковку следует производить на ровном и твердом грунте. См. "ПАРКОВКА АВТОМОБИЛЯ" в алфавитном указателе.
4. Выключите двигатель и выньте ключ зажигания.
5. Установите стояночный тормоз.
6. Все пассажиры должны покинуть салон автомобиля и отойти от него на безопасное расстояние.
7. Под колесо, расположенное по диагонали относительно заменяемого колеса, с двух сторон подложите клинья, деревянные бруски или крупные камни.

Несоблюдение этих правил безопасности может привести к тому, что автомобиль соскользнет с домкрата, а это в свою очередь может вызвать серьезные телесные повреждения.

Замена поврежденного колеса

1. Достаньте запасное колесо, домкрат и прочие инструменты из багажного отделения.
2. С помощью колесного ключа или плоской отвертки снимите колпак с колеса (при его наличии).

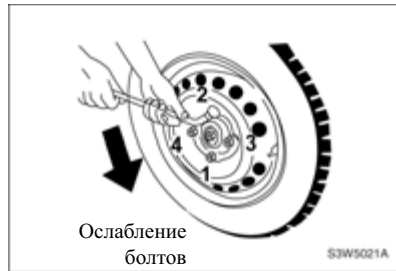

3. Колесным ключом ослабьте каждый болт колеса на один оборот.

⚠ ВНИМАНИЕ

До поднятия колеса не вынимайте гайки и болты из колеса.

4. Установите рукоятку домкрата и колесный ключ в домкрат.
5. Для поднятия колеса вращайте рукоятку домкрата по часовой стрелке.
6. Установите домкрат в положение, показанное на рисунке ниже. Под передними и задними дверями автомобиля находятся специальные усиленные места под домкрат.

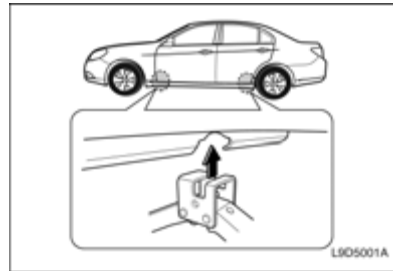

7. Разместите домкрат вертикально под усиленным местом с правой или левой стороны от колеса, которое необходимо заменить.

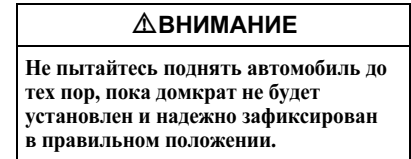

8. Вращая рукоятку домкрата по часовой стрелке, осторожно поднимайте автомобиль, пока домкрат прочно не закрепится в нужном месте кузова, а колесо не будет поднято над землей не менее, чем на 3 см.

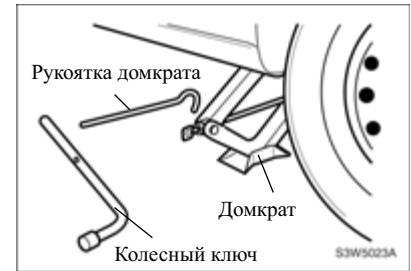

⚠ВНИМАНИЕ

- Во время подъема автомобиля необходимо удостовериться в надежности расположения домкрата, в противном случае он может выскользнуть из-под автомобиля.

ПРИМЕЧАНИЕ

Автомобиль нужно поднимать на высоту, необходимую для замены колеса, но не выше.

⚠ПРЕДУПРЕЖДЕНИЕ

- Не находитесь под установленным на домкрат автомобилем и не заводите двигатель.
- Домкрат может выскользнуть, в результате чего возможны серьезные травмы или смертельные случаи.

⚠ВНИМАНИЕ

Когда необходимо поднять автомобиль с помощью подъемника или домкрата, заглушки* под места для домкрата на элементах тюнинг-пакета должны быть аккуратно сняты.

9. Вращая колесный ключ против часовой стрелки, до конца ослабьте все гайки и болты, а затем выньте их из колеса.
10. Снимите колесо.
11. Установите запасное колесо на ступицу.

⚠ВНИМАНИЕ

- Никогда не смазывайте гайки или болты колеса маслом или смазкой.
- Всегда пользуйтесь только подходящими для колеса гайками и болтами.
- С помощью колесного ключа, поставляемого в комплекте инструментов, надежно затяните гайки и болты на колесе.
- При первой возможности следует обратиться в автосервис для затягивания гаек или болтов в соответствии со спецификациями. Рекомендуем обратиться к авторизованному дилеру Chevrolet.

Если гайки или болты будут затянуты неправильно, они могут со временем ослабнуть.

12. Установите гайки и болты колеса и слегка закрепите, вращая колесный ключ по часовой стрелке.
13. Для того чтобы поставить автомобиль на землю, поворачивайте рукоятку домкрата против часовой стрелки.

14. Надежно затяните гайки или болты колеса моментом 120 Нм в диагональном порядке; 1→2→3→4 (см. рис. ниже).

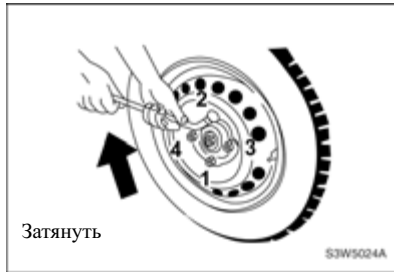

⚠ ПРЕДУПРЕЖДЕНИЕ

Убедитесь, что используете гайки и болты правильного типоразмера и затягиваете их с необходимым моментом.

Использование не рекомендованных деталей или недостаточное затягивание болтов может привести к их выкручиванию.

15. Зафиксируйте колесный колпак в багажном отделении. Он понадобится при замене временного запасного колеса на обычное.

⚠ ВНИМАНИЕ

Не ставьте колесный колпак на временное запасное колесо (докатку).

Возможно повреждение колпака или колеса.

16. Уберите домкрат, инструменты и колесо со спущенной шиной в отведенное для них место.

⚠ ПРЕДУПРЕЖДЕНИЕ

Не оставляйте домкрат или инструменты в салоне автомобиля.

Незакрепленные должным образом инструменты могут представлять опасность для пассажиров в случае экстренного торможения автомобиля или дорожно-транспортного происшествия.

ПРИМЕЧАНИЕ

Временное запасное колесо (докатка) предназначено только для кратковременного пользования.

При первой возможности следует заменить запасное колесо на обычное.

⚠ ВНИМАНИЕ

Поднятый на домкрате автомобиль теряет устойчивость, что может нанести ущерб автомобилю и стать причиной телесных повреждений.

- Следует пользоваться только поставляемым домкратом, установленным в правильное положение.
- Домкрат должен быть установлен перпендикулярно грунту.
- Нельзя находиться под установленным на домкрат автомобилем.
- Нельзя запускать двигатель автомобиля, стоящего на домкрате.
- Перед установкой автомобиля на домкрат все пассажиры должны покинуть салон автомобиля и отойти на безопасное расстояние (в том числе от прочего транспорта).
- Домкратом нужно пользоваться только для замены колес.
- Небезопасно устанавливать домкрат под автомобиль, стоящий на наклонной или скользкой поверхности.

(Продолжение)

⚠ВНИМАНИЕ

(См. продолжение)

- Домкрат следует устанавливать непосредственно около колеса, которое необходимо заменить.
- Необходимо блокировать колесо, расположенное по диагонали относительно заменяемого колеса.
- Перед подъемом автомобиля на домкрат затяните стояночный тормоз, включите первую или заднюю передачу (механическая коробка передач) или установите рычаг переключения передач в положение "Р" (автоматическая коробка передач).
- Не производите замену колеса вблизи движущегося транспорта.

⚠ВНИМАНИЕ

При отсутствии условий для замены колеса или уверенности в своих собственных силах обратитесь в автомастерскую.

ЗАПУСК ДВИГАТЕЛЯ ОТ АККУМУЛЯТОРНОЙ БАТАРЕИ ДРУГОГО АВТОМОБИЛЯ**⚠ВНИМАНИЕ**

- Не пытайтесь запустить двигатель, толкая или буксируя автомобиль.

Это может привести к повреждению каталитического нейтрализатора, автоматической трансмиссии, а также к телесным повреждениям.

В случае разряда аккумуляторной батареи для запуска двигателя можно воспользоваться аккумуляторной батареей другого автомобиля.

⚠ПРЕДУПРЕЖДЕНИЕ

Аккумуляторные батареи взрывоопасны. Возможен ожог электролитом или короткое замыкание, что приведет к получению тяжелых травм или повреждению деталей автомобиля.

- Не используйте аккумуляторные батареи вблизи источников огня или искр.
- При запуске двигателя от аккумуляторной батареи другого автомобиля не наклоняйте аккумуляторную батарею.

(См. продолжение)

⚠ ПРЕДУПРЕЖДЕНИЕ

(См. продолжение)

- Не допускайте короткого замыкания проводов.
- При работе вблизи аккумуляторной батареи следует надевать защитные очки.
- Не допускайте попадания электролита в глаза, на кожу, одежду или окрашенную поверхность.
- Убедитесь, что напряжение вспомогательной батареи соответствует напряжению разряженной батареи.
- Не демонтируйте разряженную аккумуляторную батарею.

Невыполнение данных мер безопасности или пренебрежение последующими инструкциями по запуску двигателя от аккумуляторной батареи другого автомобиля при помощи удлинительных проводов может привести к взрыву аккумуляторной батареи, ожогам электролитом или короткому замыканию. Все это может привести к серьезным повреждениям электрических систем обоих автомобилей, а также послужить причиной тяжелых телесных повреждений.

Перед запуском двигателя от аккумуляторной батареи другого автомобиля:

1. Включите стояночный тормоз.
2. При наличии автоматической трансмиссии включите передачу PARK, в случае механической коробки передач переведите рычаг коробки передач в нейтральное положение.
3. Отключите все электроприборы.

⚠ ВНИМАНИЕ

- Перед запуском двигателя от аккумуляторной батареи другого автомобиля следует выключить аудиосистему. В противном случае это может привести к ее повреждению. Устранение подобных неисправностей не покрывается гарантийными обязательствами изготовителя.

⚠ ПРЕДУПРЕЖДЕНИЕ

- Следите за тем, чтобы удлинительные провода не касались вращающихся деталей в моторном отсеке.

Это может привести к серьезным поломкам этих деталей.

Подключение удлинительных проводов

Удлинительные провода подключаются в следующем порядке:

1. Подключите зажим первого удлинительного провода к положительному выводу заряженной батареи (с обозначением "+" на корпусе батареи или на самом выводе).
2. Другой конец этого провода подключается к положительному выводу разряженной аккумуляторной батареи (с обозначением "+").
3. Второй удлинительный провод одним концом подключается к отрицательному выводу заряженной батареи (с обозначением "-" на корпусе батареи или на самом выводе).

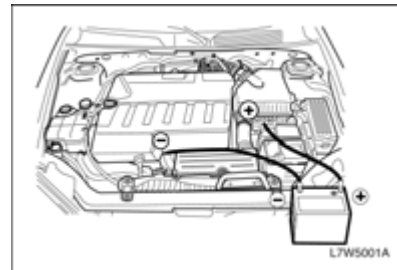

⚠ ПРЕДУПРЕЖДЕНИЕ

Не подключайте оставшийся конец второго удлинительного провода к отрицательному (-) выводу разряженной батареи.

- Этот зажим следует закрепить на каком-либо металлическом кронштейне двигателя.
- Этот кронштейн должен располагаться как можно дальше от аккумуляторной батареи.

Подключение последнего зажима к отрицательному выводу разряженной аккумуляторной батареи может привести к образованию электрической дуги или взрыву аккумуляторной батареи.

Это может привести к травмированию людей и повреждению деталей автомобиля.

4. Второй свободный конец отрицательного провода служит для заземления и подключается к какому-либо металлическому кронштейну двигателя.
5. В процессе заряда разряженной батареи допускается работа двигателя автомобиля, от батареи которого производится запуск двигателя.

ПРИМЕЧАНИЕ

Интервал между попытками завести автомобиль с разряженной аккумуляторной батареей должен составлять не менее минуты, а продолжительность каждой попытки – не более 15 секунд.

После успешного запуска двигателя:

1. Аккуратно отсоедините концы провода заземления (-). Начинать нужно с автомобиля, у которого была разряжена аккумуляторная батарея. Не выключайте двигатель автомобиля.
2. Отсоедините зажим отрицательного провода от отрицательного вывода аккумуляторной батареи другого автомобиля.
3. Отсоедините зажимы провода с положительных выводов обеих аккумуляторных батарей. Положите удлинительные провода в багажник рядом с запасным колесом.
4. После запуска двигателя автомобиль должен находиться в движении приблизительно 20 минут. Это необходимо для полного заряда аккумуляторной батареи.

5. Если аккумулятор по-прежнему разряжается, необходимо обратиться в автосервис. Рекомендуем обратиться к авторизованному дилеру Chevrolet.

БУКСИРОВКА АВТОМОБИЛЯ

При необходимости буксировки автомобиля рекомендуется обратиться в автосервис или специальную службу эвакуации. Рекомендуем обратиться к авторизованному дилеру Chevrolet.

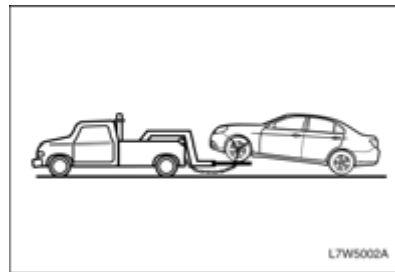

⚠ ПРЕДУПРЕЖДЕНИЕ

- Запрещается перевозить пассажиров в буксируемом автомобиле.
- При буксировке автомобиля запрещается превышать безопасную или разрешенную в данных случаях скорость.
- Запрещается буксировать автомобиль с неисправными деталями, которые не полностью закреплены на автомобиле или в его салоне.

Несоблюдение данных мер безопасности может привести к тяжелым телесным повреждениям.

Буксировка автомобиля методом частичной погрузки

1. Включите аварийную световую сигнализацию.
2. Поверните ключ зажигания в положение ACC.
3. Установите рычаг механической коробки передач или переключатель автоматической трансмиссии в нейтральное положение (NEUTRAL).
4. Снимите автомобиль со стояночного тормоза.

⚠ ВНИМАНИЕ

При буксировке автомобиля методом погрузки задней оси на эвакуатор под передние колеса необходимо устанавливать буксировочную тележку.

- Буксировка может осуществляться только с поднятыми передними колесами.

Буксировка автомобиля с опорой передних колес на дорогу может привести к серьезным повреждениям коробки передач автомобиля.

5. После установки под передние колеса буксировочной тележки автомобиль можно буксировать.

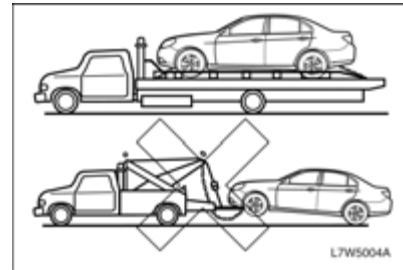
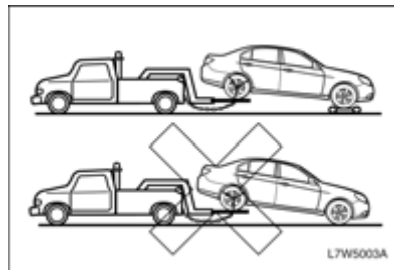
**⚠ ВНИМАНИЕ**

- Для буксировки автомобиля нельзя использовать стропы.
- Вместо этого воспользуйтесь подъемником с плоской платформой.

БУКСИРОВКА В ЭКСТРЕННЫХ СЛУЧАЯХ

При невозможности вызова эвакуатора буксировка автомобиля осуществляется при помощи аварийного буксировочного троса, прикрепляемого к проушинам под бампером автомобиля.

Буксировочная проушина в передней части автомобиля

Буксировочная проушина расположена под бампером автомобиля. Для управления рулем и тормозами буксируемого автомобиля в нем должен находиться водитель.

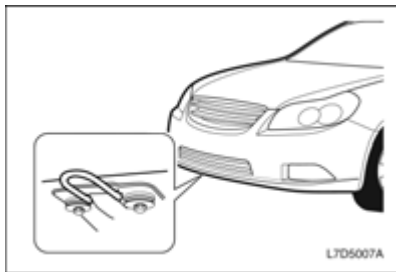

Буксировка таким способом может осуществляться только по дороге с твердым покрытием, на короткие расстояния и при малой скорости.

При этом колеса, оси, трансмиссия, рулевое управление и тормозные механизмы автомобиля должны быть исправными.

⚠ ВНИМАНИЕ

Во время буксировки автомобиля при помощи буксировочного троса имеется вероятность поломки некоторых деталей автомобиля.

Во избежание поломок:

- Буксировка за переднюю проушину должна осуществляться только при отсутствии другого буксировочного оборудования.
- Рекомендуется буксировать автомобиль за его переднюю часть.
- Буксировочный трос не должен попадать на бампер.
- Проверьте, что оба конца буксировочного троса надежно закреплены в проушине. Для этого натяните буксировочный трос.
- Буксировка с помощью буксировочного троса может привести к поломке автоматической трансмиссии. Для буксировки автомобиля с автоматической коробкой передач рекомендуется воспользоваться эвакуатором с плоской платформой или подъемником.
- Автомобиль должен двигаться с умеренной скоростью и без резких рывков.

⚠ ПРЕДУПРЕЖДЕНИЕ

Будьте осторожны, т.к. при буксировке тросом контроль над буксируемым автомобилем может быть потерян.

- Нельзя осуществлять буксировку автомобиля с поврежденными колесами, осями, коробкой передач, системой рулевого управления и тормозами.
- Во время буксировки автомобиля не выключайте выключатель зажигания, т.к. это приведет к блокировке рулевой колонки и потере контроля над автомобилем.

Задний буксировочный крюк

Буксировочный крюк в задней части автомобиля используется для буксировки других автомобилей. Им следует пользоваться только в экстренных случаях (например, для вытаскивания другого автомобиля из канавы, сугроба или грязи).

При буксировке усилие должно быть направлено строго вдоль оси автомобиля. Не допускайте приложения усилия под углом к оси автомобиля. Во избежание аварий не допускайте резкого ослабления натяжения троса.

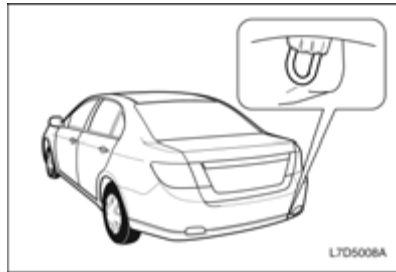

КРЕПЕЖНЫЙ КРЮК

Этот крюк используется только для крепления автомобиля при транспортировке. Использовать крепежный крюк для буксировки запрещено.

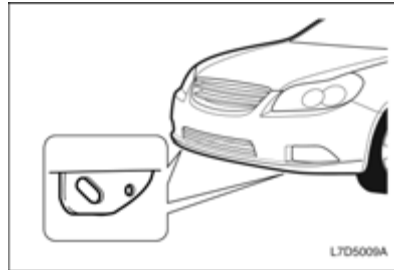

⚠ ПРЕДУПРЕЖДЕНИЕ

- Не используйте крепежный крюк автомобиля для буксировки.

В противном случае возможно повреждение автомобиля.

РАСКАЧИВАНИЕ ЗАСТРЯВШЕГО АВТОМОБИЛЯ "ВПЕРЕД-НАЗАД"

Если автомобиль застрял в снегу, грязи или другом нетвердом грунте, выполните следующие действия.

1. Поверните рулевое колесо до упора сначала направо, потом налево. Это позволит расчистить колею около передних колес.
2. Последовательно переключайте передачи с заднего хода на передачу движения вперед (D: 6-ступенчатая коробка передач).



3. Старайтесь поддерживать буксование колес на минимальном уровне.
4. Во время переключения передач отпускайте педаль акселератора.

5. При включении передачи слегка нажмите на педаль акселератора.

Если описанные выше действия не дали результата, возможно, следует прибегнуть к буксировке. См. пункт "БУКСИРОВКА АВТОМОБИЛЯ" выше в этом разделе.

⚠ ПРЕДУПРЕЖДЕНИЕ

При раскачивании автомобиля "вперед-назад" в случае его застревания:

- Убедитесь, что рядом с автомобилем нет людей, строений или других объектов.

При раскачивании автомобиль может внезапно тронуться, что может привести к нанесению ущерба окружающим объектам или травмированию находящихся рядом людей.

ПРИМЕЧАНИЕ

При попытке вытащить автомобиль, раскачивая его "вперед-назад", во избежание поломки коробки передач или других частей автомобиля следует соблюдать определенные меры предосторожности.

- Не нажимайте педаль акселератора при переключении передач или до полного включения требуемой передачи.
- Не заводите двигатель автомобиля и не вращайте колеса.
- Если автомобиль не удалось вытащить своими силами, возможно, следует прибегнуть к буксировке.

ПРИМЕЧАНИЕ

Если автомобиль оборудован антипробуксовочной системой или системой стабилизации, перед раскачиванием застрявшего автомобиля "вперед-назад" ее необходимо выключить.

См. "АНТИПРОБУКСОВОЧНАЯ СИСТЕМА" или "ЭЛЕКТРОННАЯ СИСТЕМА СТАБИЛИЗАЦИИ" в алфавитном указателе.

ПЕРЕГРЕВ

Если указатель температуры охлаждающей жидкости находится в красной зоне (указывает на перегрев двигателя) или при наличии других признаков перегрева:

1. Остановите автомобиль.
2. Выключите систему кондиционирования воздуха.
3. Дайте двигателю поработать на холостом ходу в течение нескольких минут.
4. Проверьте работу вентилятора системы охлаждения двигателя.

⚠ ПРЕДУПРЕЖДЕНИЕ

При появлении пара отойдите на безопасное расстояние от автомобиля и дайте двигателю остыть. Пар может вызвать серьезные ожоги.

ПРИМЕЧАНИЕ

Включенная система кондиционирования воздуха при движении по холмистой местности или в тяжелых дорожных условиях может привести к перегреву двигателя.

Если вентилятор не вращается и появился пар:

1. Выключите двигатель.
2. Покиньте автомобиль и отойдите от него, не открывая капот.
3. Подождите некоторое время, пока двигатель не остынет.
4. После прекращения выхода пара из-под капота осторожно откройте капот.
5. При первой возможности обратитесь в автосервис. Рекомендуем обратиться к авторизованному дилеру Chevrolet.

Если вентилятор исправен и пар не появляется:

1. Осторожно откройте капот.
2. Оставьте двигатель работающим на холостом ходу, пока он не остынет.
3. Проверьте уровень охлаждающей жидкости.

Если вентилятор исправен, а температура двигателя не снижается:

1. Заглушите двигатель.
2. Осторожно откройте капот.
3. Дождитесь остывания двигателя.
4. Проверьте уровень охлаждающей жидкости.

При низком уровне охлаждающей жидкости проверьте наличие подтеков в следующих местах:

1. Радиатор.
2. Шланги радиатора.
3. Соединения радиатора.
4. Шланги нагревателя.
5. Соединения отопителя.
6. Водяной насос системы охлаждения.

Если обнаружены подтеки или повреждения или если уровень охлаждающей жидкости продолжает понижаться, обратитесь в автосервис. Рекомендуем обратиться к авторизованному дилеру Chevrolet. Запрещается эксплуатировать автомобиль до устранения неисправностей.

⚠ ПРЕДУПРЕЖДЕНИЕ

Горячая охлаждающая жидкость и пар находятся в системе охлаждения под высоким давлением. Выброс охлаждающей жидкости или пара может привести к получению серьезных травм.

- **Не снимайте крышки расширительного бачка или радиатора при горячем двигателе.**

6 СЕРВИСНЫЕ РАБОТЫ И УХОД ЗА АВТОМОБИЛЕМ

- МЕРЫ БЕЗОПАСНОСТИ..... 6-2
- ПРОВЕРКИ..... 6-4
- МОТОРНЫЙ ОТСЕК..... 6-5
- МОТОРНОЕ МАСЛО 6-7
- ОХЛАЖДАЮЩАЯ ЖИДКОСТЬ..... 6-10
- ТОРМОЗНАЯ ЖИДКОСТЬ И РАБОЧАЯ
ЖИДКОСТЬ ПРИВОДА СЦЕПЛЕНИЯ 6-12
- ДИЗЕЛЬНЫЙ ТОПЛИВНЫЙ ФИЛЬТР 6-13
- МАСЛО МЕХАНИЧЕСКОЙ КОРОБКИ ПЕРЕДАЧ 6-15
- РАБОЧАЯ ЖИДКОСТЬ АВТОМАТИЧЕСКОЙ
ТРАНСМИССИИ 6-16
- РАБОЧАЯ ЖИДКОСТЬ РУЛЕВОГО УСИЛИТЕЛЯ.... 6-17
- ЖИДКОСТЬ ОМЫВАТЕЛЯ ВЕТРОВОГО СТЕКЛА .. 6-18
- СТЕКЛОЧИСТИТЕЛИ 6-18
- ВОЗДУШНЫЙ ФИЛЬТР..... 6-19
- СВЕЧИ ЗАЖИГАНИЯ 6-20
- РЕМЕНЬ ПРИВОДА..... 6-21
- АККУМУЛЯТОРНАЯ БАТАРЕЯ 6-22
- ТОРМОЗНАЯ ПЕДАЛЬ..... 6-24
- СТОЯНОЧНЫЙ ТОРМОЗ..... 6-24
- КАТАЛИТИЧЕСКИЙ НЕЙТРАЛИЗАТОР... 6-25
- КОЛЕСА И ШИНЫ 6-26
- САЖЕВЫЙ ФИЛЬТР 6-30
- ФИЛЬТР КОНДИЦИОНЕРА ВОЗДУХА..... 6-31
- ПЛАВКИЕ ПРЕДОХРАНИТЕЛИ..... 6-32
- ЛАМПЫ..... 6-38
- УХОД ЗА АВТОМОБИЛЕМ 6-42

МЕРЫ БЕЗОПАСНОСТИ

Выполняя любую проверку или техническое обслуживание автомобиля, принимайте меры предосторожности для уменьшения риска получения травм или повреждения деталей.

Общие меры безопасности при техобслуживании автомобиля:

- Нельзя выполнять работы на горячем двигателе.

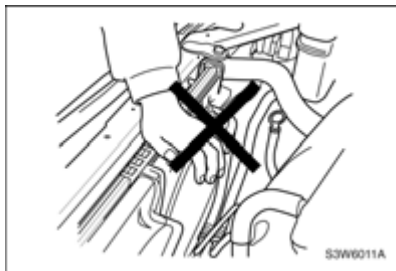

⚠ ПРЕДУПРЕЖДЕНИЕ

Каталитический нейтрализатор отработанных газов и другие компоненты выхлопной системы во время работы двигателя могут стать очень горячими.

Прикосновение к соответствующим частям во время работы двигателя может привести к тяжелым ожогам.

- Нельзя подлезать под автомобиль, поднятый домкратом. В случае необходимости выполнения работ под автомобилем используйте надежные опорные стойки.
- Не допускайте попадания тлеющих, горящих веществ и искр на аккумуляторную батарею, топливо и детали топливной аппаратуры.
- Не устанавливайте и не демонтируйте аккумуляторную батарею или любые электронные/электрические компоненты при включенном зажигании.
- При подсоединении кабелей аккумуляторной батареи будьте крайне внимательны к их полярности. Не подключайте положительный провод к отрицательному выводу и наоборот.

- Следует помнить, что аккумуляторная батарея, провода зажигания и электрические соединения автомобиля находятся под высоким током или напряжением. Будьте осторожны во избежание короткого замыкания.

⚠ ПРЕДУПРЕЖДЕНИЕ

- Перед тем, как открыть капота выключите зажигание и выньте ключ.

Прикосновение к токоведущим частям при включенном зажигании может привести к удару током или ожогам.

⚠ ПРЕДУПРЕЖДЕНИЕ

При работе с моторным отсеком снимите свободную одежду и украшения, которые могут быть затянуты движущимися деталями двигателя, и не приближайтесь к вентилятору, ремням или другим движущимся деталям.

- При работе двигателя в замкнутом пространстве, например, в гараже, обеспечьте достаточную вентиляцию.

- Храните отработанное масло, охлаждающую жидкость и другие технические жидкости вне досягаемости детей и домашних животных.
- Не выбрасывайте пустые контейнеры из-под масла и других жидкостей или содержащие отработанное масло или жидкость вместе с домашними отходами. Используйте только разрешенные в данном регионе способы утилизации автомобильных отходов.
- Если Вам необходимо открыть капот при работающем двигателе, примите меры для предотвращения непредвиденного движения автомобиля. При наличии автоматической коробки передач переведите рычаг селектора коробки передач в положение PARK или NEUTRAL и включите стояночный тормоз. При наличии механической коробки передач переведите рычаг в нейтральное положение и включите стояночный тормоз.
- Во избежание травм всегда выключайте зажигание и вынимайте ключ перед проведением работ в моторном отсеке, за исключением особых случаев. Если в целях техобслуживания необходимо производить работы в моторном отсеке при работающем двигателе, снимите свободную одежду и украшения,

которые могут быть затянuty движущимися деталями двигателя и привести к травмам.

Вентилятор системы охлаждения двигателя

⚠ ВНИМАНИЕ

Электрические вентиляторы системы охлаждения, расположенные в моторном отсеке управляются датчиками. Эти вентиляторы могут начать работу в любое время.

- Следите за тем, чтобы руки, пальцы, одежда и т.п. находились на достаточном удалении от лопастей вентиляторов.

⚠ ПРЕДУПРЕЖДЕНИЕ

Прикосновение к токоведущим частям автомобиля при включенном зажигании крайне опасно.

- Прежде чем производить любой осмотр двигателя или выполнять техническое обслуживание в моторном отсеке, удостоверьтесь в том, что зажигание выключено и ключ вынут.

В противном случае это может привести к ожогам, ударам током или другим телесным повреждениям.

Во избежание травм от лопастей вентилятора системы охлаждения перед работой в моторном отсеке выключите двигатель, чтобы не допустить включения вентилятора.

Кроме того, следует помнить, что электронная система зажигания имеет более высокое напряжение, чем стандартные системы. Поэтому прикасаться к токоведущим частям при включенном зажигании крайне опасно.

ПРОВЕРКИ

Для безопасной и надежной эксплуатации автомобиля необходимо выполнять периодическую проверку его наружных деталей, салона и моторного отсека.

НАРУЖНЫЕ ДЕТАЛИ

Шины

- Необходимо проверять, чтобы шины были накачаны до рекомендованного давления. (См. "КОЛЕСА И ШИНЫ" в алфавитном указателе.)
- Проверьте отсутствие трещин, порезов и иных повреждений протектора и боковин шин (в частности, сбоку).
- Проверьте отсутствие посторонних предметов, застрявших в протекторе.

Колеса

- Гайки и болты нужно затянуть до нужного момента. (См. раздел "ЗАМЕНА ПОВРЕЖДЕННОГО КОЛЕСА")

Приборы освещения

- Проверьте правильность функционирования передних и задних фар, габаритных огней, указателей поворота, стоп-сигналов и противотуманных фар.

Жидкости

- Проверьте, чтобы все питательные бачки под капотом были заполнены до требуемого уровня.

Очиститель ветрового стекла

- Проверьте состояние стеклоочистителей и резиновых прокладок (включая очиститель заднего стекла при его наличии).

В САЛОНЕ

Рулевое управление

- Проверьте люфт рулевого колеса.

Стояночный тормоз

- Проверьте подвижность рычага стояночного тормоза.

Панель управления

- Проверьте правильность функционирования всех приборов, указателей и сигнальных ламп на панели управления.

Зеркала

- Убедитесь, что отражающая поверхность всех трех зеркал является ровной и чистой.
- Проверьте регулировку зеркал.

Органы управления

- Проверьте свободный ход и усилие педалей сцепления и тормозного механизма.

МОТОРНЫЙ ОТСЕК (БЕНЗИН)

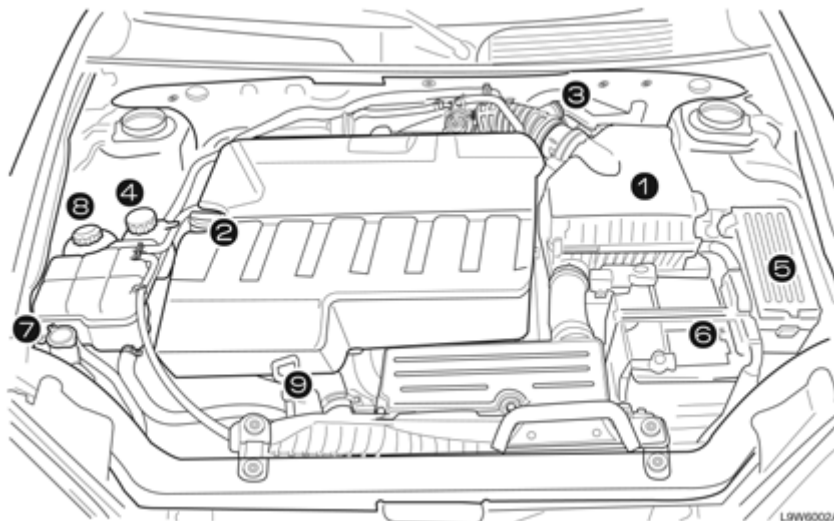

- | | | |
|--|-----------------------------------|--|
| 1. Воздушный фильтр | 4. Резервуар охлаждающей жидкости | 8. Резервуар рабочей жидкости рулевого усилителя |
| 2. Крышка маслозаливной горловины двигателя | 5. Блок плавких предохранителей | 9. Указатель уровня моторного масла |
| 3. Бачок главного тормозного цилиндра/бачок гидропривода сцепления | 6. Аккумуляторная батарея | |
| | 7. Бачок омывателя | |

МОТОРНЫЙ ОТСЕК (ДИЗЕЛЬ)

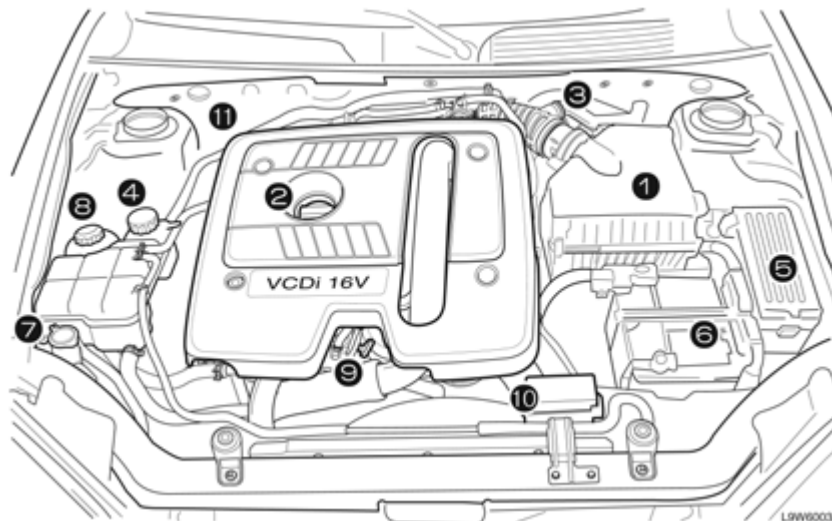

- | | | |
|---|--|--|
| 1. Воздушный фильтр | 4. Расширительный бачок системы охлаждения | 8. Резервуар рабочей жидкости рулевого усилителя |
| 2. Крышка маслозаливной горловины двигателя | 5. Блок плавких предохранителей | 9. Масломерный щуп двигателя |
| 3. Бачок главного тормозного цилиндра/ гидропривода сцепления | 6. Аккумуляторная батарея | 10. Дополнительный блок реле и предохранители |
| | 7. Бачок омывателя | 11. Топливный фильтр |

МОТОРНОЕ МАСЛО

Для обеспечения нормальной работы двигателя необходимо следить за уровнем моторного масла.

При эксплуатации двигателя расходуется определенное количество моторного масла.

Поэтому необходимо регулярно проверять уровень масла, например, при каждой заправке.

Если загорается сигнализатор падения давления в системе смазки двигателя (🚗), необходимо немедленно проверить уровень моторного масла.

ПРОВЕРКА УРОВНЯ МОТОРНОГО МАСЛА

1. Припаркуйте автомобиль на ровной горизонтальной площадке.
2. После остановки двигателя подождите несколько минут, чтобы масло стекло в картер. При холодном двигателе время стекания масла увеличивается.
3. Выньте масляный щуп и вытрите его.
4. Вставьте масляный щуп в щупер до упора.

5. Снова выньте масляный щуп.

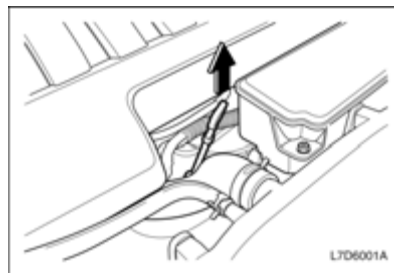

6. Убедитесь в том, что масло на масляном щупе является прозрачным.
7. Проверьте уровень масла на масляном щупе. Уровень масла должен находиться между отметками MIN и MAX.

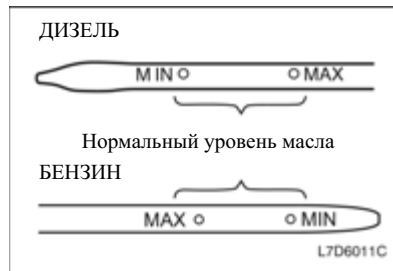

8. Если уровень ниже отметки MIN, добавьте необходимое количество масла той же марки и вязкости, что и в двигателе, чтобы поднять уровень масла до максимального. Превышение отметки MAX недопустимо.

Для получения информации о характеристиках моторного масла см. "КАРТА СМАЗКИ" в алфавитном указателе.



⚠ ПРЕДУПРЕЖДЕНИЕ

Моторное масло является раздражителем и при проглатывании может вызвать отравление или смерть.

- Хранить вне досягаемости детей.
- Избегайте регулярного или длительного контакта моторного масла с кожей.
- После работы с моторным маслом промывайте открытые участки кожи мылом или специальным очистителем.

⚠ ПРЕДУПРЕЖДЕНИЕ

Добавление слишком большого количества моторного масла может повлиять на работу двигателя.

- Не допускайте превышения уровня масла выше метки MAX на масляном щупе.

Превышение максимального уровня моторного масла может иметь следующие последствия:

- Увеличение расхода масла.
- Загрязнение свечей зажигания.
- Образование чрезмерного нагара в двигателе.

ЗАМЕНА МОТОРНОГО МАСЛА И МАСЛЯНОГО ФИЛЬТРА**⚠ ПРЕДУПРЕЖДЕНИЕ**

Эта процедура требует специальной подготовки, средств и оборудования.

Перед выполнением работы убедитесь в наличии соответствующей квалификации.

- Замените масло на станции технического обслуживания, если Вы не уверены в том, что можете безопасно провести данную операцию. Рекомендуем обратиться к авторизованному дилеру Chevrolet.

В противном случае возможно получение травм или повреждение деталей автомобиля.

При загрязнении моторное масло теряет смазывающую способность. Следите за тем, чтобы замена моторного масла производилась в соответствии с регламентом технического обслуживания.

При каждой замене моторного масла также должна производиться замена фильтра.

В тяжелых условиях эксплуатации замена масла и масляного фильтра должна производиться чаще, чем это рекомендуется в регламенте обычного технического обслуживания.

Под тяжелыми условиями эксплуатации подразумевается, в частности:

- Частое начало движения при непрогретом двигателе.
- Преодоление значительного расстояния в условиях пробок.
- Частые поездки на небольшие расстояния.
- Частая эксплуатация при отрицательной наружной температуре.
- Длительная работа двигателя на холостом ходу.
- Частое вождение на малой скорости.
- Движение по пыльным дорогам.

⚠ ПРЕДУПРЕЖДЕНИЕ

Моторное масло и масляные емкости потенциально опасны.

- Избегайте регулярного или длительного контакта с моторным маслом.
- После работы с моторным маслом очищайте кожу и ногти мылом или специальным очистителем. Храните моторное масло и другие токсичные вещества вне досягаемости детей.

Моторное масло приводит к раздражению кожи, при проглатывании может вызвать отравление или смерть.

⚠ ВНИМАНИЕ

Использование не рекомендованного моторного масла или химических добавок (присадок) может привести к поломке двигателя.

- Перед добавлением присадок обратитесь на станцию технического обслуживания. Рекомендуем проконсультироваться с авторизованным дилером Chevrolet.

⚠ ВНИМАНИЕ

- Не утилизируйте отработанное масло и фильтры вместе с домашними отходами.
- Используйте только разрешенные в данном регионе способы утилизации автомобильных отходов.

Отработанное моторное масло и фильтр содержат ядовитые вещества, которые могут нанести ущерб здоровью и окружающей среде.

РЕКОМЕНДУЕМОЕ МОТОРНОЕ МАСЛО И РЕГЛАМЕНТ ТЕХНИЧЕСКОГО ОБСЛУЖИВАНИЯ

Рекомендуемое моторное масло

Для получения информации о рекомендуемом моторном масле и его характеристиках см. "КАРТА СМАЗКИ" в алфавитном указателе.

Регламент технического обслуживания

См. "ПЕРИОДИЧЕСКОЕ ТЕХНИЧЕСКОЕ ОБСЛУЖИВАНИЕ" в этом руководстве.

СИСТЕМА КОНТРОЛЯ СРОКА СЛУЖБЫ МОТОРНОГО МАСЛА* (ТОЛЬКО ДЛЯ ДИЗЕЛЯ)

Автомобиль может иметь систему контроля срока службы моторного масла, которая сообщает о том, когда необходимо заменить моторное масло. В зависимости от условий вождения пробег, после которого требуется замена масла, может значительно меняться. Если система контроля срока службы моторного масла работает правильно, то при каждой смене масла необходимо выполнять сброс этой системы.

Когда система определит, что срок службы масла подошел к концу, она подаст сигнал о необходимости замены масла. С этой целью на приборной панели загорается индикатор замены моторного масла. См. "СИГНАЛИЗАТОР ЗАМЕНЫ МОТОРНОГО МАСЛА". Замените масло как можно скорее. На автомобиле с дизельным двигателем возможно снижение мощности двигателя. На автомобилях с дизельным двигателем при включении сигнализатора замены моторного масла необходимо немедленно сменить масло. В случае оптимальных условий вождения система контроля срока службы масла может больше года не подавать сигнал о необходимости смены масла. Тем не

менее моторное масло и фильтр необходимо менять не реже раза в год одновременно с выполнением сброса системы. Авторизованный дилер Chevrolet имеет обученный персонал, который может выполнить данную работу с помощью средств сканирования. Кроме того, важно регулярно проверять масло и поддерживать его уровень.

Сброс системы контроля срока службы моторного масла

Расчеты системы контроля срока службы моторного масла по необходимости смены масла основаны на интенсивности использования автомобиля. При каждой смене масла выполняйте сброс данной системы, чтобы она могла вычислить следующий момент замены масла.

Для сброса показаний системы контроля срока службы моторного масла выполните одно из указанных ниже действий:

- Использование сканирующего устройства
После замены моторного масла авторизованный дилер обнулит показания системы с помощью сканирующего устройства. Обратитесь на станцию технического обслуживания. Рекомендуем обратиться к авторизованному дилеру Chevrolet.
- Использование педали акселератора

1. Поверните ключ зажигания в положение "ON" при выключенном двигателе.
2. Три раза за пять секунд полностью выжмите и отпустите педаль акселератора.
3. Поверните ключ в положение "LOCK".

Если после запуска двигателя индикатор замены моторного масла начинает постоянно гореть, то не был выполнен сброс системы контроля срока службы масла. Повторите данную процедуру.

⚠ ВНИМАНИЕ

Не забывайте выполнять сброс системы контроля срока службы моторного масла после каждой смены моторного масла.

ОХЛАЖДАЮЩАЯ ЖИДКОСТЬ

При правильном соотношении ингредиентов эта жидкость эффективно защищает систему отопления и охлаждения от коррозии и замерзания.

При холодном двигателе уровень охлаждающей жидкости в расширительном бачке должен находиться между отметками MIN и MAX. Уровень охлаждающей жидкости повышается при повышении температуры двигателя и понижается при его охлаждении.

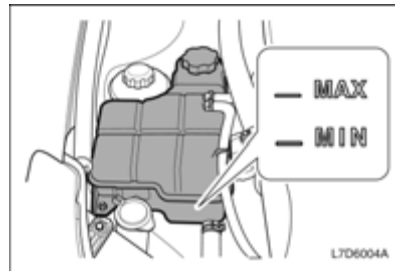

⚠ВНИМАНИЕ

Добавление в систему охлаждения водопроводной воды или неправильных ингредиентов может повредить систему охлаждения.

- Не используйте в качестве охлаждающей жидкости водопроводную воду, спиртосодержащий или метаноловый антифриз.
- Допустимо применение только смеси дистиллированной воды и соответствующего антифриза, подходящего для данного автомобиля, в соотношении 56:44.

В противном случае возможен перегрев или возгорание двигателя.

Если уровень охлаждающей жидкости падает ниже отметки MIN, залейте в радиатор дистиллированную воду и рекомендованный антифриз в соотношении 56:44.

Для защиты автомобиля в очень холодную погоду соотношение воды и антифриза должно составлять 48:52.

КОНЦЕНТРАЦИЯ ОХЛАЖДАЮЩЕЙ ЖИДКОСТИ

Климат	Антифриз (%)	Вода (%)
Умеренный	44%	56%
Крайне холодный климат	52%	48%

⚠ПРЕДУПРЕЖДЕНИЕ

Очень горячая охлаждающая жидкость и ее пары находятся под высоким давлением и, вырвавшись из системы, могут причинить серьезные травмы.

- Не снимайте крышку расширительного бачка или радиатора при горячем двигателе.

⚠ВНИМАНИЕ

Охлаждающая жидкость является опасным веществом.

- Избегайте регулярного или длительного контакта с охлаждающей жидкостью.
- После контакта с охлаждающей жидкостью очищайте кожу и ногти мылом или специальным очистителем.
- Храните моторное масло вне досягаемости детей.
- Охлаждающая жидкость приводит к раздражению кожи, при проглатывании может вызвать отравление или смерть.

ХАРАКТЕРИСТИКИ ОХЛАЖДАЮЩЕЙ ЖИДКОСТИ И РЕГЛАМЕНТ ТЕХНИЧЕСКОГО ОБСЛУЖИВАНИЯ**Характеристики охлаждающей жидкости**

Для получения информации о рекомендуемой охлаждающей жидкости и ее характеристиках см. "КАРТА СМАЗКИ" в алфавитном указателе.

Регламент технического обслуживания

См. "ПЕРИОДИЧЕСКОЕ ТЕХНИЧЕСКОЕ ОБСЛУЖИВАНИЕ" в этом руководстве.

⚠ ВНИМАНИЕ

Добавление охлаждающей жидкости должно производиться не чаще, чем рекомендуется. Возникновение необходимости в более частой доливке охлаждающей жидкости может свидетельствовать о неисправности системы охлаждения двигателя.

Обратитесь на станцию технического обслуживания для проверки системы охлаждения. Рекомендуем обратиться к авторизованному дилеру Chevrolet.

ТОРМОЗНАЯ ЖИДКОСТЬ И РАБОЧАЯ ЖИДКОСТЬ ПРИВОДА СЦЕПЛЕНИЯ

В автомобиле имеется один резервуар как для тормозной жидкости, так и для рабочей жидкости привода сцепления.

Тормозная жидкость и рабочая жидкость привода сцепления могут поглощать влагу. Чрезмерное количество влаги в тормозной жидкости может уменьшить эффективность гидравлической системы тормозного

механизма и сцепления. Для предотвращения коррозии гидравлической системы жидкость следует заменять в соответствии с приведенными в данном руководстве инструкциями.

Следует использовать только рекомендуемые нами тормозную жидкость и рабочую жидкость привода сцепления. Резервуар должен оставаться заполненным до необходимого уровня. Не допускайте падения этого уровня ниже отметки MIN или повышения выше отметки MAX.

Низкий уровень жидкости в резервуаре тормозной жидкости может указывать на наличие утечки в тормозной системе или на износ тормозных колодок или накладок. Чтобы определить, нуждается ли гидравлическая тормозная система в ремонте, обратитесь к авторизованному дилеру. После проведения ремонта долийте в систему тормозную жидкость (если это требуется). Рекомендуем проконсультироваться с авторизованным дилером Chevrolet.

При падении уровня тормозной жидкости ниже допустимого включается сигнализатор неисправности тормозной системы (ⓘ). См. "СИГНАЛИЗАТОР НЕИСПРАВНОСТИ ТОРМОЗНОЙ СИСТЕМЫ" в алфавитном указателе.

ЗАПРАВКА ТОРМОЗНОЙ ЖИДКОСТИ И РАБОЧЕЙ ЖИДКОСТИ ГИДРОПРИВОДА СЦЕПЛЕНИЯ

1. Удалите все загрязнения вокруг колпачка резервуара.

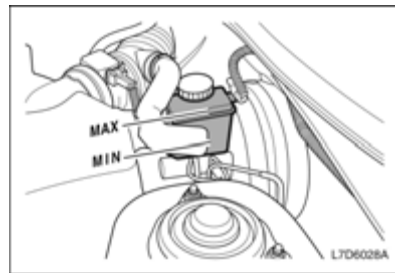
**⚠ ВНИМАНИЕ**

- Прежде чем снять колпачок резервуара, проверьте, что поверхность вокруг колпачка полностью очищена.

Загрязнение тормозной жидкости и рабочей жидкости гидропривода сцепления может нарушить работу системы, что приведет к дорогостоящему ремонту.

2. Отвинтите колпачок резервуара.

3. Заполните резервуар до отметки MAX рекомендованной тормозной жидкостью/рабочей жидкостью гидропривода сцепления. Будьте внимательны, чтобы не пролить жидкость на окрашенные поверхности. При попадании жидкости на окрашенные поверхности немедленно промойте холодной водой.

⚠ВНИМАНИЕ

Избыток тормозной жидкости/рабочей жидкости гидропривода сцепления может привести к возгоранию.

- Не переполняйте резервуар.

Возгорание двигателя может вызвать травмирование, повреждение деталей автомобиля и другого имущества.

4. Завинтите крышку резервуара.

⚠ВНИМАНИЕ

- Не утилизируйте отработанную тормозную жидкость/рабочую жидкость гидропривода сцепления вместе с домашними отходами.
- Используйте только разрешенные в данном регионе способы утилизации автомобильных отходов.

Отработанные тормозная жидкость/рабочая жидкость гидропривода сцепления и их емкости потенциально опасны. Они могут нанести ущерб здоровью и окружающей среде.

⚠ВНИМАНИЕ

Тормозная жидкость и рабочая жидкость гидропривода сцепления являются раздражающими веществами и могут вызвать раздражение кожи и слизистой оболочки глаз.

- Избегайте попадания тормозной жидкости/рабочей жидкости гидропривода сцепления на кожу или в глаза. В случае попадания немедленно тщательно промойте пораженную область мылом или специальным очистителем.

РЕКОМЕНДУЕМАЯ ТОРМОЗНАЯ ЖИДКОСТЬ / РАБОЧАЯ ЖИДКОСТЬ ГИДРОПРИВОДА СЦЕПЛЕНИЯ И РЕГЛАМЕНТ ТЕХНИЧЕСКОГО ОБСЛУЖИВАНИЯ

Рекомендуемая тормозная жидкость/рабочая жидкость гидропривода сцепления

Для получения информации о рекомендуемой тормозной жидкости и рабочей жидкости гидропривода сцепления и их характеристиках см. "КАРТА СМАЗКИ" в алфавитном указателе.

Регламент технического обслуживания

См. "ПЕРИОДИЧЕСКОЕ ТЕХНИЧЕСКОЕ ОБСЛУЖИВАНИЕ" в этом руководстве.

ДИЗЕЛЬНЫЙ ТОПЛИВНЫЙ ФИЛЬТР*

СЛИВ ВОДЫ ИЗ ТОПЛИВНОГО ФИЛЬТРА (только дизель)

Попадание в двигатель или топливную систему содержащейся в топливе воды может привести к серьезным повреждениям топливной системы. Когда уровень воды в топливном фильтре превышает

определенный уровень, включается сигнализатор наличия воды в топливе. Если это случилось, немедленно слейте воду из фильтра.

⚠ВНИМАНИЕ

Перед выполнением слива убедитесь в полном ознакомлении с порядком выполнения этой работы.

- Замените масло на станции технического обслуживания, если Вы не уверены в том, что можете безопасно провести данную операцию. Рекомендуем обратиться к авторизованному дилеру Chevrolet.

1. Найдите в моторном отсеке топливный фильтр и подставьте под него емкость для воды.
2. Сливную пробку, расположенную на левой стороне топливного фильтра, поверните против часовой стрелки с помощью шлицевой отвертки.

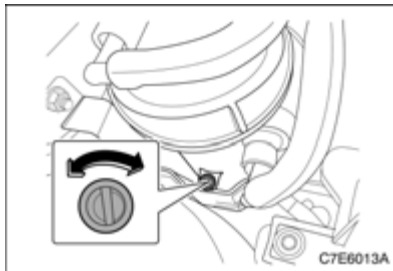

3. Дождитесь полного слива воды, а затем затяните сливную пробку, поворачивая ее по часовой стрелке.
4. Перед запуском двигателя выполните подкачку топлива:
Включите зажигание, подождите около 5 секунд и поверните ключ зажигания в положение "LOCK". Эту операцию следует выполнять более трех раз при выключенном двигателе.

Ситуации, требующие выполнения операции подкачки топлива

- Если автомобиль израсходовал топливо.
- После слива воды из топливного фильтра.
- После замены топливного фильтра.

⚠ВНИМАНИЕ

- Дальнейшее движение после включения данного сигнализатора может привести к серьезным повреждениям топливной системы. В такой ситуации следует быстро исправить повреждение.
- При неправильном выполнении подкачки топлива в топливопровод может попасть воздух. Это может вызвать появление проблем при запуске двигателя или в топливной системе. Выполняйте данную работу аккуратно.

МАСЛО МЕХАНИЧЕСКОЙ КОРОБКИ ПЕРЕДАЧ

ПРОВЕРКА УРОВНЯ МАСЛА В МЕХАНИЧЕСКОЙ КОРОБКЕ ПЕРЕДАЧ

⚠ ПРЕДУПРЕЖДЕНИЕ

Эта процедура требует специальной подготовки и оборудования.

Работа может выполняться только квалифицированным персоналом.

- Замените масло на станции технического обслуживания, если Вы не уверены в том, что можете безопасно провести данную операцию. Рекомендуем обратиться к авторизованному дилеру Chevrolet.

В противном случае возможно получение травм или повреждение деталей автомобиля.

Уровень масла проверяют только при замене жидкости или при наличии подозрения на утечку.

1. Выключите двигатель.
2. Дождитесь остывания коробки передач. Температура коробки передач должна быть такой, чтобы до нее можно было дотронуться.

⚠ ВНИМАНИЕ

Нагрев двигателя, коробки передач или жидкостей может вызвать серьезные ожоги.

- Перед выполнением работ удостоверьтесь, что температура коробки передач достаточно низка для безопасного прикосновения.

Ремонт коробки передач до ее достаточного охлаждения может привести к телесным повреждениям.

3. Отвинтите пробку маслозаливного отверстия картера трансмиссии.

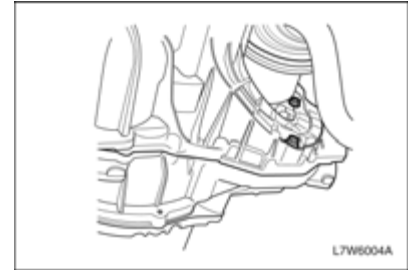

4. Удостоверьтесь, что уровень масла достигает нижнего края маслозаливного отверстия.
5. Если уровень масла понижен, добавьте масло, пока оно не начнет вытекать из отверстия.
6. После заполнения картера трансмиссии до необходимого уровня надежно завинтите пробку.

⚠ВНИМАНИЕ

Слишком большое количество масла приведет к снижению эксплуатационных показателей автомобиля.

- Не добавляйте избыточное количество масла в механическую коробку передач.

Это может привести к поломке коробки передач.

7. Осмотрите коробку передач на предмет подтеков или повреждений.

РЕКОМЕНДУЕМОЕ МАСЛО МЕХАНИЧЕСКОЙ КОРОБКИ ПЕРЕДАЧ И РЕГЛАМЕНТ ТЕХНИЧЕСКОГО ОБСЛУЖИВАНИЯ

Рекомендуемое масло механической коробки передач

Для получения информации о рекомендуемом масле механической коробки передач и его характеристиках см. "КАРТА СМАЗКИ" в алфавитном указателе.

Регламент технического обслуживания

См. "ПЕРИОДИЧЕСКОЕ ТЕХНИЧЕСКОЕ ОБСЛУЖИВАНИЕ" в этом руководстве.

РАБОЧАЯ ЖИДКОСТЬ АВТОМАТИЧЕСКОЙ КОРОБКИ ПЕРЕДАЧ (6-СТУПЕНЧАТАЯ КОРОБКА ПЕРЕДАЧ)*

Нормальная работа и долговечность автоматической коробки передач обеспечиваются поддержанием достаточного уровня рабочей жидкости. Слишком высокий или слишком низкий уровень рабочей жидкости может привести к возникновению неисправности.

⚠ВНИМАНИЕ

Неправильно подобранная рабочая жидкость для автоматической коробки передач может привести к повреждению автомобиля, причем эти повреждения не покрываются гарантийными обязательствами поставщика.

Используйте в автоматической коробке передач только такую рабочую жидкость, которая рекомендована в разделе "КАРТА СМАЗКИ".

ПРОВЕРКА УРОВНЯ РАБОЧЕЙ ЖИДКОСТИ В АКПП

Не обязательно проверять уровень рабочей жидкости в коробке передач. Единственной причиной потери рабочей жидкости коробкой передач является ее утечка.

При обнаружении такой утечки как можно скорее обратитесь на станцию технического обслуживания для проведения соответствующих ремонтных работ.

Рекомендуем обратиться к авторизованному дилеру Chevrolet.

ПРИМЕЧАНИЕ

Эта процедура требует специальной подготовки и оборудования.

Для проверки уровня жидкости необходимо обратиться на станцию технического обслуживания.

Рекомендуем проконсультироваться с авторизованным дилером Chevrolet.

РЕКОМЕНДУЕМАЯ РАБОЧАЯ ЖИДКОСТЬ АВТОМАТИЧЕСКОЙ ТРАНСМИССИИ И РЕГЛАМЕНТ ТЕХНИЧЕСКОГО ОБСЛУЖИВАНИЯ

Рекомендуемая рабочая жидкость автоматической коробки передач

Для получения информации о рекомендуемой рабочей жидкости автоматической коробки передач и ее характеристиках см. "КАРТА СМАЗКИ" в алфавитном указателе.

Регламент технического обслуживания

См. раздел "ПЕРИОДИЧЕСКОЕ ТЕХНИЧЕСКОЕ ОБСЛУЖИВАНИЕ" в руководстве по сервисным работам.

РАБОЧАЯ ЖИДКОСТЬ РУЛЕВОГО УСИЛИТЕЛЯ

ПРОВЕРКА УРОВНЯ РАБОЧЕЙ ЖИДКОСТИ РУЛЕВОГО УСИЛИТЕЛЯ

Регулярно проверяйте уровень рабочей жидкости рулевого усилителя.

1. Выключите двигатель.
2. Проверьте уровень жидкости. Уровень жидкости в резервуаре должен находиться между отметками MIN и MAX.

Если уровень находится ниже отметки MIN, добавьте жидкость в соответствии с процедурой ниже.

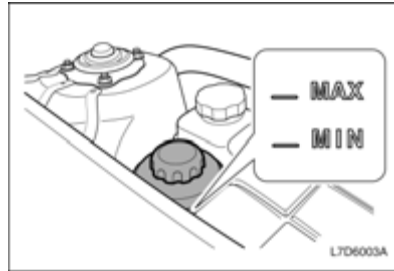

⚠ ВНИМАНИЕ

- Не используйте автомобиль при отсутствии необходимого количества рабочей жидкости рулевого усилителя.

Это может повредить систему рулевого привода с усилителем и привести к дорогостоящему ремонту.

ДОЛИВ РАБОЧЕЙ ЖИДКОСТИ РУЛЕВОГО УСИЛИТЕЛЯ

1. Очистите колпачок и верхнюю часть резервуара.
2. Отвинтите колпачок.

3. Добавьте рабочую жидкость рулевого усилителя. Убедитесь, что выдержан уровень между отметками MIN и MAX.
4. Завинтите колпачок.

⚠ ВНИМАНИЕ

Слишком большое количество жидкости может вызвать возгорание или отслоение лакокрасочного покрытия.

- Не переполняйте резервуар.

Возгорание двигателя может вызвать травмирование, повреждение деталей автомобиля и другого имущества.

РЕКОМЕНДУЕМАЯ РАБОЧАЯ ЖИДКОСТЬ РУЛЕВОГО УСИЛИТЕЛЯ И РЕГЛАМЕНТ ТЕХНИЧЕСКОГО ОБСЛУЖИВАНИЯ

Рекомендуемая рабочая жидкость рулевого усилителя

Для получения информации о рекомендуемой рабочей жидкости рулевого усилителя и ее характеристиках см. "КАРТА СМАЗКИ" в алфавитном указателе.

Регламент технического обслуживания

См. раздел "ПЕРИОДИЧЕСКОЕ ТЕХНИЧЕСКОЕ ОБСЛУЖИВАНИЕ" в руководстве по сервисным работам.

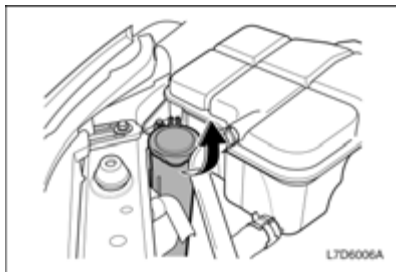
**ЖИДКОСТЬ ОМЫВАТЕЛЯ ВЕТРОВОГО СТЕКЛА**

До начала движения проверьте, что резервуар жидкости ветрового стекла заполнен до необходимого уровня соответствующим составом.

При холодной погоде не заполняйте резервуар жидкости омывателя ветрового стекла более чем три четверти.

При низкой температуре жидкость омывателя может замерзнуть и увеличиться в объеме. При переполнении резервуара место для расширения отсутствует, что может привести к раскалыванию или деформации резервуара.

ПРИМЕЧАНИЕ

Для долива жидкости омывателя ветрового стекла:

- Используйте для этой цели только готовые к использованию жидкости омывателя.
- Не заполняйте резервуар водопроводной водой. Минеральные вещества, содержащиеся в водопроводной воде, могут закупорить отверстия омывателя ветрового стекла.
- Если температура воздуха может падать ниже 0, в жидкость омывателя ветрового стекла следует добавить достаточное количество незамерзающей жидкости.

⚠ ВНИМАНИЕ

- Не заливайте в резервуар омывателя ветрового стекла воду или охлаждающую жидкость радиатора.

Это может привести к замерзанию жидкости и повреждению омывателя ветрового стекла.

Охлаждающая жидкость радиатора может повредить омыватель ветрового стекла и краску автомобиля.

СТЕКЛООЧИСТИТЕЛИ

Правильно функционирующие стеклоочистители необходимы для хорошего обзора и безопасного вождения. Регулярно проверяйте состояние щеток стеклоочистителя. Заменяйте жесткие, треснувшие, поврежденные или слишком загрязненные щетки.

Посторонние вещества на ветровом стекле или щетках стеклоочистителя снижают эффективность очистки. Если щетки не удаляют грязь нужным образом, очистите ветровое стекло и щетки очистителем или более мягким моющим средством. Тщательно промойте их водой. При необходимости повторите процесс.

Удалить со стекла следы силикона невозможно. Поэтому не применяйте на ветровом стекле автомобиля полирующие средства с силиконом; в противном случае на стекле останутся ухудшающие видимость полосы.

Не используйте растворители, бензин, керосин или растворитель для краски для чистки стеклоочистителей. Они являются агрессивными веществами и могут повредить щетки и окрашенные поверхности.

ЗАМЕНА ЩЕТОК СТЕКЛООЧИСТИТЕЛЯ

1. Нажмите и удерживайте держатель щетки стеклоочистителя.
2. Снимите щетку стеклоочистителя с держателя.

3. Установите новую щетку стеклоочистителя.

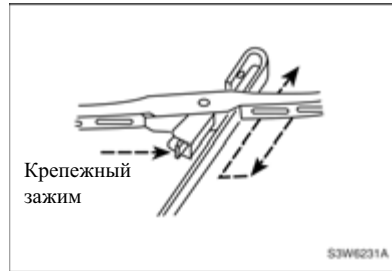

ВОЗДУШНЫЙ ФИЛЬТР

Регулярно осматривайте и заменяйте воздушный фильтр в соответствии с регламентом технического обслуживания согласно описанной в данном руководстве процедуре.

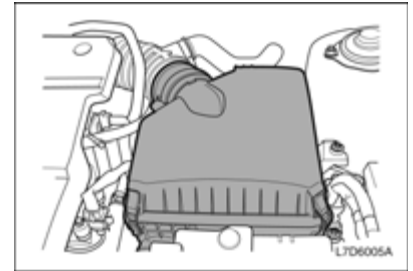

⚠ ВНИМАНИЕ

Для нормальной работы двигателя необходим чистый воздух.

- Не пользуйтесь автомобилем без установленного воздушного фильтра.

Эксплуатация автомобиля без правильно установленного воздушного фильтра может привести к поломке двигателя.

ОЧИСТКА ВОЗДУШНОГО ФИЛЬТРА

Если элемент воздушного фильтра загрязнился, очистите его следующим образом:

1. Встряхните элемент воздушного фильтра для удаления поверхностной пыли.
2. Очистите воздушный фильтр изнутри.
3. Во время очистки элемента накройте открытый корпус фильтра влажной тканью.
4. Для очистки воздушного фильтра направьте поток сжатого воздуха сквозь фильтр в направлении, обратном обычному движению воздуха.

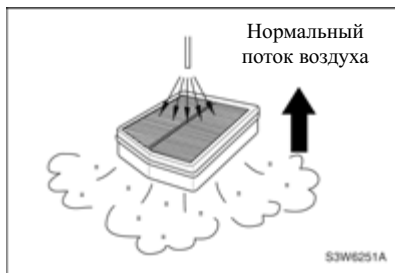
**РЕГЛАМЕНТ ТЕХНИЧЕСКОГО ОБСЛУЖИВАНИЯ**

См. "ПЕРИОДИЧЕСКОЕ ТЕХНИЧЕСКОЕ ОБСЛУЖИВАНИЕ" в этом руководстве.

СВЕЧИ ЗАЖИГАНИЯ**СИСТЕМА ЗАЖИГАНИЯ****⚠ ПРЕДУПРЕЖДЕНИЕ**

Электронные системы зажигания находятся под большим напряжением, чем обычные системы.

- Не прикасайтесь к элементам системы зажигания. Прикосновение к элементам системы зажигания может вызвать удар током и привести к серьезным телесным повреждениям или смерти.

Если Вы ощущаете снижение мощности автомобиля или повышение потребления топлива, выполните проверку и очистку свечей зажигания с помощью следующей процедуры.

⚠ ВНИМАНИЕ

Свечи зажигания могут нагреться до чрезвычайно высокой температуры и вызвать серьезные травмы.

- Не прикасайтесь к горячим свечам зажигания.

ОСМОТР И ЗАМЕНА СВЕЧЕЙ ЗАЖИГАНИЯ

1. Когда двигатель остынет настолько, что до него можно будет дотронуться, отсоедините провод свечи зажигания, потянув за чехол, а не за провод.
2. С помощью свечного ключа 16 мм извлеките свечи из двигателя. В отверстие для свечи зажигания не должна попадать грязь.
3. Проверьте, не пробиты ли изоляторы свечей зажигания. Если изолятор треснул или пробит, свечу необходимо заменить. Если изолятор исправен, его следует начисто протереть.
4. С помощью очень тонкой проволоочной щетки очистите верхний контакт и электрод. После очистки отрегулируйте зазор согласно спецификации.

Для получения информации о технических характеристиках свечей зажигания см. "ТЕХНИЧЕСКИЕ ХАРАКТЕРИСТИКИ АВТОМОБИЛЯ" в алфавитном указателе.

- Установите каждую свечу зажигания вручную, насколько это возможно.

ПРИМЕЧАНИЕ

Свечи следует заменять комплектом.

- Каждую свечу зажигания нужно затянуть до нужного момента (25 Нм).
- Плотно и надежно наденьте наконечник провода свечи зажигания на конец каждой свечи до щелчка. Убедитесь, что провода свечей зажигания надеты в правильном порядке.

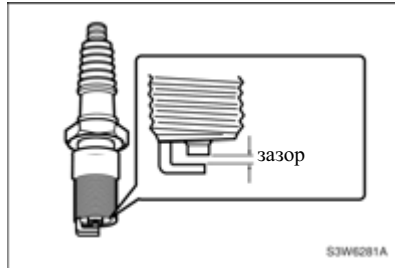

⚠ ВНИМАНИЕ

- Если слишком сильно затягивать свечи зажигания, можно повредить резьбу в головке блока цилиндров.
- Недостаточное затягивание свечей зажигания может вызвать сильное нагревание свечей.

И слишком сильное, и недостаточное затягивание свечей зажигания может повредить двигатель.

ХАРАКТЕРИСТИКИ СВЕЧЕЙ ЗАЖИГАНИЯ И РЕГЛАМЕНТ ТЕХНИЧЕСКОГО ОБСЛУЖИВАНИЯ

Характеристики свечей зажигания

Для получения информации о типе и зазоре свечей зажигания см. "ТЕХНИЧЕСКИЕ ХАРАКТЕРИСТИКИ АВТОМОБИЛЯ" в алфавитном указателе.

Регламент технического обслуживания

См. "ПЕРИОДИЧЕСКОЕ ТЕХНИЧЕСКОЕ ОБСЛУЖИВАНИЕ" в этом руководстве.

РЕМЕНЬ ПРИВОДА

Для нормального функционирования генератора переменного тока, насоса усилителя рулевого управления и компрессора кондиционера ремень привода должен быть в хорошем состоянии и отрегулирован соответствующим образом. Изношенный, потрескавшийся или протертый ремень привода следует заменить.

⚠ ВНИМАНИЕ

При нахождении ключа в замке зажигания существует риск непредвиденного запуска двигателя.

- Не оставляйте ключ в замке зажигания при проверке ремня привода.

Движущиеся детали в моторном отсеке могут вызвать серьезные травмы.

ПРОВЕРКА РЕМНЯ ПРИВОДА

Для проверки натяжения ремня привода:

1. Несильно надавите большим пальцем в середине самого длинного отрезка ремня привода между двумя валами. Приложенное усилие должно составлять приблизительно 10 кгс.
2. Прогиб ремня привода, вызванный приложением усилия, должен составлять приблизительно 10 мм.
3. Если ремень слишком ослаблен, его необходимо отрегулировать на станции гидравлического обслуживания. Рекомендуем обратиться к авторизованному дилеру Chevrolet.

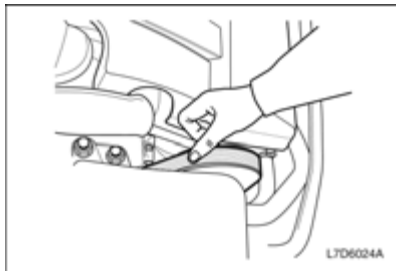
**РЕГЛАМЕНТ ТЕХНИЧЕСКОГО ОБСЛУЖИВАНИЯ**

См. "ПЕРИОДИЧЕСКОЕ ТЕХНИЧЕСКОЕ ОБСЛУЖИВАНИЕ" в этом руководстве.

АККУМУЛЯТОРНАЯ БАТАРЕЯ

Автомобиль оборудован аккумуляторной батареей, не требующей специального обслуживания.

⚠ ПРЕДУПРЕЖДЕНИЕ

- Во избежание пламени или искр не допускайте попадания дымящихся материалов на аккумулятор при его проверке, поскольку это может привести к образованию взрывоопасных газов. Взрыв аккумулятора может привести к повреждению автомобиля, серьезному травмированию или смертельному исходу.
- Избегайте контакта аккумулятора с кожей, поскольку это может привести к ее повреждению чрезвычайно активной и токсичной серной кислотой. При попадании серной кислоты на кожу промойте это место водой и незамедлительно обратитесь за медицинской помощью.
- Держите аккумуляторы вдали от детей, поскольку они содержат серную кислоту и газ. Избегайте контакта кислоты с кожей, глазами, одеждой или краской.
- Не допускается вскрывать и наклонять аккумулятор.

ОЧИСТКА ПОЛЮСНЫХ ВЫВОДОВ АККУМУЛЯТОРНОЙ БАТАРЕИ

1. Выключите зажигание и выньте ключ зажигания.
2. Гаечным ключом ослабьте и снимите зажимы проводов батареи. В первую очередь всегда следует отключать отрицательный провод (-).
3. Очистите полюсные выводы жесткой щеткой или специальный инструментом.
4. Проверьте полюсные выводы аккумуляторной батареи на наличие белого или синеватого порошка, являющегося признаком коррозии.
5. Удалите следы коррозии раствором пищевой соды и воды. Содовый раствор должен начать пузыриться и приобрести коричневый цвет.
6. Когда раствор перестанет пузыриться, смойте его водой и протрите аккумуляторную батарею тканью или бумажным полотенцем.
7. Подключите провода сначала к положительному выводу (+), а затем к отрицательному (-). В последнюю очередь всегда следует подключать отрицательный провод (-).

⚠ ВНИМАНИЕ

- При подключении проводов к аккумуляторной батарее следите, чтобы зажимы были правильно установлены, а затем надежно зафиксированы крепежными болтами.
- Следите за порядком подключения проводов: красный провод подключается к положительному выводу батареи (+), а черный провод – к отрицательному (-).

Неправильное подключение проводов к полюсным выводам может привести к получению травм и повреждению деталей автомобиля и другого имущества.

8. Для предотвращения коррозии покройте полюсные выводы техническим вазелином или специальной смазкой.

ПРИМЕЧАНИЕ

Помните, что всегда первым требуется подключать положительный вывод (+), а отсоединять отрицательный (-).

ТЕХНИЧЕСКОЕ ОБСЛУЖИВАНИЕ АККУМУЛЯТОРНОЙ БАТАРЕИ

Для продления срока службы аккумуляторной батареи:

- Аккумуляторная батарея должна быть правильно установлена.
- Верхняя часть аккумуляторной батареи должна оставаться чистой и сухой.
- Полосные выводы и проводные зажимы должны быть чистыми, надежно закрепленными и покрытыми специальной смазкой или вазелином.
- Любой пролитый электролит следует немедленно смыть раствором воды и пищевой соды.
- Если автомобиль не будет эксплуатироваться в течение длительного времени, необходимо отсоединить провод от отрицательного вывода (-).
- Отключенную аккумуляторную батарею следует заряжать каждые шесть недель. Не допускается хранение аккумуляторной батареи в разряженном состоянии. Разряженная батарея может быстро и необратимо выйти из строя при хранении. Данная неисправность не покрывается гарантиями изготовителя.

ПРИМЕЧАНИЕ

Аккумуляторные батареи содержат ядовитые вещества. Отработанные аккумуляторные батареи могут быть опасны для здоровья и окружающей среды.

- Не выбрасывайте аккумуляторные батареи вместе с домашними отходами. Используйте только разрешенные в данном регионе способы утилизации автомобильных отходов.

ТОРМОЗНАЯ ПЕДАЛЬ**ПРОВЕРКА СВОБОДНОГО ХОДА
ТОРМОЗНОЙ ПЕДАЛИ**

Свободный ход тормозной педали должен составлять:

1–8 мм

1. Выключите двигатель.
2. Нажмите на тормозную педаль несколько раз до исчезновения вакуума в тормозной системе.
3. Нажмите на тормозную педаль рукой, измеряя расстояние смещения педали, пока не почувствуете небольшое сопротивление.

4. Если свободный ход педали отличается от значения, указанного в данной инструкции, обратитесь к авторизованному дилеру для ее регулировки. Рекомендуем обратиться к авторизованному дилеру Chevrolet.

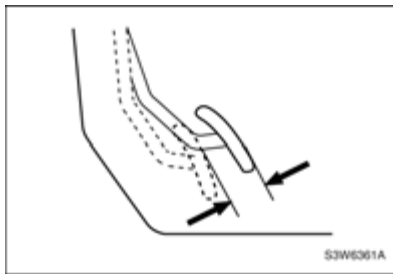
**СТОЯНОЧНЫЙ ТОРМОЗ**

Стояночный тормоз должен удерживать автомобиль на достаточно крутом склоне.

**ПРОВЕРКА ПЕРЕМЕЩЕНИЯ
СТОЯНОЧНОГО ТОРМОЗА**

Перемещение рычага стояночного тормоза должно составлять:

5~7 пазов, с силой приблизительно в 20 кг/фут.

Для проверки перемещения рычага стояночного тормоза:

1. Выключите двигатель.
2. Установите стояночный тормоз, считая щелчки пазов. Если количество щелчков отличается от указанного выше, обратитесь к авторизованному дилеру для регулировки стояночного тормоза. Рекомендуем обратиться к авторизованному дилеру Chevrolet.

**РЕГЛАМЕНТ ТЕХНИЧЕСКОГО
ОБСЛУЖИВАНИЯ**

См. "ПЕРИОДИЧЕСКОЕ ТЕХНИЧЕСКОЕ ОБСЛУЖИВАНИЕ" в этом руководстве.

КАТАЛИТИЧЕСКИЙ НЕЙТРАЛИЗАТОР

⚠ ВНИМАНИЕ

Автомобиль оборудован каталитическим нейтрализатором.

- Не используйте этилированный бензин в качестве топлива для этого автомобиля.

На автомобилях с каталитическим нейтрализатором топливный бак имеет узкое отверстие, что лишает возможности вставлять пистолет, используемый для заправки этилированного бензина.

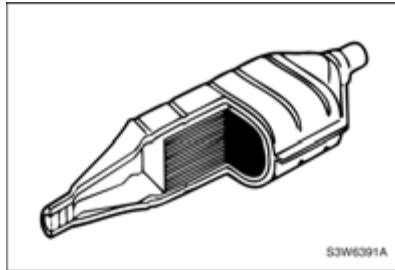

⚠ ВНИМАНИЕ

Каталитический нейтрализатор отработанных газов может быть испорчен в результате неполного сгорания топлива, если запускать двигатель с нажатой педалью акселератора в случае проблем с его запуском.

⚠ ВНИМАНИЕ

- Не пользуйтесь автомобилем при затрудненной работе двигателя или недостатке мощности. Это может указывать на серьезные механические проблемы.

Эксплуатация автомобиля в таких условиях может вызвать серьезное повреждение каталитического нейтрализатора и других частей автомобиля.

При наступлении следующих условий обратитесь на станцию технического обслуживания:

- Пропуски зажигания.
- Двигатель работает затрудненно при низкой температуре.
- Двигатель теряет мощность.

- Автомобиль ведет себя необычно, что может свидетельствовать о сбоях в системе зажигания.

Рекомендуем проконсультироваться с авторизованным дилером Chevrolet.

⚠ ВНИМАНИЕ

- Старайтесь как можно реже начинать движение с непрогретым двигателем.
- При попытках завести автомобиль не держите ключ зажигания включенным дольше 15 секунд.
- Не допускайте эксплуатацию до полного опорожнения топливного бака.
- Не пытайтесь запустить двигатель, толкая или буксируя автомобиль. Попробуйте запустить двигатель от дополнительной аккумуляторной батареи.

Несоблюдение этих правил может привести к поломке двигателя, топливной и/или выхлопной системы автомобиля.

Убедитесь, что все работы по техническому обслуживанию Вашего автомобиля выполнены. Рекомендуем проконсультироваться с авторизованным дилером Chevrolet.

Это гарантирует, что:

- все детали автомобиля будут функционировать исправно;
- количество вредных выбросов автомобиля будет минимальным;
- система каталитического нейтрализатора автомобиля сможет прослужить еще долгое время.

КОЛЕСА И ШИНЫ

Заводские шины подобраны специально для данного автомобиля и обеспечивают комфортабельные условия вождения и долговечность протекторов.

⚠ ВНИМАНИЕ

Использование несоответствующих шин и/или колес может привести к ДТП.

- **Перед заменой оригинальных шин и колес обратитесь на станцию технического обслуживания.**

В противном случае такая замена может привести к получению травм, поломке автомобиля и повреждению другого имущества. Рекомендуем проконсультироваться с авторизованным дилером Chevrolet.

ТЕХНИЧЕСКОЕ ОБСЛУЖИВАНИЕ АККУМУЛЯТОРНОЙ БАТАРЕИ

⚠ ПРЕДУПРЕЖДЕНИЕ

- **Не перегружайте автомобиль.**
- **Шины автомобиля всегда должны быть накачаны до необходимого уровня.**
- **Проверять давление воздуха следует в ненагретых шинах (температуры окружающей среды).**

Поддержание необходимого давления в шинах, указанного в настоящем руководстве, обеспечит наиболее комфортные условия вождения, безопасность и высокие эксплуатационные показатели.



Для измерения давления в шинах используйте точный манометр. Надежно закрутите защитные колпачки клапана после проверки давления воздуха в шине.

ПРИМЕЧАНИЕ

Проверять давление воздуха следует в ненагретых шинах. Измерение давления в нагретых шинах будет неточным. Шины могут нагреваться после 1,6 км пробега; для остывания требуется три часа (после остановки автомобиля).

Для получения информации о нормальном давлении воздуха в шинах см.

"ТЕХНИЧЕСКИЕ ХАРАКТЕРИСТИКИ АВТОМОБИЛЯ" в алфавитном указателе.

Осматривайте шины перед каждой поездкой и проверяйте давление в шинах при помощи манометра на каждой заправке или не реже одного раза в месяц.

Недостаточное давление воздуха в шине:

- Увеличивает нагрузку на шины;
- ухудшает управляемость автомобиля и безопасность вождения
- влияет на комфортность вождения
- увеличивает расход топлива.

При слишком низком давлении воздуха в шинах возможен перегрев шин, возникновение внутренних повреждений, расслоение протектора и даже разрыв шины при высокой скорости. Эксплуатация шин с низким давлением может стать причиной повреждения шин даже в случае последующей эксплуатации при нормальном давлении.

Внимательно следите за состоянием шин и колес.

Объезжайте острые предметы, которые могут повредить шины и колеса. Если некоторые объекты невозможно объехать, переезжайте их медленно и по возможности под прямым углом.

Во время парковки избегайте наезда на бордюры.

Периодически проверяйте шины на наличие:

- визуальных повреждений;
- посторонних элементов на протекторе;
- проколов;
- порезов;
- трещин;
- выпуклостей на боковых поверхностях.

Проверьте колеса на наличие повреждений.

Дефекты шин, включая описанные выше, могут привести к потере управления автомобилем, а в результате и к ДТП.

При повреждении шин или колес автомобиля или при плохом состоянии протектора обратитесь на станцию технического обслуживания. Рекомендуем обратиться к авторизованному дилеру Chevrolet.

На данном автомобиле установлены радиальные шины. При замене шин рекомендуется использовать радиальные шины того же размера, типа, с тем же рисунком протекторов, температурными и скоростными характеристиками.

⚠ ВНИМАНИЕ

Использование шин, размер которых отличается от размера шин, первоначально установленных на автомобиле, может вызвать несовместимость между шинами и деталями автомобиля, что может привести к поломке автомобиля и повреждению шин.

ВСТРОЕННЫЙ ИНДИКАТОР ПРЕДЕЛЬНОГО ИЗНОСА ПРОТЕКТОРА

Регулярно проверяйте глубину протекторов шин при помощи встроенных индикаторов предельного износа протектора шины. Местоположение индикаторов предельного износа протектора показано специальной маркировкой на боковых поверхностях.

⚠ ВНИМАНИЕ

- Не пользуйтесь автомобилем с изношенными или поврежденными шинами.

Это может привести к потере контроля над автомобилем, в результате чего может произойти столкновение с получением увечий, повреждением автомобиля или другого имущества.

При появлении индикаторов предельного износа протектора замените шины. Индикаторы появляются между углублениями протекторов, если глубина протектора составляет 1,6 мм или меньше.

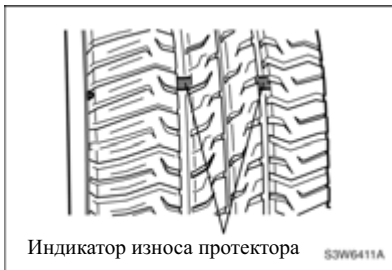
**ПРИМЕЧАНИЕ**

Утилизируйте изношенные шины только в соответствии с местными правилами по охране окружающей среды.

ПЕРЕСТАНОВКА ШИН

Передние и задние шины выполняют различные функции и изнашиваются в различной степени.

Как правило, передние шины изнашиваются быстрее, чем задние. Продлить долговечность шин и избежать неравномерного износа протекторов можно следующим способом:

1. Переставляйте шины через каждые 5 000 км.

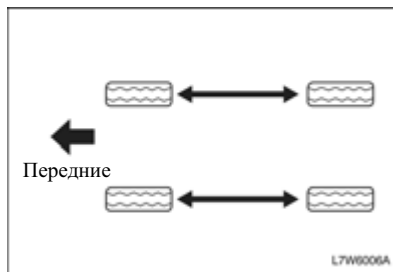

2. Постоянно поддерживайте нормальное давление в шинах.
3. Проверьте, хорошо ли закручены колесные гайки/болты на шинах.

См. "ЗАМЕНА ПОВРЕЖДЕННОГО КОЛЕСА" в алфавитном указателе.

⚠ ПРЕДУПРЕЖДЕНИЕ

- Используйте только рекомендуемые колеса и колесные гайки/болты к ним.

В противном случае возможна потеря контроля над автомобилем, в результате чего может произойти столкновение с получением травм, повреждением автомобиля или другого имущества.

ЗИМНИЕ ШИНЫ

При необходимости установки зимних шин:

- Зимние шины должны устанавливаться на всех четырех колесах.
- Не превышайте максимальную скорость, указанную заводом-изготовителем шин.
- Давление воздуха в шинах должно соответствовать указанному производителем.

ЦЕПИ ПРОТИВОСКОЛЬЖЕНИЯ ШИН

Перед закреплением на шинах цепей противоскольжения удалите колпаки с колес (при их наличии) во избежание царапин.

- Выполняйте инструкции завода-изготовителя цепей.
- Максимально надежно закрепите цепи противоскольжения на передних колесах.
- Подтягивайте крепление цепей противоскольжения через 1,0 км пробега.

Устанавливать цепи противоскольжения на задних колесах не рекомендуется.

⚠ ВНИМАНИЕ

После установки цепей противоскольжения управляемость автомобиля существенно ухудшается.

- Не превышайте скорость 50 км/ч или рекомендованное заводом-изготовителем цепей ограничение скорости, если оно ниже.
- Избегайте крутых поворотов, ухабов и выбоин.
- Избегайте торможения с блокировкой колес.

ПРИМЕЧАНИЕ

- **Рекомендуемые цепи противоскольжения для данного автомобиля – цепи класса SAE, типа S.**
- **При наличии на колесах цепей противоскольжения рекомендуется придерживаться низкой скорости.**
- **Если слышен звук контакта цепей с кузовом автомобиля, остановитесь и закрепите цепи противоскольжения еще раз.**
- **Если звук не прекращается, замедлите движение до полного исчезновения этого звука.**

ВРЕМЕННОЕ ЗАПАСНОЕ КОЛЕСО

Хотя временное запасное колесо (докатка) полностью надуту во время покупки нового автомобиля, со временем из него может выходить воздух. Регулярно проверяйте давление в шине. Оно должно составлять 60 фунт/кв. дюйм (420 кПа).

Скорость автомобиля с установленным временным запасным колесом не должна превышать 80 км/ч.

Это запасное колесо предназначено только для временного использования. Как можно скорее замените его обычным колесом.

⚠ ВНИМАНИЕ

При использовании временного запасного колеса запрещается мыть автомобиль на мойках, оборудованных направляющими штангами. Временное запасное колесо может заклинить в штангах. Это приведет к повреждению шины, колесного диска и, возможно, других частей автомобиля.

Не используйте временное запасное колесо на других автомобилях. Не пытайтесь монтировать временное запасное колесо или шину вместе с другими колесами или шинами. Они несовместимы. Храните запасное колесо и шину вместе.

⚠ВНИМАНИЕ

- Не надевайте цепи противоскольжения на временное запасное колесо. Их будет невозможно правильно смонтировать.

Использование временного запасного колеса с цепями противоскольжения приведет к повреждению автомобиля и цепей.

САЖЕВЫЙ ФИЛЬТР*

Система доочистки состоит из предварительного каталитического нейтрализатора и каталитического нейтрализатора (основной катализатор окисления дизельного топлива + сажевый фильтр с покрытием), который предназначен для снижения выброса выхлопных газов, содержащих углеводороды, угарный газ (CO) и твердые частицы, до регламентированного уровня.

1. Основной катализатор окисления дизельного топлива
2. Сажевый фильтр с покрытием
3. Нагнетательные трубы

4. Предварительный каталитический нейтрализатор

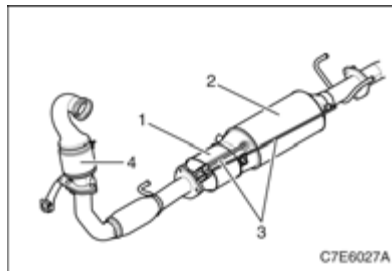

Сажевый фильтр выполнен из карбид кремния (SiC) и покрыт благородным металлом. Он предназначен для снижения выброса углеводородов (HC) и угарного газа (CO), а также для сбора твердых частиц, содержащихся в выхлопе, в целях минимизации вредного выброса в атмосферу. Твердые частицы накапливаются в каналах сажевого фильтра с покрытием и регулярно сжигаются (в процессе так называемой "регенерации") во избежание засорения фильтра. Для получения дополнительной информации см. пункт "ИНДИКАТОР САЖЕВОГО ФИЛЬТРА" раздела 2 Избыточное накопление твердых частиц в фильтре может привести к ухудшению характеристик двигателя и растрескиванию

фильтра в процессе регенерации. Сигнализатор неисправности также загорается, чтобы указать на неисправность сажевого фильтра. При возникновении такой ситуации необходимо немедленно обратиться в автосервис для устранения данной неисправности. Рекомендуем обратиться к авторизованному дилеру Chevrolet. В процессе регенерации благодаря многократному впрыскиванию дополнительного топлива увеличивается температура выхлопных газов. В этот период температура сажевого фильтра поднимается примерно до 600°C. Осажденные твердые частицы окисляются, превращаясь в углекислый газ (CO₂).

⚠ ПРЕДУПРЕЖДЕНИЕ

Убедитесь в соблюдении перечисленных ниже мер предосторожности, так как в процессе регенерации сажевого фильтра температура выхлопных газов становится очень высокой.

- Помните, что соприкосновение с горячими элементами системы выпуска отработавших газов может привести к ожогу и возгоранию. Не оставляйте автомобиль над бумагой, листвой, сухой травой или другими воспламеняющимися материалами.
- Выключайте зажигание сразу же после заезда автомобиля в гараж.
- Не проходите рядом с выходом горячих выхлопных газов, включая выводящую трубу глушителя.

⚠ ВНИМАНИЕ

Характеристики двигателя могут ухудшиться при избыточном накоплении твердых частиц в сажевом фильтре. При возникновении такой ситуации необходимо немедленно обратиться в автосервис для устранения данной неисправности. Рекомендуем обратиться к авторизованному дилеру Chevrolet.

Нагнетательные трубы, подсоединенные к датчику перепада давления, измеряют уровень нагара в сажевом фильтре с покрытием и защищают двигатель путем инициации процесса регенерации при обнаружении критического уровня содержания твердых частиц в фильтре.

Предварительный каталитический нейтрализатор и основной катализатор окисления дизельного топлива покрыты благородным металлом и служат для снижения выброса углеводородов (НС) и угарного газа (СО). Кроме того, в процессе регенерации эти компоненты способствуют увеличению температуры выхлопных газов за счет сжигания дополнительного впрыснутого топлива. Внутрицилиндровый дополнительный впрыск обеспечивает выполнение

регенерации фильтра на протяжении всего рабочего диапазона двигателя при любой температуре и давлении окружающего воздуха.

ФИЛЬТР КОНДИЦИОНЕРА ВОЗДУХА

С помощью этого фильтра удаляется пыль и другие летучие частицы, проникающие в салон автомобиля через систему отопления и вентиляции.

⚠ ВНИМАНИЕ

Эксплуатация с забитым фильтрующим элементом может привести к перегреву вентилятора двигателя и его поломке.

- Периодичность замены фильтра см. в разделе "РЕГЛАМЕНТ ТЕХНИЧЕСКОГО ОБСЛУЖИВАНИЯ".

ЗАМЕНА ФИЛЬТРА

1. Откройте капот.
См. "КАПОТ" в алфавитном указателе.
2. Снимите крышку.

3. Снимите два зажима.

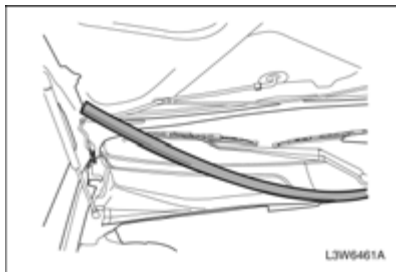

4. Откройте крышку (только в зоне фильтра).
(Не снимайте рычаг стеклоочистителя)

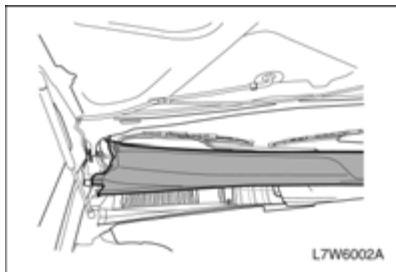

⚠ ВНИМАНИЕ

Об острые детали вокруг фильтра можно поранить руки.

- При замене фильтра кондиционера воздуха обязательно наденьте защитные перчатки.

5. Замените фильтр кондиционера воздуха.

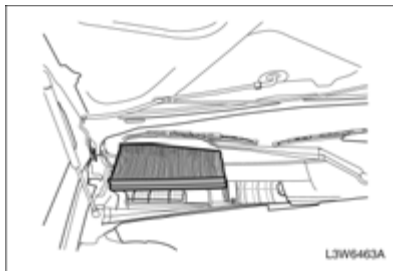

ПРИМЕЧАНИЕ

При установке нового фильтра следите за тем, чтобы он был расположен перпендикулярно потоку воздуха.

ПЛАВКИЕ ПРЕДОХРАНИТЕЛИ

Замена плавкого предохранителя:

1. Откройте крышку блока плавких предохранителей.
2. Найдите перегоревший предохранитель (по оплавившемуся элементу).
3. Удалите перегоревший предохранитель пинцетом для предохранителей. Пинцет для предохранителей находится в блоке предохранителей в моторном отсеке.

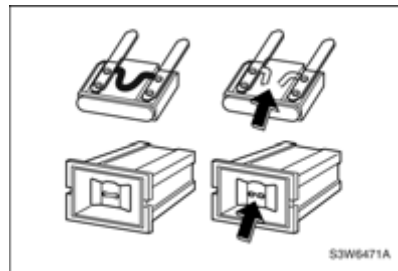

⚠ВНИМАНИЕ

- Для удаления перегоревшего предохранителя не пользуйтесь инструментами, проводящие электричество. Следует использовать только специальный пинцет для предохранителей.

Использование металлических предметов может вызвать короткое замыкание, повредить электрическую систему или вызвать возгорание. Можно получить серьезную травму.

4. Выявите причину перегорания плавкого предохранителя и устраните проблему.
5. Установите новый плавкий предохранитель, который должен соответствовать спецификациям в данном руководстве. (См. раздел "Структура блока предохранителей" далее в этом разделе.)

⚠ВНИМАНИЕ

Установка заменителя плавкого предохранителя, предохранителя неправильного типа или с другим номинальным значением тока может привести к повреждению электрических схем или даже возгоранию.

- Следует использовать только предохранители, указанные в данном руководстве, и не устанавливать предохранители других типов или с другими значениями максимального тока.

Невыполнение этого требования может привести к получению травм, поломке автомобиля или повреждению другого имущества.

ПРИМЕЧАНИЕ

В блоке предохранителей в моторном отсеке имеется 5 резервных предохранителей (на 10 А, 15 А и 20 А, 25 А и 30 А).

БЛОК ПРЕДОХРАНИТЕЛЕЙ

- Внутренний блок предохранителей расположен на левой стороне панели управления.

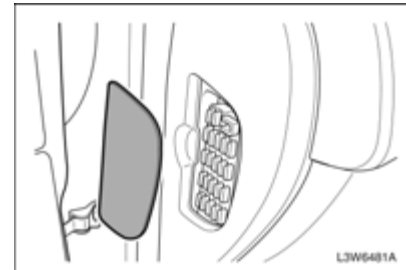

- Блок предохранителей в моторном отсеке находится рядом с резервуаром охлаждающей жидкости.

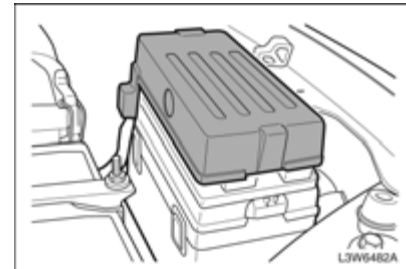

- Вспомогательный блок предохранителей в моторном отсеке (только дизель) находится рядом с передней панелью.

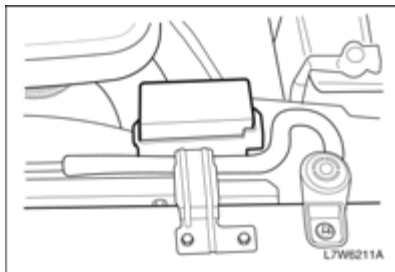

ПРИМЕЧАНИЕ

Не все описания блоков предохранителей, содержащиеся в данном руководстве, применимы к блокам предохранителей Вашего транспортного средства. Данная информация верна на момент печати руководства. Осмотрев блок предохранителей транспортного средства, см. этикетку, расположенную на блоке предохранителей.

Внутренний блок предохранителей



F1	Фонарь заднего хода	F9	SDM	F17	Блок управления двигателем
F2	Блок предохранителей под капотом	F10	ПОДУШКА БЕЗОПАСНОСТИ (AIR BAG)	F18	Отопление, вентиляция, воздушное кондиционирование
F3	ISU	F11	Омыватель	F19	Часы
F4	Наружное зеркало заднего вида	F12	Модуль управления освещением	F20	Радио
F5	ПРЕОБРАЗОВАТЕЛЬ A/D CONVERTER	F13	Прикуриватель	F21	Нагревательный коврик*
F6	Рулевой усилитель с переменным реактивным действием (по скорости)*	F14	Сабвуфер	F22	Аудиосистема
F7	ALDL	F15	Комбинация 2	F23	Комбинация 1
F8	ESP*	F16	Стеклоочиститель	F24	Параллельное соединение

Блок предохранителей в моторном отсеке

F1	Реле компрессора кондиционера	F12	электрический стеклоподъемник со стороны водителя	F23	АБС*	F34	Резервный	R6	реле звукового сигнала
F2	реле передних противотуманных фар*	F13	катушка зажигания	F24	Сигнализатор неисправности АБС*	F35	охлаждающий вентилятор – низкая скорость ²⁾	R7	реле низкой скорости вентилятора охлаждения
F3	правая лампа ближнего света	F14	топливо	F25	резервный	F36	АБС*	R8	реле ближнего света
F4	левая лампа ближнего света	F15	плакой предохранитель приборной панели	F26	резервный	F37	стартер/зажигание 2 питание	R9	главное реле - двигатель
F5	питание	F16	электрическое зеркало*	F27	резервный	F38	зажигание 1	R10	реле стартера
F6	двигатель 1	F17	реле звукового сигнала	F28	электрический стеклоподъемник со стороны пассажира/водителя			R11	реле габаритного освещения
F7	двигатель 3	F18	стоп-сигналы	F29	Отопление, вентиляция, вентилятор воздушного кондиционирования	R1	реле управления охлаждающим вентилятором	R12	реле дальнего света
F8	двигатель 2	F19	люк*	F30	генератор	R2	охлаждающий вентилятор - высокая скорость	R13	электрический стеклоподъемник
F9	ЕСМ	F20	габаритный свет - лев.	F31	охлаждающий вентилятор – высокая скорость ¹⁾	R3	реле топливного насоса		
F10	сиденье с электроприводом*	F21	габаритный свет – лев.	F32	питание ВСМ (блок управления кузовом)	R4	/С компрессор		
F11	модуль управления освещением	F22	дальний свет	F33	резервный	R5	реле передних противотуманных фар*	FP	ПИНЦЕТ ДЛЯ ПРЕДОХРАНИТЕЛЕЙ

1) Дизель: 40 А, Бензин: 30 А

2) Дизель: 40 А, Бензин: 20 А

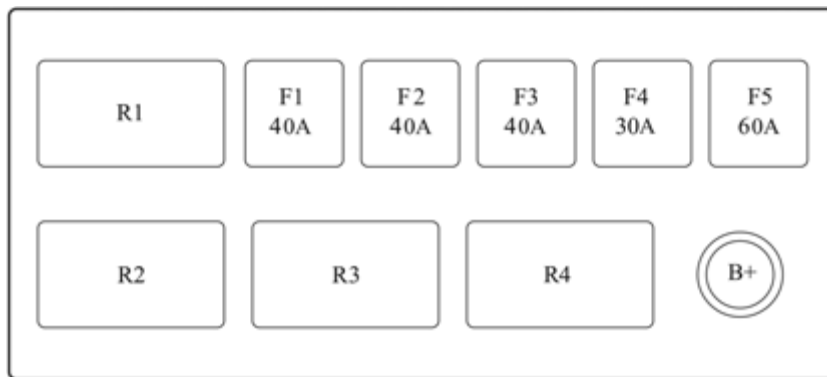
Вспомогательный блок предохранителей в моторном отсеке (только дизель)*

F1	PTC 3	F4	F/F HTR	R2	RELAY PTC 2
F2	PTC 2	F5	GPCU	R3	RELAY PTC 1
F3	PTC 1	R1	RELAY PTC 3	R4	RELAY F/F HTR

ЛАМПЫ**ПРИМЕЧАНИЕ**

После вождения в сильный дождь или после мойки некоторые из внешних ламп могут оказаться запотевшими.

Причиной этого явления является разница температур между лампой внутри и снаружи.

Это явление схоже с конденсированием влаги на окнах внутри вашего автомобиля во время дождя и не указывает на какие-либо проблемы с автомобилем.

Если вода протечет внутрь лампы, обратитесь на станцию технического обслуживания для проверки автомобиля.

Прежде, чем пытаться заменить лампы накаливания, убедитесь, что переключатель стоит в положении “OFF”.

⚠ ПРЕДУПРЕЖДЕНИЕ

Галогенные лампы содержат газ под давлением. При обращении с галогенными лампами и их демонтаже необходимы специальные меры предосторожности.

- При работе с лампами надевайте защитные очки.
- Не допускайте трения поверхности лампы и появления царапин.
- Не допускайте попадания жидкости на горящую лампу без патрона.
- Включать лампу следует только после ее установки.

⚠ ПРЕДУПРЕЖДЕНИЕ

- Неисправные лампы подлежат замене.
- При замене галогенной лампы **НЕ ПРИКАСАЙТЕСЬ** к стеклянным деталям лампы незащищенными руками.
- Хранить вне досягаемости детей.
- Утилизируйте лампы с особой осторожностью. Лампы взрывоопасны.

ФАРЫ**Замена лампы**

1. Откройте капот.
2. Снимите крышку решетки радиатора.
3. Отвинтите три болта и весь блок фары.
4. Снимите с лампы пластмассовый колпачок путем вращения против часовой стрелки.
5. Отсоедините от фары соединитель жгута проводов.
6. Отсоедините штепсельный разъем провода от лампы.

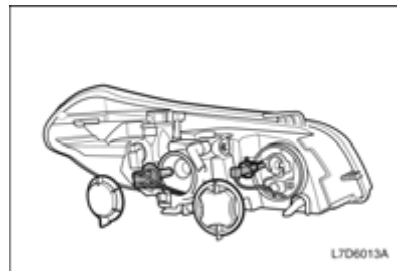

7. Отсоедините пружину, на которой держится лампа.
8. Выньте лампу.

9. Установите исправную лампу надлежащего типа. См. раздел "ХАРАКТЕРИСТИКИ ЛАМП".
10. Установите на новую лампу пружину.
11. Подсоедините штепсельный разъем провода и установите крышку фары.

⚠ ВНИМАНИЕ

- При необходимости очистки галогенных ламп используйте ткань без ворса, пропитанную спиртом или спиртосодержащими минеральными средствами. Не прикасайтесь к лампе незащищенными руками.

Отпечатки пальцев могут значительно сократить срок службы галогенных ламп.

СТОЯНОЧНЫЕ ФОНАРИ

Замена лампы

1. Откройте капот.
2. Снимите крышку решетки радиатора.
3. Отвинтите три болта и весь блок фары.
4. Снимите с лампы пластмассовый колпачок путем вращения против часовой стрелки.

5. Извлеките патрон лампы, расположенный рядом с лампой фары дальнего света.

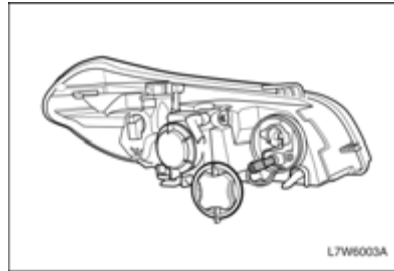

6. Выньте лампу, потянув ее из патрона прямо на себя.
7. Установите новую лампу. См. "ХАРАКТЕРИСТИКИ ЛАМП" в алфавитном указателе.
8. Установите крышку фары (в обратном порядке).

КОНТРОЛЬНЫЕ ЛАМПЫ ПЕРЕДНИХ УКАЗАТЕЛЕЙ ПОВОРОТА

Замена лампы

1. Откройте капот.
2. Снимите крышку решетки радиатора.

3. Удалите три болта и весь блок фары.

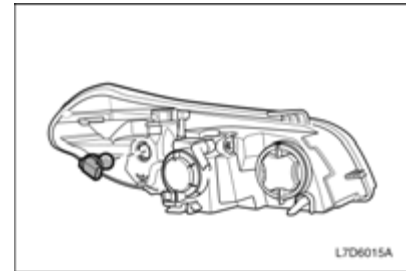

4. Вращайте патрон лампы указателя поворота против часовой стрелки.
5. Выньте передний патрон лампы сигнала поворота из фары.
6. Удалите лампу из патрона. Для этого слегка надавливайте на нее и вращайте против часовой стрелки.
7. Установите новую лампу в патрон. Для этого слегка надавливайте на нее и вращайте по часовой стрелке. См. "ХАРАКТЕРИСТИКИ ЛАМП" в алфавитном указателе.
8. Установите патрон в фару, вращая его по часовой стрелке.
9. Установите блок переднего указателя поворота и крепко затяните винт.

ЗАДНИЕ ПРОТИВОТУМАННЫЕ ФОНАРИ

Рекомендуется менять лампы передних/задних противотуманных фар только у авторизованного дилера Chevrolet.

⚠ ПРЕДУПРЕЖДЕНИЕ

Эта процедура требует специальной подготовки и оборудования.

- Замените масло на станции технического обслуживания, если Вы не уверены в том, что можете безопасно провести данную операцию.

В противном случае возможно получение травм или повреждение деталей автомобиля. Рекомендуем проконсультироваться с авторизованным дилером Chevrolet.

ЛАМПЫ БОКОВЫХ ПОВТОРИТЕЛЕЙ

Замена лампы

Рекомендуется менять лампы боковых повторителей только у авторизованного дилера Chevrolet.

⚠ ПРЕДУПРЕЖДЕНИЕ

Эта процедура требует специальной подготовки и оборудования.

- Замените масло на станции технического обслуживания, если Вы не уверены в том, что можете безопасно провести данную операцию.

В противном случае возможно получение травм или повреждение деталей автомобиля. Рекомендуем проконсультироваться с авторизованным дилером Chevrolet.

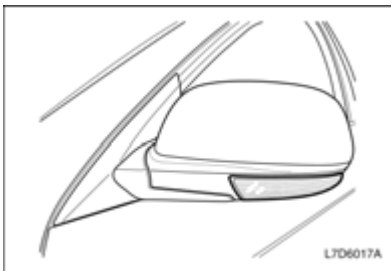

ГАБАРИТНЫЕ ОГНИ, ФОНАРЬ ТОРМОЗА, ЗАДНИЕ УКАЗАТЕЛИ ПОВОРОТА

Замена лампы

1. Откройте крышку багажника.
2. Отвинтите два винта с помощью крестовой отвертки и снимите фонари.
3. Отверните патрон лампы, вращая его против часовой стрелки.
4. Выньте лампу из патрона, нажав на нее и повернув против часовой стрелки.

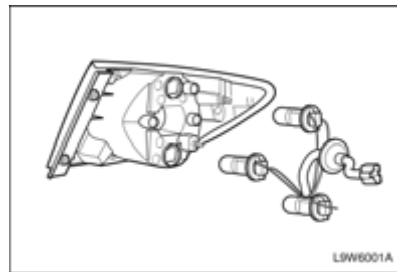

5. Установите новую лампу в патрон. См. раздел "ХАРАКТЕРИСТИКИ ЛАМП" в алфавитном указателе.
6. Установите патрон в блок фары. Вращайте патрон лампы по часовой стрелке.

7. Поставьте на место фонари и закройте крышку багажника.

ФОНАРИ ЗАДНЕГО ХОДА

Рекомендуется менять лампы фонарей заднего хода только у авторизованного дилера Chevrolet.

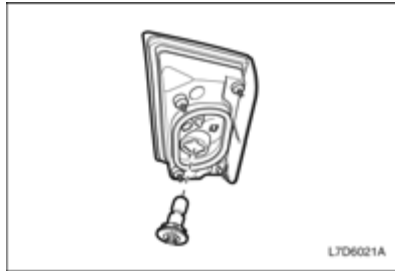

⚠ ПРЕДУПРЕЖДЕНИЕ

Эта процедура требует специальной подготовки и оборудования.

- Замените масло на станции технического обслуживания, если Вы не уверены в том, что можете безопасно провести данную операцию.

В противном случае возможно получение травм или повреждение деталей автомобиля. Рекомендуем проконсультироваться с авторизованным дилером Chevrolet.

ВЕРХНИЙ СИГНАЛ ТОРМОЖЕНИЯ

Замена лампы

1. Снимите блок лампы с помощью плоской отвертки.
2. Выньте патрон лампы.

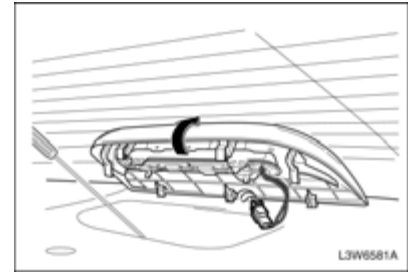

3. Выньте лампу, потянув ее из патрона прямо на себя.
4. Установите новую лампу.
См. "ХАРАКТЕРИСТИКИ ЛАМП" в алфавитном указателе.
5. Установите блок лампы (в обратном порядке).

ФОНАРЬ ОСВЕЩЕНИЯ НОМЕРНОГО ЗНАКА

Замена лампы

1. Отвинтите два винта и снимите крышку фонаря.
2. Для удаления патрона из фонаря вращайте его по часовой стрелке.

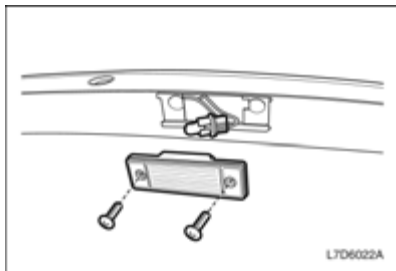

3. Вытащите лампу из патрона.
4. Замените лампу. См. "ХАРАКТЕРИСТИКИ ЛАМП" в алфавитном указателе.
5. Установите патрон в фонарь, вращая его по часовой стрелке.
6. Установите крышку фонаря и винты.

ВЕРХНИЙ ПЛАФОН/ФОНАРЬ МЕСТНОГО ОСВЕЩЕНИЯ

Замена лампы

1. Для снятия плафона с лампы в салоне автомобиля используйте шлицевую отвертку.
2. Выньте лампу.
3. Замените лампу. См. "ХАРАКТЕРИСТИКИ ЛАМП" в алфавитном указателе.
4. Установите плафон на место.

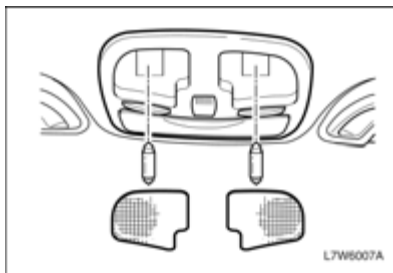

ПЛАФОН ОСВЕЩЕНИЯ БАГАЖНОГО ОТДЕЛЕНИЯ

Замена лампы

1. Для снятия плафона с держателя используйте шлицевую отвертку.
2. Замените лампу. См. "ХАРАКТЕРИСТИКИ ЛАМП" в алфавитном указателе.
3. Установите плафон на место.

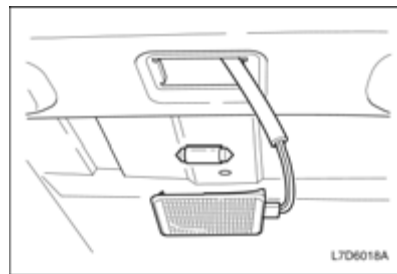

УХОД ЗА АВТОМОБИЛЕМ

ЧИСТЯЩИЕ СРЕДСТВА

При чистке кузова или салона автомобиля следуйте рекомендациям изготовителя по использованию чистящих средств и других химических средств.

⚠ ПРЕДУПРЕЖДЕНИЕ

Некоторые чистящие средства могут быть ядовитыми, едкими или огнеопасными.

- Неправильное использование этих средств может быть опасно. Возможно получение травм и повреждение деталей автомобиля.

При чистке кузова или салона автомобиля не используйте следующие опасные растворители:

- Ацетон.
- Разбавители лака.
- Восстановители эмали.
- Жидкости для снятия лака.

При чистке наружных деталей и салона автомобиля не используйте следующие чистящие средства (за исключением указанного ниже случая удаления пятен):

- Хозяйственное мыло.
- Отбеливающие средства.
- Восстанавливающие средства.

При чистке никогда не используйте следующие средства:

- Четырёххлористый углерод.
- Бензин.

- Бензол.
- Керосин и другие нефтепродукты.

⚠ ПРЕДУПРЕЖДЕНИЕ

- Избегайте вдыхания паров чистящих и других химических средств.

Такие пары могут быть опасны для здоровья, особенно в небольших помещениях с недостаточной вентиляцией.

При использовании чистящих или других химических средств в салоне автомобиле откройте двери для улучшения вентиляции.

⚠ ВНИМАНИЕ

Не допускайте соприкосновения материалов с нестойкой окраской с внутренней обивкой салона, если эти материалы не являются абсолютно сухими.

Для предотвращения возможного загрязнения светлой обивки салона следите, чтобы материалы с нестойкой окраской не соприкасались с обивкой сидений. Некоторые материалы с нестойким красителем:

- Различная одежда.
- Цветная хлопчатобумажная ткань.

- Вельвет.
- Кожа.
- Замша.
- Газеты.
- Цветная бумага.

УХОД И ЧИСТКА САЛОНА**⚠ ВНИМАНИЕ**

- Чистку обивки салона автомобиля следует производить только при помощи соответствующих способов и средств.

В противном случае, особенно при первой чистке, могут появиться водяные пятна, разводы и неудаляемые пятна.

Это приведет к ухудшению внешнего вида салона.

При чистке кузовных деталей и салона автомобиля крайне важно применять только рекомендованные способы и чистящие средства.

Регулярно удаляйте пыль и грязь, собирающуюся в салоне, с помощью пылесоса или мягкой щетинной щетки.

Регулярно протирайте виниловую и кожаную обивку салона чистой влажной тканью.

Удалите грязь и пятна с обивки салона соответствующими чистящими средствами.

⚠ВНИМАНИЕ

Если передние сиденья оборудованы боковыми подушками безопасности:

- Не наносите очиститель обивки на чехлы сидений.
- Не чистите чехлы сидений с помощью химических растворителей или сильных моющих средств.

В противном случае боковые подушки безопасности могут загрязниться, что снизит их защитные свойства при срабатывании.

Уход за ремнями безопасности.

⚠ВНИМАНИЕ

Для обеспечения надлежащей эффективности ремней безопасности они должны содержаться в хорошем состоянии.

Ремни безопасности всегда должны быть чистыми и сухими. Не допускайте загрязнения ремня безопасности полиролями, маслами и химическими средствами, особенно аккумуляторной кислотой, отбеливателями и красителями. Эти загрязнения могут привести к снижению прочности материала ремня безопасности.

Периодически осматривайте все части ремней безопасности. Немедленно производите замену поврежденных ремней или креплений.

Ремни безопасности, которые были растянуты в результате ДТП, следует заменить даже в случае, если повреждение плохо заметно или не заметно вообще. При замене необходимо использовать новые ремни безопасности.

Мы рекомендуем после столкновения автомобиля производить замену всего узла ремня безопасности. В случае, если обученный специалист определит, что в результате ДТП не произошло повреждение ремней безопасности и они находятся в рабочем состоянии, замена ремней не является обязательной. Рекомендуем проконсультироваться с авторизованным дилером Chevrolet.

ПОВЕРХНОСТИ СТЕКЛА

⚠ВНИМАНИЕ

Абразивные очистители могут поцарапать стекло и повредить нити обогревателя заднего окна.

- Не очищайте стекла автомобиля абразивными очистителями.

Это может ухудшить обзор.

Чистые стекла меньше блестят и обладают большей прозрачностью.

⚠ВНИМАНИЕ

Наклейки могут повредить обогреватель заднего окна.

- Не приклеивайте наклейки на заднее окно изнутри.

Такое повреждение может привести к ухудшению обзора.

Очистка наружной поверхности ветрового стекла

Воск или другое вещество на ветровом стекле или стеклоочистителе может вызывать дегранные щетки стеклоочистителя при работе. Такие материалы также могут мешать очищению ветрового стекла.

Периодически выполняйте наружную очистку ветрового стекла неабразивным очистителем.

Вода не будет скапливаться на чистом ветровом стекле.

УХОД ЗА НАРУЖНЫМИ ЭЛЕМЕНТАМИ И МОЙКА АВТОМОБИЛЯ

Мойка автомобиля

Лучший способ продлить время эксплуатации автомобиля – это сохранять его чистоту и регулярно производить мойку.

- Не паркуйте автомобиль под прямым солнечным светом.
- Используйте мягкое мыло, предназначенное для мойки автомобилей, с холодной или теплой водой.
- После мойки убедитесь, что на поверхности не осталось мыла и очистителей.

ПРИМЕЧАНИЕ

- Не используйте для мойки автомобиля хозяйственную жидкость для мытья посуды.

Применение такой жидкости приведет к повреждению лакокрасочного покрытия.

⚠ ВНИМАНИЕ

- Избегайте мойки под высоким давлением.
- В противном случае возможно попадание воды внутрь автомобиля и повреждение деталей салона.**

Автомобиль предназначен для работы в нормальных климатических условиях и рассчитан на естественное воздействие окружающей среды.

Полировка и покрытие воском

Регулярно полируйте автомобиль для удаления неровностей на его поверхностях. После полировки для защиты краски нанесите автомобильный воск высокого качества.

Защита внешних металлических деталей с блестящим покрытием

Регулярно чистите яркие металлические детали. Обычно достаточно промыть их водой.

⚠ ВНИМАНИЕ

- Не используйте автомобильные или хромовые полироли, пар и щелочное мыло для чистки или полировки алюминиевых молдингов.

Эти материалы могут быть достаточно абразивными и повредить молдинги и колеса автомобиля.

При покрытии воском автомобиля также нанесите воск на все яркие металлические части.

Очистка алюминиевых дисков и колпаков колес

Для сохранения первоначального вида дисков и колпаков колес очищайте их от дорожной грязи и следите, чтобы на тормозных дисках не скапливалась пыль.

⚠ ВНИМАНИЕ

Не используйте абразивные очистители или щетки для очистки алюминиевых дисков и колпаков колес.

Регулярно чистите диски/колпаки колес без использования абразивных очистителей и щеток, которые могут повредить поверхность.

ЗАЩИТА ОТ КОРРОЗИИ

Автомобиль располагает антикоррозийной защитой. Специальные материалы и защитные покрытия, используемые на большинстве частей автомобиля, помогают поддерживать хороший внешний вид, прочность и надежность автомобиля.

Поверхностная ржавчина может появиться на определенных частях двигателя или на днище, но не будет влиять на надежность или функционирование этих элементов.

Повреждение листовых деталей кузова

Если необходим ремонт или замена кузова автомобиля, убедитесь, что ремонтная мастерская использует соответствующий антикоррозийный материал для восстановления антикоррозийной защиты. См. раздел "ПОВРЕЖДЕНИЕ ПОВЕРХНОСТЕЙ" далее в этом разделе.

Отложения агрессивных веществ

Следующие вещества могут повредить окрашенные поверхности и другие детали автомобиля:

- Хлорид кальция и другие соли.
- Средства, растапливающие лед.

- Масла и смолы.
- Соки деревьев.
- Экскременты птиц.
- Промышленные осадки.

Как можно быстрее смывайте вредные вещества с автомобиля. Если с помощью мыла и воды не удастся смыть осадок, используйте специальные очистители.

▲ ВНИМАНИЕ

- **Следует использовать очистители, предназначенные для очистки окрашенных поверхностей.**

Другие очистители могут повредить краску.

Повреждения лакокрасочного покрытия

Выбоины от попадания камней, трещины и глубокие царапины на покрытии следует восстанавливать как можно быстрее. Открытый металл быстро ржавеет.

Для закрашивания небольших выбоин и царапин можно использовать средства для ликвидации дефектов.

Мастерские по ремонту кузова и покраске могут выполнять ремонт больших поврежденных областей.

Уход за днищем кузова

Едкие вещества, используемые для удаления льда и снега или для борьбы с пылью, могут собираться на днище автомобиля. Если не смывать эти вещества, это может ускорить появление коррозии и ржавчины.

Регулярно используйте обычную воду для очистки днища автомобиля от этих веществ. Внимательно очищайте все места, в которых может собираться грязь и другой мусор. Размягчите комки, находящиеся в труднодоступных местах, перед смыванием.

Это обслуживание может быть выполнено авторизованным сервис-центром Chevrolet.

ПРИМЕЧАНИЕ

При мойке частей двигателя остатки топлива, смазки и масла могут попасть в окружающую среду.

Мойте двигатель на мойке авторизованного дилера Chevrolet или в другом месте, оборудованном фильтром масла.

Выбрасывайте отработанное моторное масло, тормозную жидкость, рабочую жидкость коробки передач, антифриз, аккумуляторные батареи и шины в разрешенных местах утилизации или верните продавцу, принимающему отработанные материалы при приобретении новых.

Не выбрасывайте эти вещества вместе с домашними отходами и не выливайте их в канализацию.

Неправильное обращение с такими потенциально опасными веществами может привести к загрязнению окружающей среды

7 ТЕХНИЧЕСКОЕ ОБСЛУЖИВАНИЕ АВТОМОБИЛЯ

- ОБЩАЯ ИНФОРМАЦИЯ..... 7-2
 - ТЯЖЕЛЫЕ УСЛОВИЯ ЭКСПЛУАТАЦИИ . 7-2
- 

ОБЩАЯ ИНФОРМАЦИЯ

В этом разделе описывается регламент технического обслуживания, необходимого для обеспечения нормальной эксплуатации автомобиля в течение длительного времени.

Водитель несет ответственность за правильную эксплуатацию и уход за автомобилем в соответствии с инструкциями, которые описываются в данном руководстве по эксплуатации. Несоблюдение этих инструкций ведет к аннулированию гарантийного обслуживания.

В обязанности водителя входит правильный уход и соблюдение правил эксплуатации автомобиля. Соблюдайте сроки, предусмотренные регламентом технического обслуживания и общими инструкциями по эксплуатации, которые описываются в данном руководстве.

Водитель также должен хранить счета за обслуживание и сервисную книжку с отметками, подтверждающими регулярное прохождение обязательного технического обслуживания. Сервисная книжка с отметками о прохождении ТО вместе с Руководством по эксплуатации должны передаваться следующему владельцу автомобиля.

Техническое обслуживание в гарантийный период должно проводиться только у уполномоченных дилеров Chevrolet. Несоблюдение этого условия ведет к потере гарантии производителя. Техническое обслуживание автомобиля может быть выполнено любым квалифицированным специалистом или службой техобслуживания. Однако рекомендуется проходить техническое обслуживание в авторизованном сервис-центре Chevrolet, где имеется хорошо обученный технический персонал и доступны оригинальные запасные части.

Неоригинальные запасные части и принадлежности не прошли проверку и не одобрены Chevrolet. Мы не можем подтвердить пригодность и безопасность этих деталей и принадлежностей и не несем ответственность за ущерб, связанный с их использованием.

Неадекватное, неполное или недостаточное сервисное обслуживание может привести к проблемам при эксплуатации автомобиля, в том числе даже к поломке автомобиля, ДТП и телесным повреждениям.

ТЯЖЕЛЫЕ УСЛОВИЯ ЭКСПЛУАТАЦИИ

Необходимо соблюдать регламент обязательного периодического технического обслуживания. См. "ПЕРИОДИЧЕСКОЕ ТЕХНИЧЕСКОЕ ОБСЛУЖИВАНИЕ" далее в этом разделе.

НОРМАЛЬНЫЕ УСЛОВИЯ ЭКСПЛУАТАЦИИ

Нормальные условия эксплуатации – это типичные, ежедневные условия. Необходимо соблюдать регламент обычного технического обслуживания.

ТЯЖЕЛЫЕ УСЛОВИЯ ЭКСПЛУАТАЦИИ

При эксплуатации автомобиля в перечисленных ниже условиях некоторые процедуры технического обслуживания должны производиться чаще. См. подробнее в разделе "ПЕРИОДИЧЕСКОЕ ТЕХНИЧЕСКОЕ ОБСЛУЖИВАНИЕ".

- Частые поездки на короткие расстояния (менее 10 км).
- Холостой ход в течение длительного времени и/или вождение на малой скорости в условиях пробок.
- Езда по грунтовым дорогам.

- Езда по холмистой или гористой местности.
- Езда с прицепом.
- Вождение в сложных городских условиях, когда температура воздуха на улице регулярно достигает 32 °C (90 °F) или выше.
- Вождение такси, милицейской машины или машины службы доставки.
- Частая эксплуатация при отрицательной наружной температуре.

РЕГЛАМЕНТ ТЕХНИЧЕСКОГО ОБСЛУЖИВАНИЯ

Ответственность за выполнение и документирование планово-предупредительного технического обслуживания лежит на автовладельце. Необходимо документально зафиксировать, что Ваш автомобиль прошел надлежащее техническое обслуживание в соответствии с требованиями данного руководства по эксплуатации и сервисной/гарантийной книжкой.

ПЕРИОДИЧНОСТЬ ТЕХНИЧЕСКОГО ОБСЛУЖИВАНИЯ	Пробег в километрах/милях или время в месяцах (в зависимости от того, что наступает первым)									
	x 1000 км	15	30	45	60	75	90	105	120	
	x 1000 миль	10	20	30	40	50	60	70	80	
ОБЪЕКТ ОБСЛУЖИВАНИЯ	Месяцы	12	24	36	48	60	72	84	96	
СИСТЕМА УПРАВЛЕНИЯ ДВИГАТЕЛЕМ										
Ремень привода (генератор переменного тока, рулевой привод с усилителем и компрессор кондиционера)	Бензин	I	I	I	I	I	I	I	I	I
	2.0S дизель		I		I		I		I	
Моторное масло и масляный фильтр (3)	Бензин (1)	R	R	R	R	R	R	R	R	R
	2.0S дизель (11)(12)	Замена через каждые 30000 км, но не позднее, чем через 1 год.								
Шланг системы охлаждения и его соединения		I	I	I	I	I	I	I	I	I
Охлаждающая жидкость двигателя (3)		См. сноску (10) ниже								
Топливный фильтр	2.0D			R			R			
	2.0S дизель				R					R
Топливный фильтр (встроен в топливный насос)	2.5D (14)			I			I			
Топливопровод и его соединения		I	I	I	I	I	I	I	I	I
Фильтрующий элемент воздушного фильтра (2)		I	I	R	I	I	R	I	I	
Свечи зажигания	Бензин (15)		I		I		I		I	
Клапан системы сжигания паров топлива, выхлопная труба				I			I			
Система PCV			I		I		I		I	
Ремень ГРМ или цепь	Бензин	Замена через каждые 300 000 км								
	2.0S дизель (13)		I		I		I		I	

Обозначения:

I – проверьте эти объекты и соответствующие детали. При необходимости произведите ремонт, чистку, долив, регулировку или замену.

R – замена

- (1) Если автомобиль эксплуатируется в неблагоприятных условиях: вождение на короткие дистанции, длительный холостой ход, езда по грунтовым дорогам – замена моторного масла и фильтра через каждые 7 500 км или 6 месяцев, в зависимости от того, что наступит раньше.
- (2) Проверять каждые 7 500 км или 6 месяцев при эксплуатации автомобиля на грунтовых дорогах. При необходимости произведите ремонт, чистку или замену.
- (3) См. "КАРТА СМАЗКИ" в руководстве владельца.
- (4) Более частое техническое обслуживание требуется для автомобилей, эксплуатируемых на грунтовых дорогах.
- (5) Заменяйте тормозную жидкость через 15 000 км пробега, если преобладают следующие условия эксплуатации автомобиля:
 - Езда по холмистой или гористой местности или
 - Регулярная эксплуатация автомобиля с прицепом.
- (6) Более частое техническое обслуживание необходимо в следующих неблагоприятных условиях: езда на короткие расстояния, холостой ход в течение длительного времени, частое вождение на малой скорости в условиях пробок, езда по грунтовым дорогам.
- (7) Проверка жидкости 6-ступенчатой автоматической коробки не требуется. Проверка жидкости требуется только при отказе коробки передач или течи. Заменять каждые 160 000 км.
Однако жидкость необходимо менять каждые 80 000 км при эксплуатации автомобиля в тяжелых условиях:
 - Вождение в сложных городских условиях, когда температура воздуха на улице регулярно достигает 30°C (90°F) или выше, или
 - Езда по холмистой или гористой местности, или
 - Частая езда с прицепом, или
 - Эксплуатация автомобиля как такси, милицейской машины или машины службы доставки.
- (8) Осматривайте шины перед каждой поездкой и проверяйте давление в шинах при помощи манометра на каждой заправке или не реже одного раза в месяц.
- (9) При необходимости отбалансируйте колеса.
- (10) Проверять каждый год или через 15 000 км и заменять каждые 5 лет или 240 000 км.
- (11) Если автомобиль эксплуатируется в неблагоприятных условиях: вождение на короткие дистанции, длительный холостой ход, езда по грунтовым дорогам – заменять масло в двигателе и фильтр чаще, чем рекомендовано в стандартном графике технического обслуживания.
- (12) На автомобиле с дизельным двигателем при включении сигнализатора замены моторного масла на комбинации приборов необходимо немедленно сменить масло.

Обозначения:

I – проверьте эти объекты и соответствующие детали. При необходимости произведите ремонт, чистку, долив, регулировку или замену.

R – замена

- (13) Замена через каждые 160 000 км, но не позднее, чем через 6 лет.
Однако жидкость необходимо менять каждые 60 000 км при эксплуатации автомобиля в тяжелых условиях:
- Частые поездки на короткие расстояния менее 10 км.
 - Холостой ход в течение длительного времени и/или вождение на малой скорости в условиях пробок.
 - Езда по грунтовым дорогам.
 - Езда по холмистой или гористой местности.
 - Езда с прицепом.
 - Вождение в сложных городских условиях, когда температура воздуха на улице регулярно достигает 32°C (90°F) или выше.
 - Вождение такси, милицейской машины или машины службы доставки.
 - Частая эксплуатация при наружной температуре ниже температуры замерзания.
- (14) Замена через каждые 135 000 км
- (15) Замена через каждые 150 000 км

8 ТЕХНИЧЕСКАЯ ИНФОРМАЦИЯ

- ИДЕНТИФИКАЦИОННЫЕ НОМЕРА 8-2
- КАРТА СМАЗКИ 8-4
- МОТОРНОЕ МАСЛО 8-5
- ХАРАКТЕРИСТИКИ ЛАМП 8-6
- ТЕХНИЧЕСКИЕ ХАРАКТЕРИСТИКИ АВТОМОБИЛЯ..... 8-7

ИДЕНТИФИКАЦИОННЫЕ НОМЕРА

ИДЕНТИФИКАЦИОННЫЙ НОМЕР АВТОМОБИЛЯ (VIN)

Идентификационный номер автомобиля (VIN) выгравирован на центральной части радиатора.

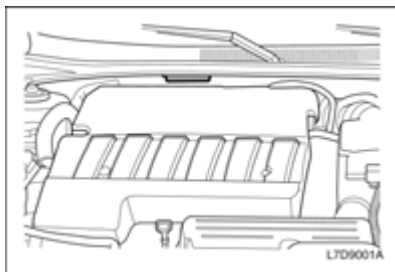

НОМЕР ДВИГАТЕЛЯ

Номер бензинового двигателя выбит на блоке цилиндров, под каналом № 6 выпускного коллектора.

Номер дизельного двигателя выбит на блоке цилиндров, под каналом № 4 выпускного коллектора.

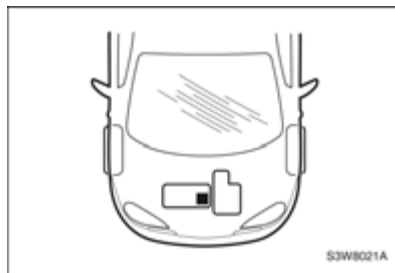

ИДЕНТИФИКАЦИОННЫЙ НОМЕР МЕХАНИЧЕСКОЙ КОРОБКИ ПЕРЕДАЧ

Этот номер напечатан на крышке блока трансмиссии около двигателя.

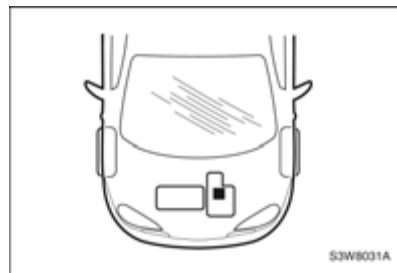

ИДЕНТИФИКАЦИОННЫЙ НОМЕР АВТОМАТИЧЕСКОЙ КОРОБКИ ПЕРЕДАЧ

Этот номер напечатан на передней верхней
стороне блока трансмиссии.

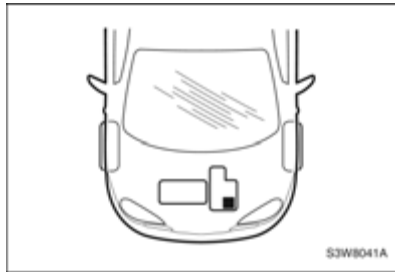

КАРТА СМАЗКИ

Элемент		Объем	Классификация
Моторное масло (включая масляный фильтр)	2.0D/2.5D	6, 4 л	См. на следующей странице
	2.0DSL	6,2 л	
Охлаждающая жидкость двигателя		8,0 л	Охлаждающая жидкость Dex-cool / Долговечная охлаждающая жидкость (LLC)
Рабочая жидкость для 6-ступенчатой автоматической коробки передач	2.0D/2.5D	8,43 л	DEXRON® VI
	2.0DSL	8,76 л	
Масло механической коробки передач	2.0D	1,6 л	SAE 75W90
	2.0DSL	2,1 л	
Тормозная жидкость/рабочая жидкость привода сцепления		0,5л	DOT 4
Рабочая жидкость усилителя руля		1,1л	DEXRON® II D

МОТОРНОЕ МАСЛО

Двигатель

Выбор моторного масла осуществляется на основе коэффициента вязкости в зависимости от температуры воздуха на улице. При незначительных изменениях температуры добавлять моторное масло с другим коэффициентом вязкости не следует.

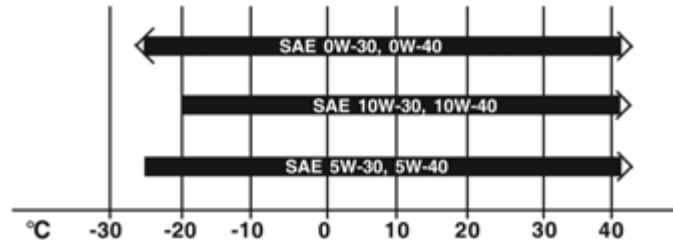

Двигатель	Интервал между заменами масла*	Марка	Вязкость
Бензин	1 год /15000 км	ACEA A3/B3 или A3/B4 или API SM	До -25 °C и ниже: 0W-X, X=30 или 40 До -25 °C: 5W-X, X=30 или 40 До -20 °C: 10W-X, X=30 или 40
Дизель	1 год /30000 км	ACEA C3	До -25 °C и ниже: 0W-40 До -25 °C: 5W- 40 До -20 °C: 5W- -40

* Информацию о периодичности технического обслуживания и об интервалах между заменами масла при эксплуатации автомобиля в жестких условиях см. в руководстве по техническому обслуживанию

ХАРАКТЕРИСТИКИ ЛАМП (СЕДАН)

Лампы		Мощность x количество	Примечания	
Передние	1	Фара (ближний свет)	55 Вт x 2	Галогенная лампа
	2	Фара (дальний свет)	55 Вт x 2	Галогенная лампа
	3	Стояночный фонарь	5 Вт x 2	
	4	Указатель поворота	21 Вт x 2	
	5	Противотуманный фонарь	55 Вт x 2	Галогенная лампа
	6	Сигнализатор повторителя в наружных зеркалах	2.56 Вт x 14	
Задние	7	Указатель поворота	21 Вт x 2	Янтарный цвет
	8	Фонарь торможения/задний габаритный фонарь	21/5 Вт x 4	
	9	Фонарь заднего хода	16 Вт x 2	
	10	Противотуманная фара	21 Вт x 2	
	11	Центральный верхний фонарь торможения	5 Вт x 5	
	12	Освещение регистрационного знака	5 Вт x 2	
Салон		Верхний плафон	10 Вт x 1	
		Фонарь местного освещения	8 Вт x 2	
		Плафон освещения багажного отделения	10 Вт x 1	
		Лампа перчаточного ящика	5 Вт x 1	

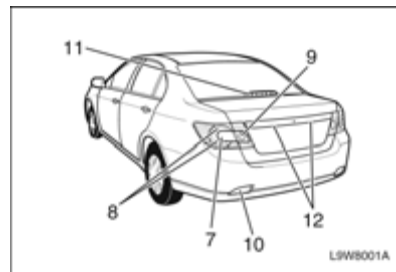
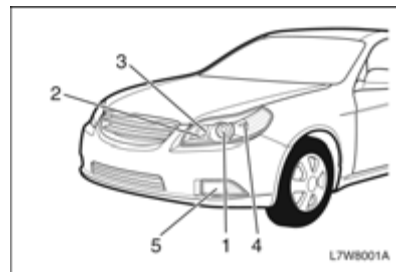

ТЕХНИЧЕСКИЕ ХАРАКТЕРИСТИКИ АВТОМОБИЛЯ

ДВИГАТЕЛЬ

Двигатель (2.0 ДОНС)		
Тип	6-цилиндровый/рядный	
Клапанный механизм	ДОНС 24 клапана	
Объем двигателя (куб. см)	1993	
Диаметр цилиндра и ход поршня (мм)	75,0 x 75,2	
Степень сжатия	10.2 : 1	
Порядок работы цилиндров	1-5-3-6-2-4	
Максимальная мощность (кВт/об. в мин.)	105.0/6,400	
Максимальный крутящий момент (Нм/об. в мин)	195.0/4,600	
Система питания	Распределенный впрыск топлива	
Октановое число	См. алфавитный указатель	
Свечи зажигания	Тип	IFR6E11
	Зазор (мм)	1.0-1.1
Аккумуляторная батарея	Серия (В-А-ч)	12 - 55
	Ток холодного запуска при низкой температуре в короткий период времени (ССА)	610
Генератор (В-А)	12 - 120	
Стартер (В-кВт)	12 - 1.55	

Двигатель (2,5 ДОНС)		
Тип	6-цилиндровый/ рядный	
Клапанный механизм	ДОНС 24 клапана	
Объем двигателя (куб. см)	2,492	
Диаметр цилиндра и ход поршня (мм)	77,0 x 89,2	
Степень сжатия	9.8 : 1	
Порядок работы цилиндров	1-5-3-6-2-4	
Максимальная мощность (кВт/об. в мин)	115.0/5,800	
Максимальный крутящий момент (Нм/об. в мин.)	237.0/4,000	
Система питания	Многоточечный впрыск	
Октановое число	См. алфавитный указатель	
Свеча зажигания	Тип	IFR6E11
	Зазор (мм)	1.0~1.1
Аккумуляторная батарея	Серия (В-А-ч)	12 - 66
	Ток холодного запуска (ССА)	610
Генератор переменного тока (В-А)	12 - 120	
Стартер (В-кВт)	12 - 1.55	

Двигатель (2.0 дизель)		
Тип	4-цилиндровый/ рядный	
Клапанный механизм	SOHC 16 клапанов	
Объем двигателя (куб. см)	1,991	
Диаметр цилиндра и ход поршня (мм)	83 x 92	
Степень сжатия	17.5 : 1	
Максимальная мощность (кВт/об. в мин)	110/4,000	
Максимальный крутящий момент (Нм/об. в мин.)	320/2,000	
Система питания	Впрыск из общей топливной магистрали	
Аккумуляторная батарея	Серия (В-А-ч)	12 - 55
	Ток холодного запуска (ССА)	610
Генератор переменного тока (В-А)	12 - 120	
Стартер (В-кВт)	12 - 1.55	

ТРАНСМИССИЯ

5-ступенчатая механическая коробка передач (2.0 DOHC)		
Тип привода		Передний привод
Передаточные числа коробки передач	1-ая передача	3.573
	2-ая передача	2.109
	3-ья передача	1.391
	4-ая передача	1.029
	5-ая передача	0.805
	Задний ход	3.308
	Главная передача	3.947

5-ступенчатая механическая коробка передач (2,0 дизель)		
Система привода		Передний привод
Передаточные числа коробки передач	1-ая передача	3.820
	2-ая передача	1.970
	3-я передача	1.304
	4-ая передача	0.971
	5-ая передача	0.767
	Задний ход	3.615
	Главная передача	3.421

6-ступенчатая автоматическая коробка передач (2.0 ДОНС)		
Система привода		Передний привод
Передаточные числа коробки передач	1-ая передача	4.584
	2-ая передача	2.964
	3-я передача	1.912
	4-ая передача	1.446
	5-ая передача	1.000
	6-ая передача	0.746
	Задний ход	2.94
	Главная передача	2.89

6-ступенчатая автоматическая коробка передач (2.0 ДИЗЕЛЬ)		
Система привода		Передний привод
Передаточные числа коробки передач	1-ая передача	4.584
	2-ая передача	2.964
	3-я передача	1.912
	4-ая передача	1.446
	5-ая передача	1.000
	6-ая передача	0.746
	Задний ход	2.94
	Главная передача	2.64

6-ступенчатая автоматическая коробка передач (2.5 ДОНС)		
Система привода		Передний привод
Передаточные числа коробки передач	1-ая передача	4.584
	2-ая передача	2.964
	3-я передача	1.912
	4-ая передача	1.446
	5-ая передача	1.000
	6-ая передача	0.746
	Задний ход	2.94
	Главная передача	2.89

Сцепление (2,0 ДОНС/2,0 дизель)	
Тип	Одноступенчатое сцепление, сухое
Внешний диаметр (мм)	235/240
Внутренний диаметр (мм)	150/155
Толщина (мм)	8.35/8.7

ШАССИ

Шасси			
Передняя подвеска		Стойка Макферсона	
Задняя подвеска		Соединители	
Углы установки подвески (при полностью снаряженном автомобиле)	Развал	Передняя	$-0.3^{\circ} \pm 1.0^{\circ}$
		Задняя	$-1.3^{\circ} \pm 1.0^{\circ}$
	Угол продольного наклона оси поворота колеса		$2.9^{\circ} \pm 1.0^{\circ}$
	Положительная сходимость	Передняя	$0.1^{\circ} \pm 0.16^{\circ}$
Задняя		$0.09^{\circ} \pm 0.16^{\circ}$	
Рулевое управление	Тип		Гидравлическое, реечное
	Общее передаточное число коробки передач		17:1
	Диаметр рулевого колеса (мм)		390
	Минимальный радиус поворота (м)		5.465

ТОРМОЗНАЯ СИСТЕМА

Тормозная система	
Тип	Двухконтурная
Передние тормоза	Дисковые вентилируемые
Задние тормоза	Дисковые
Усилитель – простой (дюйм) [мм]	8"+9" [203.2 + 228.6]

КОЛЕСА И ШИНЫ

Колеса и шины			
Размер шин	Размеры колес	Давление в шинах (кПа) [фунт/кв. дюйм]	
		Передняя	Задняя
205/65 R15	6,0J x 15	220[32] (Есо: 250[36])	
205/60 R16	6,0J x 16		
215/50 R17	7,0J x 17		
125/70 D16 (запасное)	4,0Т x 16	420 [60]	420 [60]

* Есо (только модели с дизельным двигателем и модель с бензиновым двигателем 2.0D с механической коробкой передач)

: Для максимального сокращения расхода топлива

ЗАПРАВОЧНЫЕ ОБЪЕМЫ

Заправочные объемы (2,0 ДОНС/2,0 дизель)	
Топливный бак (л)	65 / ←
Моторное масло (л) (включая масляный фильтр)	6.4 / 6.2
Охлаждающая жидкость (л)	8.0 / ←

Заправочные объемы (2.5 ДОНС)	
Топливный бак (л)	63
Моторное масло (л)	6,4 (включая масляный фильтр)
Охлаждающая жидкость (л)	8.0

ГАБАРИТНЫЕ РАЗМЕРЫ

Внешние габаритные размеры		
Общая длина (мм)		4805
Общая ширина (мм)		1810
Общая высота (мм)		1450
Колесная база (мм)		2700
Колея (мм)	Передняя	1550
	Задняя	1545

МАССА

Масса (2,0 ДОНС)		
Снаряженная масса* (кг)	Механическая коробка передач	1535 ~ 1590
	6-ступенчатая автоматическая коробка передач	1575 ~ 1630
Полная масса автомобиля (кг)	Механическая коробка передач	1945
	6-ступенчатая автоматическая коробка передач	1985

Масса (2.5 ДОНС)		
Снаряженная масса* (кг)	6-ступенчатая автоматическая коробка передач	1575 ~ 1630
Полная масса автомобиля (кг)	6-ступенчатая автоматическая коробка передач	1985

Масса (2,0 дизель)		
Снаряженная масса* (кг)	Механическая коробка передач	1635 ~ 1690
	6-ступенчатая автоматическая коробка передач	1645 ~ 1700
Полная масса автомобиля (кг)	Механическая коробка передач	2045
	6-ступенчатая автоматическая коробка передач	2055

* с водителем (75 кг)

ДИНАМИЧЕСКИЕ ХАРАКТЕРИСТИКИ

Динамические характеристики			
Максимальная скорость (км/ч)	2.0 DOHC	Механическая коробка передач	207
		6-ступенчатая автоматическая коробка передач	195
	2.5 DOHC	6-ступенчатая автоматическая коробка передач	209
		Механическая коробка передач	200
	2,0 дизель	6-ступенчатая автоматическая коробка передач	205

9

РУКОВОДСТВО ПО СИСТЕМЕ НАВИГАЦИИ

0. ВВЕДЕНИЕ И ФУНКЦИИ СИСТЕМЫ	9-3	3.3 ВЫБОР ПУНКТА НАЗНАЧЕНИЯ ИЗ ПРЕДЫДУЩИХ ПУНКТОВ.....	9-35
0.1 ВВЕДЕНИЕ.....	9-3	3.4 ВЫБОР ТОЧКИ НА КАРТЕ КАК МЕСТА НАЗНАЧЕНИЯ.....	9-36
0.2 ФУНКЦИИ СИСТЕМЫ.....	9-15	3.5 ПОИСК ПУНКТА НАЗНАЧЕНИЯ ПО КООРДИНАТАМ.....	9-37
1. ДОБРО ПОЖАЛОВАТЬ В СИСТЕМУ A-NAVI	9-20	3.6 ВЫБОР ПУНКТА НАЗНАЧЕНИЯ В АДРЕСНОЙ КНИГЕ	9-38
1.1 МЕРЫ ПРЕДОСТОРОЖНОСТИ.....	9-20	3.7 ПОЧТОВЫЙ ИНДЕКС ВЕЛИКОБРИТАНИИ.....	9-39
1.2 ВВЕДЕНИЕ В СИСТЕМУ A-NAVI.....	9-21	3.8 СОПРОВОЖДЕНИЕ ДО ДОМАШНЕГО АДРЕСА..	9-40
2. НАЧАЛО РАБОТЫ.....	9-22	4. СХЕМА МАРШРУТА.....	9-40
2.1 КРАТКИЙ СПРАВОЧНИК	9-22	4.1 УПРАВЛЕНИЕ ПУНКТАМИ НАЗНАЧЕНИЯ	9-41
2.2 НАЧАЛО РАБОТЫ	9-22	4.2 ВАРИАНТЫ МАРШРУТА.....	9-41
2.3 МАРШРУТ И КАРТЫ СВОБОДНОЙ НАВИГАЦИИ.....	9-23	4.3 ВЫБОР РЕЖИМА НАВИГАЦИИ.....	9-42
2.4 КЛАВИАТУРА	9-26	5. НАВИГАЦИЯ	9-44
3. ВЫБОР ПУНКТА НАЗНАЧЕНИЯ - ПЕРЕЙТИ?	9-27		
3.1 ПОИСК ПУНКТА НАЗНАЧЕНИЯ ПО АДРЕСУ	9-28		
3.2 ПОИСК ПУНКТА НАЗНАЧЕНИЯ ПО ТОЧКЕ ИНТЕРЕСА.....	9-31		

5.1	ВАРИАНТЫ КАРТ.....	9-44	6.5	ПЕРЕКЛЮЧЕНИЕ РЕЖИМОВ "ДЕНЬ / НОЧЬ"	9-50
5.2	ИНФОРМАЦИЯ О МАРШРУТЕ.....	9-46	6.6	УСТАНОВКА АДРЕСА.....	9-51
5.3	СХЕМА МАРШРУТА	9-46	6.7	СОСТОЯНИЕ GPS.....	9-51
5.4	ОБЪЕЗДНОЙ ПУТЬ.....	9-47	6.8	ЯЗЫК.....	9-52
5.5	ПОВТОРНЫЙ РАСЧЕТ МАРШРУТА	9-47	6.9	АВТОМОБИЛИ С ПРАВЫМ/ ЛЕВЫМ РУЛЕМ.....	9-52
5.6	ПРЕКРАЩЕНИЕ НАВИГАЦИИ	9-47	6.10	ЕДИНИЦА ИЗМЕРЕНИЯ.....	9-53
5.7	АВТОМАТИЧЕСКАЯ ПРОКЛАДКА МАРШРУТА	9-47	6.11	ДИСПЛЕЙ СКОРОСТИ ДВИЖЕНИЯ ВКЛ./ВЫКЛ.	9-53
6.	НАСТРОЙКИ.....	9-48	6.12	О СИСТЕМЕ.....	9-53
6.1	ГРОМКость	9-48	7.	ПРИЛОЖЕНИЕ.....	9-54
6.2	ПРЕДУПРЕЖДЕНИЕ ОБ ОПАСНОСТИ.....	9-49	7.1	ВНИМАНИЕ.....	9-54
6.3	РЕГИСТРАЦИЯ ИНФОРМАЦИИ О МАРШРУТЕ	9-49	7.2	СИМВОЛЫ ТОЧЕК ИНТЕРЕСА	9-56
6.4	УПРАВЛЕНИЕ АДРЕСНОЙ КНИГОЙ	9-50			

0.1 ВВЕДЕНИЕ

1. НАЧАЛО РАБОТЫ

Информация по технике безопасности

Перед использованием навигационной системы ознакомьтесь с информацией по технике безопасности. При использовании системы необходимо соблюдать правила техники безопасности во избежание травм и материального ущерба.



Правила дорожного движения имеют приоритет над инструкциями навигационной системы. Соблюдайте скоростной режим, следуйте указаниям дорожных знаков и разметки.

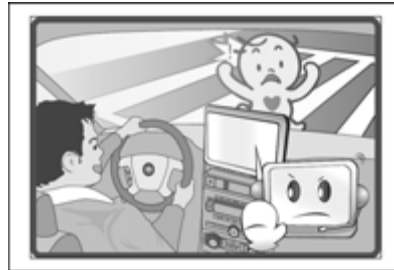

Во время вождения не смотрите на экран навигатора более одной секунды или делайте это только тогда, когда это действительно безопасно.



Для вашей безопасности не используйте элементы управления системой во время движения. Это может отвлечь водителя и привести к серьезной аварии. Перед работой с системой припаркуйте транспортное средство в безопасной зоне.

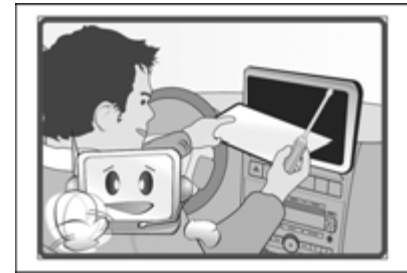

Не разбирайте и не модифицируйте устройство. Это может привести к аварийным ситуациям, воспламенению или электрическому удару.

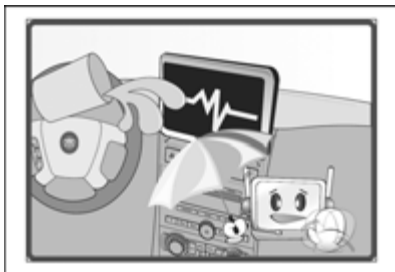

Избегайте попадания воды или посторонних предметов в устройство. Это может привести к выделению дыма, воспламенению или поражению электрическим током.

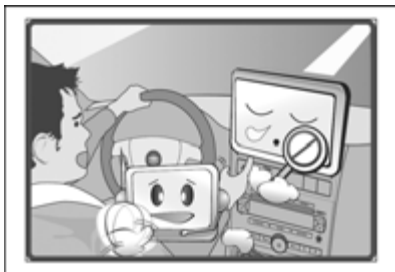

Не используйте систему, если были обнаружены какие-либо неисправности, такие как "застывший" экран или отсутствие звука. Последующее использование системы может привести к несчастным случаям.



Для работы с системой не останавливайте автомобиль в неразрешенных для парковки местах.



Громкость необходимо отрегулировать так, чтобы всегда были слышны внешние акустические сигналы.

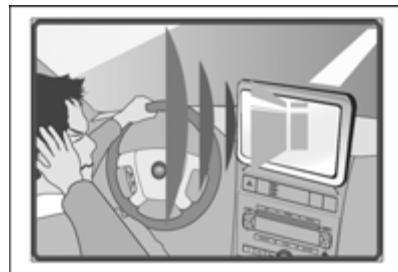

Всегда проверяйте уровень громкости перед включением устройства. Если установлен максимальный уровень громкости, при включении устройства громкий звук может повредить органы слуха.

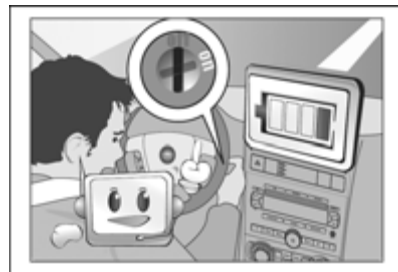

Не оставляйте систему включенной после остановки двигателя. Это может привести к полной разрядке автомобильного аккумулятора. Всегда используйте систему при работающем двигателе.



Не нажимайте на экран слишком сильно. Чрезмерное давление может привести к неверному функционированию системы.



Чистку выполняйте только с помощью ткани, слегка смоченной водой. Не используйте химические или другие бытовые моющие средства, так как они могут повредить поверхность экрана.

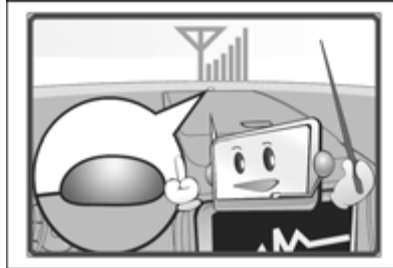

Не кладите предметы на приборный щиток. Это повлияет на работу датчика, контролирующего яркость фар и дисплея.

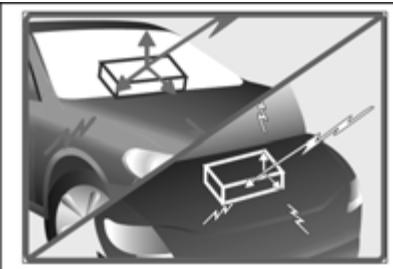

Не кладите предметы на приборную панель или заднюю полку автомобиля. Это повлияет на прием спутниковых сигналов GPS и приведет к неточностям в работе системы.



Тонированные стекла с отражающим покрытием также влияют на прием сигналов GPS.

Если на жидкокристаллической индикаторной панели имеются трещины, проверьте, не попадает ли в USB-разъем жидкость, поступающая из панели. Это может привести к ожогам кожи.

- В случае проглатывания жидкости немедленно обратитесь к врачу
- В случае попадания жидкости на кожу или в глаза немедленно промойте их большим количеством воды или обратитесь к врачу

Ни при каких обстоятельствах не вставляйте SD-карты несоответствующего размера в гнездо для SD-карт.

Такие карты могут застрять или повредить гнездо. Весь блок после этого подлежит замене за счет владельца.

Устройство может работать со сбоями при очень низкой или высокой температуре окружающей среды. Для обеспечения исправной работы необходимо поддерживать в салоне автомобиля среднюю температуру.

Компоненты устройства

Панель управления

1. NAVI : Навигация
2. MENU : Главное меню
3. TRIP : Данные по движению автомобиля
4. DIM : Переключает экран в режим дневного или ночного видения.
5. Гнездо для SD-карты



6. USB-разъем

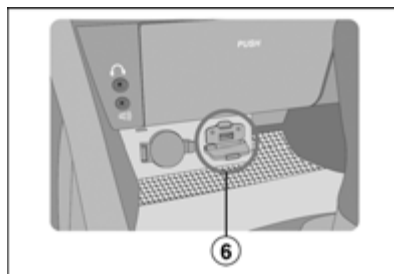

Рулевое колесо

1. Питание вкл./выкл.
2. Переключение на следующую радиостанцию или дорожку

Кнопка используется для переключения на следующую радиостанцию в выбранном диапазоне частот или на следующую музыкальную дорожку

3. Переключение режимов

При каждом нажатии этой кнопки осуществляется переключение между режимами AM, FM, CD, AUX, NAVI и Multimedia.

4. Регулировка звука



⚠ВНИМАНИЕ

Кнопка переключения на рулевом колесе может быть недоступна, что зависит от типа транспортного средства.

- При частом нажатии кнопок **MODE** (режим) или **SEEK** (поиск) через короткие промежутки времени может произойти перегрузка центрального процессора, что приведет к сбою всей системы.

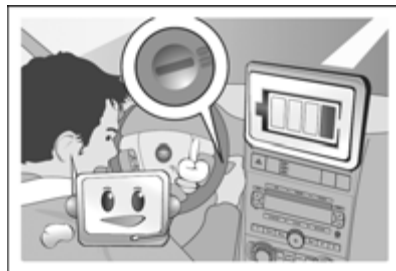
2. ОСНОВНЫЕ ОПЕРАЦИИ**Запуск системы**

Навигационная система запускается при повороте ключа зажигания в положение ACC или ON. После запуска системы на экране отображается последний использованный режим.

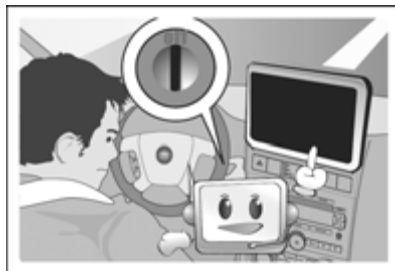

При выключении двигателя питание системы отключается. После выключения двигателя система выполняет сохранение данных в течение 30 секунд, после чего отключается.

⚠ВНИМАНИЕ

- После выключения двигателя сохраняется последний использованный режим.
- Если вы запускаете систему в течение 30 секунд после извлечения ключа зажигания, система начинает работать без начальной загрузки.
- Для перезагрузки системы нажмите одновременно и удерживайте в течение 10 секунд кнопки **MENU** и **TRIP**. Отпустите кнопки, когда система начнет перезагружаться.

Элементы управления системой

На корпусе навигационной системы расположены следующие клавиши:

1. NAVI : Навигация
2. MENU : Главное меню
3. TRIP : Данные по движению автомобиля
4. DIM : Регулировка яркости

Главное меню

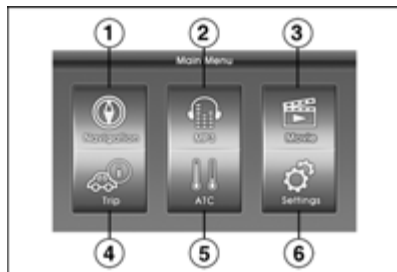

Нажмите клавишу MENU для отображения экрана главного меню. Из этого экрана можно получить доступ ко всем функциям навигационной системы. Экранные кнопки подсвечиваются, когда функции доступны, и отключаются, когда функции недоступны.

1. Навигация
2. MP3
3. Видеофильм
4. Информация о маршруте

5. Информация о температуре окружающего воздуха
6. Настройки

MP3

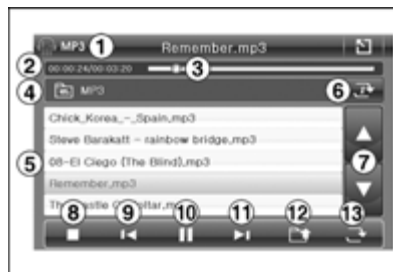

1. Информация о файле
2. Длительность воспроизведения
3. Статус воспроизведения
4. Текущая папка
5. Список файлов
6. Повтор
7. Управление списками
8. Стоп
9. Предыдущий файл
10. Воспроизведение/пауза
11. Следующий файл
12. Папка выше

13. Произвольный порядок

Видеофильм



1. Текущая папка
2. Список файлов
3. Папка выше
4. Управление списками



5. Стоп

6. Предыдущий файл
7. Воспроизведение/пауза
8. Следующий файл
9. Список файлов
10. Повтор
11. Функция "Во весь экран" вкл./выкл.

Маршрут

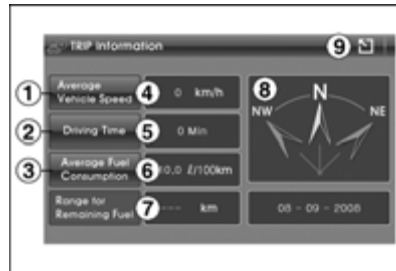

1. Кнопка сброса средней скорости транспортного средства
2. Кнопка сброса времени движения
3. Кнопка сброса среднего расхода топлива
4. Средняя скорость транспортного средства
5. Время движения
6. Средний расход топлива

7. Расстояние до полного израсходования топлива
8. Отображение компаса
9. Возврат в главное меню

Температура окружающего воздуха (АТС)

Информация АТС отображается нажатием кнопки АТС в главном меню, а также (в нижней части экрана) во всех случаях, когда изменяется информация, относящаяся к системе кондиционирования воздуха, например температура, поток воздуха и т. д. Этот всплывающий экран отображается в течение 5 секунд.

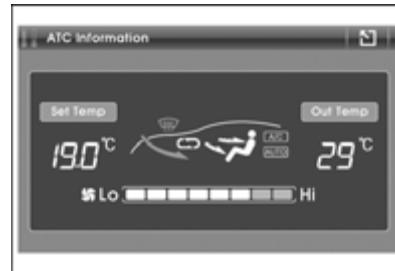

⚠ ВНИМАНИЕ

- Подробную информацию о температуре окружающего воздуха см. в разделе системы управления микроклиматом.

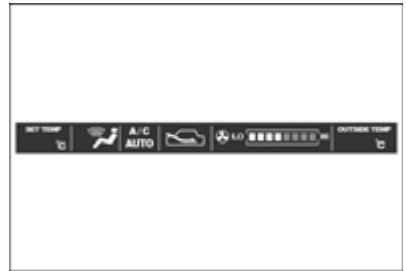

Настройки

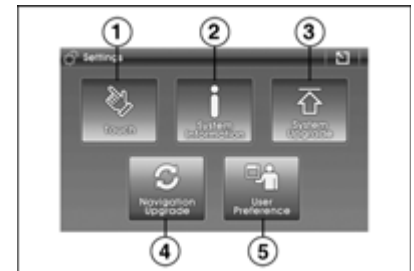

1. Калибровка сенсорного экрана
2. Информация о системе
3. Обновление системы
4. Обновление навигационной информации
5. Пользовательские настройки

Настройка системы

Уровень громкости

1. MP3, Movie, FM/AM, CD

Уровень громкости регулируется с помощью поворота соответствующей кнопки на корпусе аудиосистемы или нажатия кнопки переключения на рулевом колесе.

При нажатии кнопки регулировки громкости звук отключается. При повторном нажатии звук восстанавливается.

Для отключения звукового устройства нажмите и удерживайте кнопку регулировки громкости в течение 3 секунд. При выключенном звуке на дисплее отображается информация о температуре окружающего воздуха.

2. Навигация

Уровень громкости голосового сопровождения изменяется только в режиме навигации. Голосовые подсказки могут быть отключены.



Экран

Яркость экрана можно регулировать с помощью кнопки DIM.

При нажатии кнопки DIM экран затемняется.

Шаги изменения яркости: полная яркость -> темный (50%) -> очень темный (70%) -> полная яркость.

Нажмите и удерживайте клавишу DIM в течение 3 секунд для того, чтобы выключить дисплей. При выключенном экране функция определения местоположения GPS продолжает работать. Экран снова включается при нажатии любой клавиши.

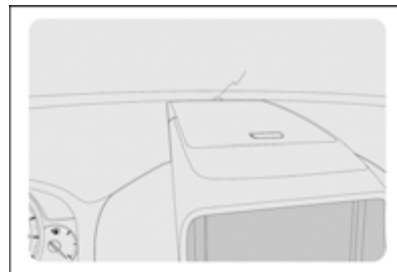

⚠ ВНИМАНИЕ

- Яркость экрана регулируется автоматически в зависимости от внешнего света.

Не кладите предметы на приборный щиток.

Настройки

Touch (сенсор): калибровка сенсорного экрана.

System Information (информация о системе): отображается информация о программном обеспечении навигационной системы.

System Upgrade (обновление системы).

Navigation Upgrade (обновление навигационной информации).

User Preference (пользовательские настройки): настройка системы в соответствии с требованиями пользователя.

Touch (сенсор)

Можно выполнить калибровку сенсорного экрана, если он не реагирует на ваши прикосновения должным образом.

Прикоснитесь к центральной части объекта стилусом. Когда объект переместится, прикоснитесь стилусом к другому объекту. Каждый раз выполняйте эти действия для завершения процесса калибровки.



Информация о системе



Отображается текущая версия системы.

H/W : аппаратное обеспечение

S/W : программное обеспечение

O/S : операционная система

GPS : встроенные программы GPS

System Upgrade (обновление системы)

Вставьте в разъем для SD-карт SD-карту с обновлением, которая содержит файлы микропрограммного обеспечения, системного ПО и операционной системы. (Для получения SD-карты с обновлениями свяжитесь с авторизованным дилером GM.)

Нажмите клавишу MENU, а затем кнопку Settings (настройки).



Нажмите кнопку System Upgrade (обновление системы).



Нажмите кнопку UPGRADE (ОБНОВИТЬ) для обновления системы. Если обновление определенной системы не требуется, снимите флажок для отключения функции обновления.

⚠ВНИМАНИЕ

- Во избежание повреждения системы не извлекайте SD-карту/USB, не выключайте двигатель и не используйте систему в процессе ее обновления.

**Navigation Upgrade (обновление навигационной информации)**

Вставьте в разъем для SD-карт SD-карту с обновлением, которая содержит данные новой карты и навигационное ПО. (Для приобретения SD-карты с обновлением свяжитесь с авторизованным дилером GM.) Нажмите клавишу MENU, а затем кнопку Settings (настройки).



Нажмите кнопку Navigation Upgrade (обновление навигационной информации).



Нажмите кнопку UPGRADE (ОБНОВИТЬ) для обновления навигационной информации.

⚠ВНИМАНИЕ

- Процесс обновления занимает до 25 минут, в зависимости от размера файлов.

**User Preference (пользовательские настройки)**

Для облегчения использования навигационная система может быть настроена в соответствии с требованиями пользователя. Можно отрегулировать настройки дисплея, языка, часового пояса. Подтвердите выбор нажатием кнопки Save (сохранить).

Display Unit (дисплей)

Позволяет изменять единицы измерения, которые используются в системе.

Distance (расстояние): мили или километры.
Temperature (температура): по Цельсию или Фаренгейту.

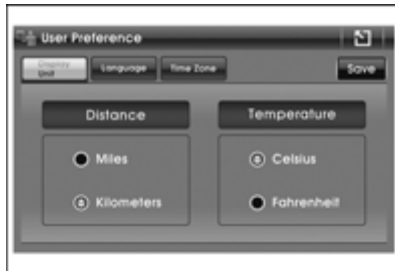

Можно выбрать язык для отображаемого навигационного текста и голосовых команд. Значок выбранного языка будет подсвечен голубым цветом.



Language (язык)



Часовой пояс

Используйте кнопку  , чтобы выбрать необходимый часовой пояс. Проверьте функцию перехода на летнее время, если это применимо к вашей часовой зоне. (Функция перехода на летнее время не устанавливается автоматически.)



- Список доступных для выбора часовых поясов.

Часовой пояс	Отображение
Стандартное романское время	(GMT+01:00) Брюссель
Среднее время по Гринвичу	(GMT+00:00) Лондон
Стандартное время Западной Европы	(GMT+01:00) Амстердам
Стандартное время Центральной Европы	(GMT+01:00) Сараево
Стандартное время Центральной Европы	(GMT+01:00) Белград
Восточноевропейское поясное время	(GMT+02:00) Бухарест

ФУНКЦИИ СИСТЕМЫ

1. МУЛЬТИМЕДИА

MP3

Стандарт воспроизводимого MP3-файла

Тип сжатия	MPEG-1 Audio Layer III
Частота дискретизации	8, 11,025, 12, 16, 22,05, 24, 32, 44,1, 48 (кГц)
Битовая скорость передачи данных	8~320 (кбит/с)
Макс. кол-во уровней в каталоге	8
Макс. кол-во символов в имени папки/файла	64 байта
Набор символов для имени папки/файла	От А до Z, от 0 до 9, _ (символ подчеркивания)
Макс. кол-во папок	256
Макс. кол-во файлов	512
ID3 Tag	Ver 1.0, Ver 1.1, Ver 2.2, Ver 2.3, Ver 2.4

- Для стабильного качества звука при воспроизведении рекомендуется фиксированная битовая скорость передачи данных 96, 128, 192 кбит/с с частотой дискретизации 44,1 кГц.
- Если битовая скорость передачи данных превышает 192 кбит/с, при воспроизведении MP3-файлов могут возникнуть звуковые скачки. Для воспроизведения MP3-файлов используйте битовую скорость передачи данных, равную или меньшую 192 кбит/с.

⚠ ВНИМАНИЕ

- **Каждый файл, отличный от MP3, также считается файлом.**

Способ эксплуатации MP3-проигрывателя

Нажмите клавишу MENU, а затем кнопку MP3.

Нажимайте кнопку MODE (РЕЖИМ) на рулевом колесе до тех пор, пока не отобразится MP3-проигрыватель.

⚠ ВНИМАНИЕ

- Режим меняется после нажатия кнопки на рулевом колесе.

AM → FM → CD → AUX → NAVI → Multimedia → возврат к AM



1. Информация о файле: Отображается воспроизводимый в настоящий момент файл.
2. Длительность воспроизведения
3. Статус воспроизведения

4. Текущая папка: Отображается уровень воспроизводимого в настоящий момент файла.
5. Список файлов
6. Повтор: Выполняется повтор воспроизводимого в настоящий момент файла.
7. Управление списками: Перемещение между страницами.
8. Стоп
9. Предыдущий файл: Выбор предыдущего музыкального файла.
10. Воспроизведение/пауза
11. Следующий файл: Выбор следующего музыкального файла.
12. Папка выше: Отображаются папки, находящиеся на один уровень выше.
13. Произвольный порядок: Музыкальные дорожки воспроизводятся в произвольном порядке.



Видеофильм

Поддерживаемые форматы файлов

Аудио	MP3, WMA, OGG, WAV (битовая скорость передачи данных 128~192 кбит/с)
Видео	MPEG1/2/4, DivX3.0/4.0/5.0, XviD, WMV7.0/8.0/9.0
DTS	Не поддерживается
Макс. разрешение	800 x 480

⚠ ВНИМАНИЕ

- Видеофильмы с разрешением выше 800x480 могут не воспроизводиться должным образом.
- Во время воспроизведения видеофильма выполнение других операций замедляется.
- Во время использования смешанного режима SD-карта/USB (комбинированное воспроизведение аудио, видео и данных) распознаются и воспроизводятся только аудио- или видеофайлы, что зависит от выбранного режима.
- Для безопасности водителя видеофайлы могут воспроизводиться только тогда, когда скорость транспортного средства не превышает 10 км/ч.



Способ эксплуатации видеопроигрывателя



Нажмите клавишу MENU, а затем кнопку Movie (видеофильм).

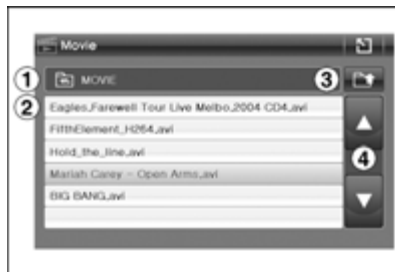

1. Текущая папка
2. Список файлов
3. Папка выше
4. Управление списками



5. Стоп
6. Предыдущий файл
7. Воспроизведение/пауза

8. Следующий файл
9. Список файлов
10. Повтор
11. Функция "Во весь экран" вкл./выкл.
12. Статус воспроизведения

SD-карта / USB

- После включения двигателя подсоедините устройство USB
- Если вы форматируете устройство USB, в разделе Byte/ Sector выберите 64 Кбайт.
- Поддерживается формат FAT 12/16/32 устройства USB. Файловая система NTFS не поддерживается.
- При извлечении устройства USB иногда издается посторонний звук.
- Извлечение устройства USB во время воспроизведения может привести к повреждению устройства.
- Подготовка к воспроизведению может занять длительное время, в зависимости от типа устройства USB или формата файла.
- Иногда система не распознает USB-концентратор, поэтому рекомендуется подключать устройство USB напрямую.
- Жесткие диски/карты памяти CF не поддерживаются.

- Файловый формат DRM (Digital Rights Management, управление цифровыми правами) также не поддерживается.

⚠ ВНИМАНИЕ

Ни при каких обстоятельствах не вставляйте SD-карты несоответствующего размера в гнездо для SD-карт.

Такие карты могут застрять или повредить гнездо. Весь блок после этого подлежит замене за счет владельца.

2. СВОЙСТВА ИНФОРМАЦИИ

Маршрут



В разделе информации по маршруту графически отображается необходимая водителю информация.

Нажмите клавишу TRIP или кнопку MENU, а затем нажмите кнопку Trip (маршрут).

Нажмите кнопку , чтобы скрыть информацию.

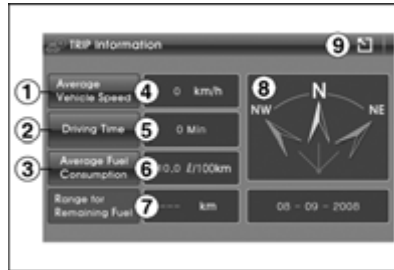

1. Кнопка сброса средней скорости транспортного средства
2. Кнопка сброса времени движения
3. Кнопка сброса среднего расхода топлива
4. Средняя скорость транспортного средства
5. Время движения
6. Средний расход топлива
7. Расстояние до полного израсходования топлива

Отображается расстояние, которое водитель может проехать на оставшемся в топливном баке горючем. Это расстояние определяется, исходя из средней экономии топлива на последних километрах, поэтому расстояние может меняться в зависимости от скорости, ситуации на дороге и т. д.

8. Отображение компаса: Направления движения транспортного средства.
9. Возврат в главное меню

* выполните сброс данных, когда начинаете новый маршрут, который необходимо записать.

Температура окружающего воздуха (ATC)

В разделе информации ATC отображается температура циркулирующего воздуха.



Нажмите клавишу MENU, а затем кнопку ATC.



Информация ATC также отображается при нажатии и удержании кнопки регулировки громкости в течение 3 секунд.

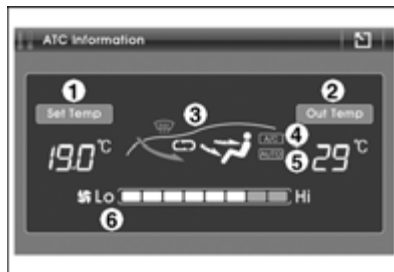

1. Начальная температура
2. Температура наружного воздуха
3. Направление ветра
4. Состояние системы кондиционирования воздуха (вкл./выкл.)
5. Состояние системы автоматической регулировки температуры (вкл./выкл.)
6. Сила ветра

1. ДОБРО ПОЖАЛОВАТЬ В СИСТЕМУ A-NAVI

Спасибо за выбор Современной навигационной системы (системы A-Navi) в качестве вашего автомобильного навигатора по Европе. В данном руководстве приводится подробное описание навигационного программного обеспечения. Вы можете легко научиться пользоваться им, но мы все-таки рекомендуем вам прочесть данное руководство, чтобы понимать надписи и этапы работы системы A-Navi.

1.1 МЕРЫ ПРЕДОСТОРОЖНОСТИ

- ♦ Из соображений безопасности мы рекомендуем вам пользоваться системой A-Navi перед началом поездки. Не используйте систему A-Navi во время вождения, поскольку это может привести к столкновению или повреждению автомобиля. При необходимости попросите пассажира управлять системой.
- ♦ Необходимо постоянно соблюдать местные правила дорожного движения и принимать во внимание состояние на дорогах. Эти правила имеют преимущество над указаниями системы A-Navi.

- ♦ Несмотря на то что при разработке системы A-Navi были приняты во внимание все меры по технике безопасности, использование навигационной системы не освобождает водителя от ответственности за надлежащее и разумное поведение на дороге.

1.2 ВВЕДЕНИЕ В СИСТЕМУ A-NAVI

- ✓ **Быстрая и простая в изучении система** --- вы сможете научиться пользоваться системой в течение 3 минут.
- ✓ **Интеллектуальное управление несколькими картами** --- для системы A-Navi не требуется, чтобы вы меняли карты при навигации между сегментами карты или странами. Вы можете перемещать экран карты в любом направлении и выбирать на карте информацию о точках интереса.
- ✓ **Быстрое визуализируемое позиционирование** --- вы можете быстро определять текущее положение и получать информацию о следующей точке поворота.
- ✓ **Плавная прокрутка карты** --- во время вождения карта будет прокручиваться на экране вверх и вниз, чтобы у вас было представление о вашем местонахождении (или положении).
- ✓ **Изменение масштаба карты** --- масштаб карты изменяется в соответствии со скоростью вождения. Это позволяет вам иметь соответствующий обзор карты.
- ✓ **Режим день/ночь** --- подсветку карты и цвет индикатора определения положения можно изменить вручную. Это обеспечивает лучшую наглядность карты ночью.
- ✓ **Две маршрутные точки** --- показывает максимум 2 точки и сопровождает вас до пункта назначения постепенно.
- ✓ **23 категории точек интереса** --- система A-Navi позволяет вам производить поиск ресторанов, аэропортов, заправочных станций и т.д. очень простым и удобным способом.
- ✓ **Рациональное планирование маршрута** --- при планировании маршрута учитываются все правила дорожного движения, такие как одностороннее движение, запрещенные повороты и т. д.; кроме того, водитель может изменять параметры маршрута в зависимости от своих предпочтений или ситуации на дорогах.
- ✓ **Информация о поворотах** --- по всей протяженности предложенного маршрута вы можете просматривать все повороты с подробной информацией по каждому из них.
- ✓ **Схематическая карта пересечений** --- благодаря четкому схематическому изображению каждого пересечения вы сможете заранее обнаруживать и выбрать правильный путь до пункта назначения.
- ✓ **Информация о спутниках GPS** --- вы можете просматривать состояние и количество сигналов, получаемых от спутников GPS.
- ✓ **Журнал маршрута** --- система A-Navi записывает информацию о вашем маршруте. Данную информацию можно воспроизвести или использовать заново для будущих поездок.
- ✓ **Отображение нескольких точек интереса** --- отображение двух или более точек интереса одновременно в заданном или ближайшем местоположении.
- ✓ **Навигация в туннеле или на подземной парковке** --- инерциальные навигационные системы без гироскопа помогают вам не заблудиться без сигнала GPS.
- ✓ **Навигация вне дорог** --- при езде по пересеченной местности система автоматически сохраняет текущее положение и пройденный путь на карте.

- ✓ **Автомобиль с левым/правым рулем** --- в зависимости от местных правил и типа автомобиля вы можете включать правую/левую раскладку между картой и колонкой навигационной информации.
- ✓ **Дисплей скорости движения автомобиля вкл./выкл.** --- отобразить или скрыть текущую скорость движения автомобиля.
- ✓ **Указательный столб** --- отображает расстояние от текущего местоположения до следующего.
- ✓ **Многоязычная поддержка** --- поддержка более 11 голосов и языков.
- ✓ **Предупреждение системы безопасности при превышении скорости** --- система безопасности выдает предупреждение о превышении максимально допустимой скорости в соответствии с информацией о максимально допустимой скорости движения на различных типах дорог. При приближении к камере, фиксирующей нарушение скоростного режима, система выдает голосовое предупреждение. Помимо этого, вы можете установить допустимое отклонение от 0 до 20%.

2. НАЧАЛО РАБОТЫ

Система A-Navi – хороший выбор системы навигации для установки на автомобиль. Вы можете управлять ею, просто нажимая на экран или составляя карту вручную.

2.1 КРАТКИЙ СПРАВОЧНИК

В данной главе приводится краткое руководство по использованию системы A-Navi. Перед изучением функций данного приложения более подробно необходимо убедиться, что:

- Система A-Navi запрашивает информацию по определению местоположения как минимум от трех спутников. Необходимо также убедиться, что ваше положение определяется при запуске приложения.

Если приемник GPS используется впервые, то для подтверждения информации от спутника, а также для вычисления точного местоположения требуется 2-3 минуты (холодный запуск). Координаты местоположения сохраняются в памяти. При последующем использовании приемника GPS для определения вашего местоположения требуется 1-3 минуты (горячий запуск). Как только ваше местоположение будет зафиксировано

приемником при запуске приложения, система автоматически начинает сопровождение без какой-либо предварительной операции.

2.2 НАЧАЛО РАБОТЫ

- При запуске системы A-Navi в первый раз система переходит на экран приветствия Holden.

Приблизительно через 1 экран приветствия автоматически переключается на экран предостережения.



Рис. 2.1 Экран приветствия

- Внимательно прочитайте предостережение системы A-Navi и нажмите кнопку **Agree** для включения экрана Free Navi Map ("Карта свободной навигации").



Рис. 2.2 Предупреждение системы

- Подробную информацию по карте свободной навигации, включая символы, см. в главе 2.3.

В режиме свободной карты вы можете позволить системе отслеживать ваше перемещение без выполнения какой-либо программы.



Рис. 2.3 Карта свободной навигации

- Если необходимо обратиться к дополнительным функциям, нажмите кнопку Main Menu (Главное меню) на карте свободной навигации. При этом система перейдет на экран меню свободной навигации.

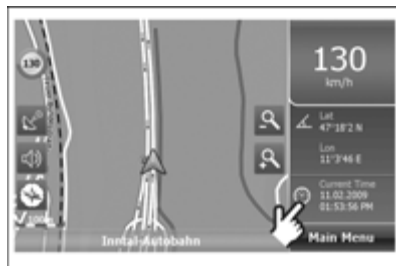

Рис. 2.4 Меню свободной навигации

В меню свободной навигации можно получить доступ к основным функциям системы A-Navi, как указано ниже:

- Нажмите "Go to" (Перейти к), чтобы установить пункт назначения. (Более подробную информацию см. в главе 3).
- Нажмите "Map Options" ("Параметры карты") для изменения параметров карты. (Более подробную информацию см. в главе 5.1).

- Нажмите "Settings" ("Настройки") для изменения параметров настройки. (Более подробную информацию см. в главе 6).
- Нажмите функциональную клавишу "A-Navi", и система вернется к карте навигации.

При использовании системы A-Navi впервые, возможно, понадобится изменить язык системы. Более подробную информацию см. в главе 6.8.

2.3 МАРШРУТ И КАРТЫ СВОБОДНОЙ НАВИГАЦИИ

Наиболее часто используемым экраном системы A-Navi является экран карты свободной навигации/карты маршрута. При холодном запуске системы A-Navi отображается карта свободной навигации, в то время как карта навигации по маршруту отображается при продолжении последней навигации, когда вы перезапускаете систему. Разницу между навигацией по маршруту и свободной навигацией см. в главе 4.3.



Рис. 2.5 Карта навигации по маршруту



Рис. 2.6 Карта свободной навигации

1. **Символ автомобиля** --- отображает текущее положение и направление движения автомобиля.
2. **Сигнал поворота** --- серебряная стрелка указывает вам, куда необходимо повернуть на приближающемся повороте.
3. **Текущая дорога** --- если дорога не имеет названия, то данное поле остается пустым.
4. **Следующая дорога** --- название следующей приближающейся дороги.
5. **Схема поворота** --- показывает конструкцию дороги на следующем повороте. При нажатии на данный символ система произносит информацию о следующем повороте типа "Около 900 метров, поворот налево".
6. **Расстояние до следующего поворота** --- виртуально показывает расстояние до следующего поворота.
7. Километраж
8. **Текущая скорость** --- показывает текущую скорость движения.
9. **Оставшееся расстояние** --- оставшееся расстояние между пунктом отправления и пунктом назначения или следующей маршрутной точкой.
10. **Время прибытия** --- расчетное время прибытия в пункт назначения.
11. **Сигнал об ограничении скорости** --- показывает, что впереди находится камера, фиксирующая скоростной режим, а также ограничение скорости.
12. **Состояние GPS** --- нажмите, чтобы просмотреть состояние GPS. Серый цвет означает, что сигнал GPS слаб или что система GPS не определила местоположение, а зеленый цвет означает, что местоположение определено.
13. **Громкость** --- нажмите, чтобы отрегулировать громкость голосового сопровождения.
14. **Компас** --- указывает на север карты.
15. **Масштабная линейка** --- показывает масштабную линейку карты.
16. **Кнопка увеличения масштаба** --- нажмите, чтобы увеличить масштаб карты.
17. **Кнопка уменьшения масштаба** --- нажмите, чтобы уменьшить масштаб карты.
18. **Главное меню** --- нажмите, чтобы войти в меню навигации по маршруту (подробную информацию см. в главе 5).
19. **Скорость вождения** --- текущая скорость вождения.
20. **Широта/Долгота** --- показывает долготу и широту центра текущей карты.
21. **Текущее время**
22. **Главное меню** --- нажмите, чтобы войти в меню свободной навигации (подробную информацию см. в главе 5).

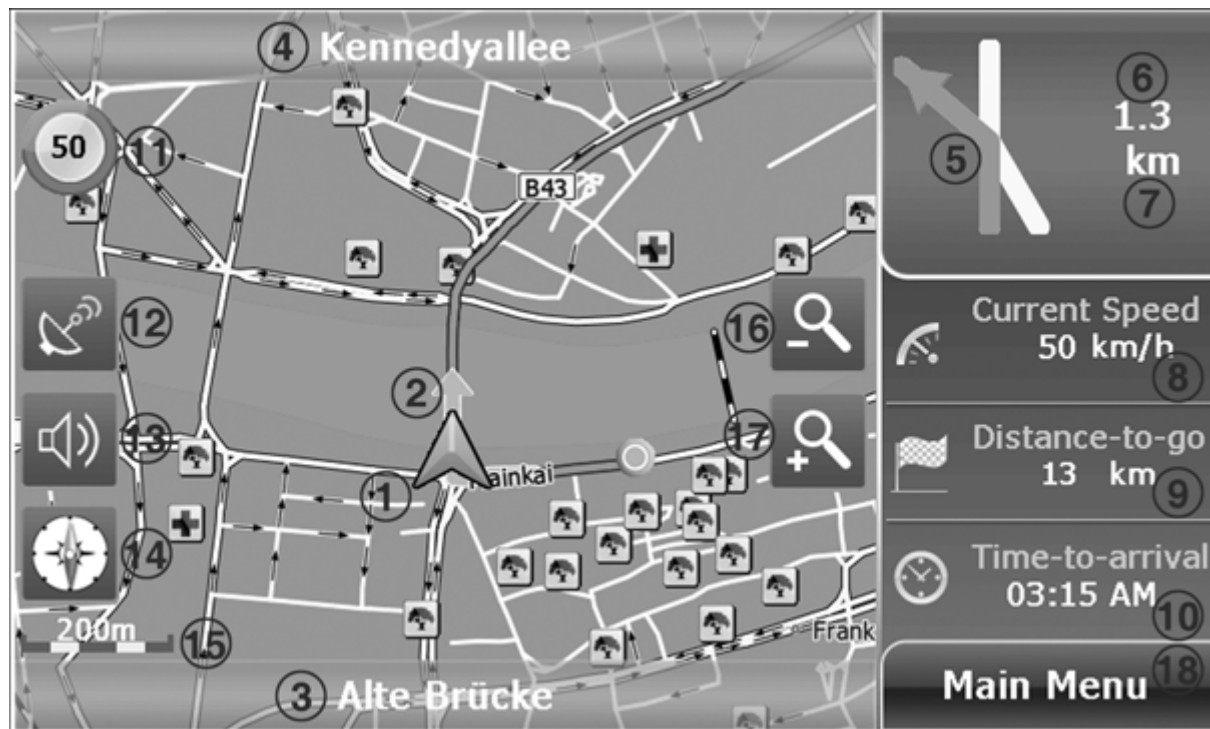
2.4 КЛАВИАТУРА

В системе A-Navi имеется буквенная клавиатура, на которой есть латинские буквы, цифры, знаки препинания и специальные символы на 30 языках.

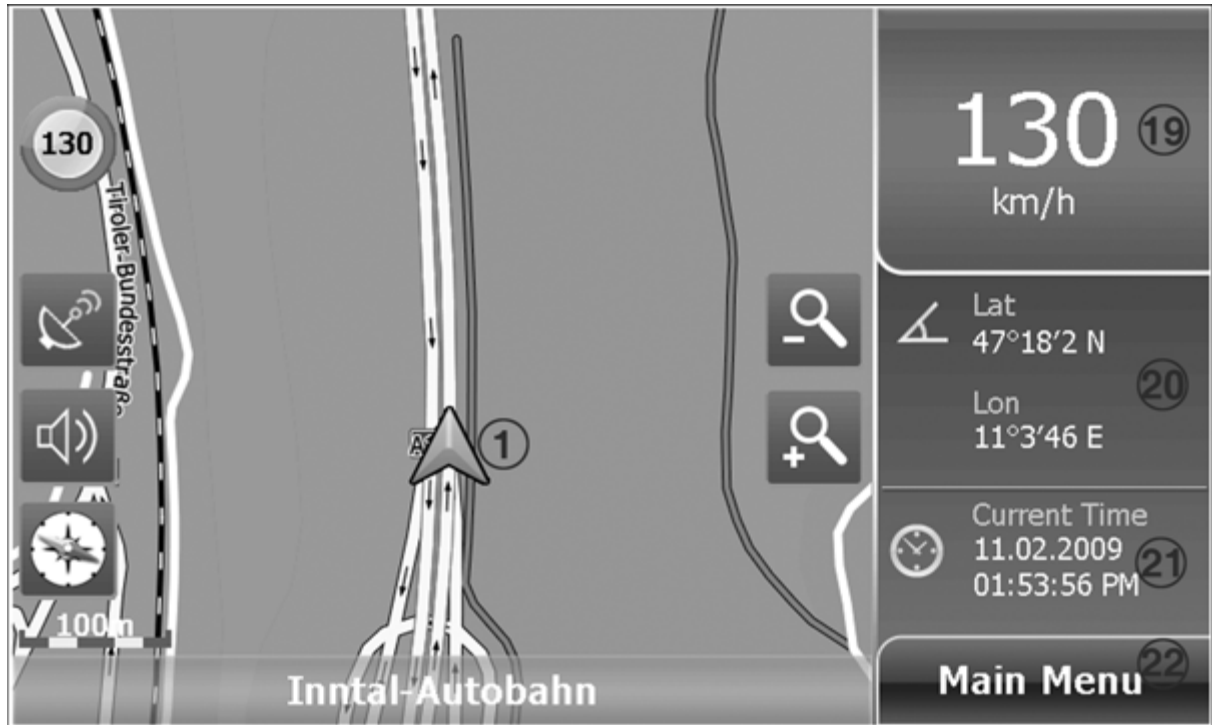
На буквенной клавиатуре есть только буквы.



Рис. 2.7 Буквенная клавиатура

- 123** : нажмите, чтобы отобразить цифры и знаки препинания.
- GER** : нажмите, чтобы отобразить специальные символы в Германии.
- ☐** : нажмите, чтобы переключить набор символов клавиатуры, используемый в других странах.

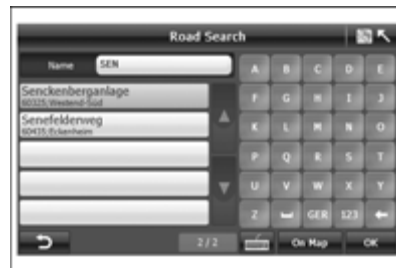

Рис. 2.8 Числовая клавиатура

- C** : нажмите для возврата к буквенной клавиатуре.
- ␣** : Клавиша пробела.
- ⌫** : нажмите для удаления последней введенной буквы.



Рис. 2.9 Клавиатура специальных символов

- C** : нажмите для возврата к предыдущему экрану.
- On Map** : нажмите для отображения местоположения выделенной записи на карте.
- OK** : Подтвердить ввод с клавиатуры или выбор.

3. ВЫБОР ПУНКТА НАЗНАЧЕНИЯ – ПЕРЕЙТИ?

Для выполнения навигации при помощи системы A-Naví или для планирования маршрута прежде всего необходимо ввести пункт назначения и затем вычислить маршрут.

В режиме "Карта свободной навигации" (рис. 3.1) нажмите "Main Menu" (Главное меню), чтобы войти в "Меню свободной навигации" (рис. 3.2), и затем нажмите "Go to" (Перейти к), чтобы войти в "Search Menu" (Меню поиска) (рис. 3.3).



Рис. 3.1 Карта свободной навигации



Рис. 3.2 Меню свободной навигации

В меню поиска система A-Navi предоставляет шесть различных способов, чтобы указать адрес, город, объект POI (точка интереса) и другие местоположения, которые можно выбрать в качестве пункта отправления или назначения. В данной главе последовательно описываются настройки.

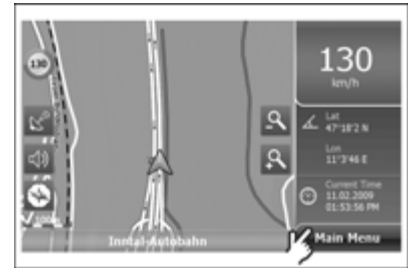

Рис. 3.3 Меню поиска

3.1 ПОИСК ПУНКТА НАЗНАЧЕНИЯ ПО АДРЕСУ

Например, No.25, Senkenberganlage, Frankfurt, Germany

1. Нажмите "Address Search" ("Поиск по адресу") на экране "Search Menu" ("Меню поиска").

● На экране "Search Menu" ("Меню поиска") (рис. 3.4) нажмите кнопку "Country" ("Страна"), чтобы перейти на экран "Country Search" ("Поиск страны") (рис. 3.5).



Рис. 3.4 Поиск по адресу

2. Выберите одну из европейских стран.



● На экране "Country Search" ("Поиск страны") по умолчанию выбрана "Germany" ("Германия"). Можно нажать  или  для просмотра списка стран и выбора одной из 41 европейской страны.



Рис. 3.5 Выбор страны

3. Чтобы указать пункт назначения, сначала введите название города и подтвердите выбор нужного города.

● Можно ввести название города или первые буквы названия, и система автоматически выдает список городов, совпадающих с введенными буквами.

● Нажмите на название соответствующего города и подтвердите выбор нажатием кнопки "OK". Система вернется на экран "Address Search" ("Поиск по адресу") (рис. 3.7).



Рис. 3.6 Поиск города

4. Введите название дороги и подтвердите выбор нужной дороги.

○ На экране "Address Search" ("Поиск по адресу") нажмите на поле ввода названия дороги и перейдите на экран "Road Search" ("Поиск дороги").



Рис. 3.7 Поиск по адресу

○ На экране "Road Selection" ("Поиск дороги") введите название дороги или первые буквы названия на клавиатуре.

○ После выбора дороги нажмите "OK" и вернитесь на экран "Address Search" ("Поиск адреса").



Рис. 3.8 Поиск дороги

5. Введите номер дома.

○ После ввода названия дороги нажмите поле "click here and search house number" ("нажмите здесь, чтобы произвести поиск номера дома"), чтобы перейти на экран ввода номера дома.



Рис. 3.9 Ввод номера дома

○ Введите номер дома на клавиатуре и нажмите "OK", чтобы вернуться на экран "Address Search" ("Поиск по адресу").

Если номера дома, который вы ввели, не существует, система установит первый результат поиска по умолчанию.



Рис. 3.10 Поиск по адресу

6. Нажмите на "On map" ("На карте"), чтобы проверить расположение введенного адреса, или сразу нажмите "OK", чтобы перейти к "Route Plan" ("План маршрута").

- Теперь можно нажать на кнопку "On map" ("На карте"), чтобы проверить местоположение адреса, указанного на карте.

- Затем нажмите "OK", система перейдет к экрану "Route Plan" ("План маршрута"), и начнется навигация.



Рис. 3.11 Проверка местоположения на карте

- На экране "Route Plan" ("План маршрута") можно нажать кнопку "Go" ("Перейти"), чтобы начать навигацию, или симуляцию навигации, нажав кнопку "Simulate" ("Симуляция").

Более подробную информацию по работе режима "Route Plan" ("План маршрута") см. в главе 4.



Рис. 3.12 План маршрута

Альтернативным способом является определение местонахождения по перекресткам.

Варианты: после ввода названия дороги сразу же выберите перекресток.

- На экране "Address Search" ("Поиск по адресу") нажмите на поле ввода названия дороги и перейдите на экран "Road Search" ("Поиск дороги"). На нем отображается список доступных перекрестков по *Senckenberganlage*. Затем выберите необходимый перекресток и нажмите "On map" ("На карте"), чтобы просмотреть местоположение виртуальной дороги.

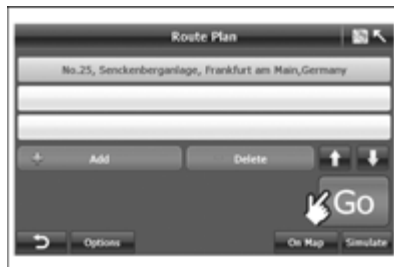

Рис. 3.13 Поиск перекрестка

- Поиск перекрестка также можно производить по его полному названию или по первым буквам названия. При этом система автоматически выдает перечень дорог, соответствующих критериям поиска. Выделите название необходимой дороги и нажмите "OK" для возврата к экрану "Address Search" ("Поиск адреса") (рис.3.14).



Рис. 3.14 Поиск по адресу

3.2 ПОИСК ПО ОБЪЕКТУ POI (ТОЧКЕ ИНТЕРЕСА)

Точка интереса (POI) – местоположение, которое может оказаться полезным или интересным для пользователя.

Местоположения точек интереса отмечаются на карте специальными символами.

В системе A-Navi существуют 23 категории точек интереса, такие как гостиницы, заправочные станции, рестораны, достопримечательности и т. д. Для точек интереса с одинаковой категорией используется одинаковый символ. Если вы сохраняете свою точку, любимое место посещения или адрес, то можете выбрать символ.



Рис 3.15 Меню поиска

В системе A-Navi предусмотрены три способа для поиска точек интереса: поиск точки интереса рядом с текущим положением, поиск точки в городе и поиск точки по телефонному номеру.



Рис. 3.16 Меню точки интереса

3.2.1 POI Поиск в городе

Например, *Terminal 1, Frankfurt*

1. Нажмите **"POI in City"** ("Точка интереса в городе") на экране **"POI Menu"** ("Меню точки интереса").

☉ Система при этом перейдет к экрану **"Country Search"** ("Поиск страны") (рис. 3.17).

☉ На экране **"Country Search"** ("Поиск страны") по умолчанию выбрана

"Germany" ("Германия"). Можно нажать 

или  для просмотра списка стран и выбора одной из 41 европейской страны.



Рис. 3.17 Ввод названия страны

2. Затем введите название города и выберите один город из предложенных результатов.

○ Можно ввести название города целиком или первые буквы на клавиатуре, система при этом автоматически выдаст перечень всех совпадающих результатов.

○ Нажмите "OK", чтобы перейти к экрану "POI Category Selection" ("Выбор категории точки интереса").

Если необходимо изменить название города, нажмите , чтобы вернуться на экран "City Search" ("Поиск города").



Рис. 3.18 Ввод названия города

3. Теперь выберите категорию точки интереса.

○ После подтверждения категории точки интереса нажмите "Next" ("Далее"), чтобы перейти на экран "POI Search" ("Поиск точки интереса").



Рис. 3.19 Выбор категории точки интереса

4. Выберите точку интереса среди результатов поиска или введите название необходимой точки интереса.

○ На экране "POI Search" ("Поиск точки интереса") система автоматически выведет список точек интереса недалеко от положения по умолчанию. Вы можете выбрать необходимую вам точку или ввести название на клавиатуре.

○ После того как точка интереса будет введена, можно нажать кнопку "On map" ("На карте"), чтобы проверить местоположение точки интереса.

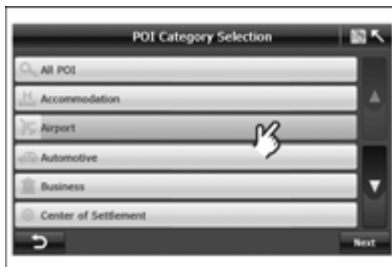

Рис. 3.20 Поиск точки интереса в городе

5. Проверьте местоположение точки интереса.

○ Нажмите , чтобы вернуться на экран "POI in the city" ("Точка интереса в городе").



Рис. 3.21 Городская точка интереса на карте

6. Нажмите "OK", чтобы подтвердить выбор точки интереса и выйти на экран "Route Plan" ("План маршрута").

По окончании поиска точки интереса нажмите "OK", система автоматически переключится на экран "Route Plan" ("План маршрута") (рис. 3.22), и точка интереса отобразится в списке пунктов назначения.



Рис. 3.22 Экран плана маршрута

3.2.2. Поиск точек интереса около текущего местоположения

В списке "Точек интереса около текущего местоположения" отображается максимум 300 точек, от самых близких до самых далеких по отношению к вашему текущему местоположению. Обратите внимание, что: После того как GPS определит местоположение, "текущим местоположением" является место, в котором находится ваш автомобиль. Если

GPS не может определить местоположение, то текущим местоположением является последнее место, у которого были определены координаты.

Например, Macleay College, Sydney

1. Выберите точку интереса возле текущего местоположения.

Выберите "POI near Current Position" ("Выбор точки интереса возле текущего местоположения") в меню точки интереса и перейдите на экран "POI Category Selection" ("Выбор категории точки интереса").



Рис. 3.23 Экран меню точки интереса

2. Выберите одну категорию точки интереса.

Можно нажать [OK] или [Cancel], чтобы просмотреть больше категорий. После подтверждения выбора нажмите "Next" ("Далее"), и система перейдет к "Nearest POI list" ("Список ближайших точек интереса"). Если вы не уверены, какую категорию выбрать, вы можете выбрать "All POI" ("Все точки интереса"), после чего система отобразит точки интереса всех категорий около текущего местоположения.



Рис. 3.24 Выбор категории точки интереса

3. Выберите одну точку интереса из полученного списка и нажмите "OK", чтобы перейти на экран "Route Plan" ("План маршрута").

На экране "Nearest POI List" ("Список ближайших точек интереса") можно:

- a. выбрать одну точку интереса (см. рис. 3.25);

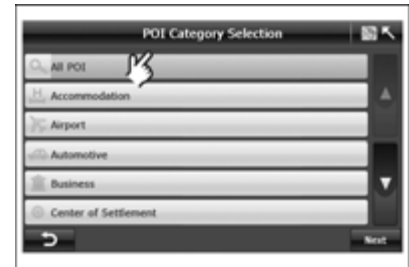
б. использовать клавиатуру для ввода названия или первых букв названия точки интереса (см. рис.3.26);

с. проверять местоположение точек интереса на карте (см. рис. 3.27).



Рис 3.25 Список ближайших точек интереса



Рис. 3.26 Ввод названия точки интереса



Рис. 3.27 Ближайшая городская точка интереса на карте

3.2.3 Поиск точки интереса по номеру телефона

1. Нажмите "POI Search by Phone" ("Поиск точки интереса по номеру телефона") на экране "POI Menu" ("Меню точек интереса").

● Система при этом перейдет на экран "City Search" ("Поиск горда") (рис. 3.29).



Рис. 3.28 Экран меню точки интереса

2. Выберите одну страну.

● На экране "Country Search" ("Поиск страны") по умолчанию выбрана



"Germany" ("Германия"). Можно нажать  или  для просмотра списка стран и выбора одной из 41 европейской страны.



Рис. 3.29 Экран поиска страны

3. Введите название города и выберите название нужного города.

- Можно ввести название города целиком или первые буквы, система при этом автоматически выдаст перечень всех совпадений.
- Выберите название нужного города и нажмите "OK", чтобы перейти на экран "Phone No Search" ("Поиск по номеру телефона").



Рис. 3.30 Экран поиска города

4. Введите номер телефона и выберите одну точку интереса из появившихся результатов.

- Система автоматически отображает код города и точки интереса около центра города, принятого по умолчанию.
- Введите номер телефона с клавиатуры и нажмите "OK", чтобы перейти на экран "Route Plan" ("План маршрута").



Рис. 3.31 Ввод номера телефона точки интереса

3.3 ВЫБОР ПУНКТА НАЗНАЧЕНИЯ ИЗ РАНЕЕ ВЫБРАННЫХ ПУНКТОВ

В системе A-Navi сохраняется максимум 50 недавно выбранных пунктов назначения, чтобы у вас была возможность быстрого выбора в следующий раз.

1. Нажмите "Recent Destination" ("Недавно выбранный пункт назначения") на экране "Search Menu" ("Меню поиска").

- На экране "Search Menu" ("Меню поиска") (рис. 3.32) нажмите кнопку "Recent Destinations" ("Недавние пункты назначения"), чтобы перейти на экран "Recent Destinations" ("Недавние пункты назначения") (рис. 3.33).



Рис 3.32 Экран меню поиска

2. Выберите необходимый пункт назначения.

● Выберите недавний пункт назначения, который вы хотите установить как текущий пункт назначения, и нажмите "OK".

Варианты: Нажмите "On map" ("На карте"), чтобы проверить местоположение пункта назначения.

3. Нажмите "OK", чтобы перейти на экран "Route Plan" ("План маршрута").

Если система работает нормально, то она автоматически вернется на экран "Route Plan" ("План маршрута"), при этом в списке пунктов назначения отобразится выбранный пункт.



Рис. 3.33 Список недавних пунктов назначения

: вернуться к предыдущему экрану.

: удалить один пункт назначения.

: нажать и отобразить выбранный пункт назначения на карте.

: подтвердить выбор пункта назначения.

: нажать, чтобы перейти к последнему экрану. Серый цвет кнопки означает, что данная функция отключена.

: нажать, чтобы перейти к следующему экрану.

3.4 ВЫБОР ТОЧКИ НА КАРТЕ КАК МЕСТА НАЗНАЧЕНИЯ

В системе A-Navi можно установить пункт назначения, найдя на карте необходимое место.

1. Нажмите "Map" ("Карта") на экране "Search Menu" ("Меню поиска").

● Система переходит на экран "Map Search" ("Поиск карты") (рис. 3.35).



Рис 3.34 Экран меню поиска

2. Переместите карту и нажмите на необходимую точку на карте.

● На экране "Map search" ("Поиск карты") (рис. 3.35) можно найти необходимые места путем изменения масштаба карты или путем ее перемещения.



Рис. 3.35 Поиск пункта назначения на карте

● При этом можно нажимать на точку интереса или дорогу, чтобы просматривать информацию по ней (рис. 3.36).

● Можно нажать **■**, чтобы просмотреть другую информацию по точке интереса, если в одном месте расположено более одной точки интереса.

3. Нажмите "OK", чтобы перейти на экран "Route Plan" ("План маршрута").

● После того как вы найдете свой пункт назначения, нажмите "OK", чтобы добавить этот пункт.



Рис. 3.36 Просмотр информации по точке интереса на карте

3.5 ПОИСК ПУНКТА НАЗНАЧЕНИЯ ПО КООРДИНАТАМ

Если вы знаете географические координаты пункта назначения, вы можете перейти к необходимому пункту, введя координаты места.

1. Нажмите "Coordinates" ("Координаты") на экране "Search Menu" ("Меню поиска").

● На экране "Search Menu" ("Меню поиска") (рис. 3.37) нажмите кнопку "Coordinates" ("Координаты"), чтобы перейти к экрану "Coordinates Input" ("Ввод координат") (рис. 3.38).



Рис. 3.37 Экран меню поиска

2. Нажмите "Format" ("Формат"), чтобы изменить тип координат.

Система A-Navi поддерживает два способа ввода координат: формат градусов (рис. 3.38) и цифровой формат (рис. 3.39). Нажатием на кнопку "Format" ("Формат") можно переключаться между этими двумя форматами.

3. Введите координаты и нажмите "OK".



Рис. 3.38 Режим ввода градусов

При работе в режиме ввода градусов нажмите на зону ввода "Lon" ("Долгота") (рис. 3.38). Перед вводом градусов долготы необходимо ввести "E" (восточная долгота) или "W" (западная долгота). Перед вводом градусов широты необходимо ввести "N" (северная широта) или "S" (южная широта).

В цифровом режиме перед вводом цифрового значения долготы или широты необходимо ввести "-" (западная долгота/южная широта).



Рис. 3.39 Цифровой формат ввода

3.6 ВЫБОР ПУНКТА НАЗНАЧЕНИЯ В АДРЕСНОЙ КНИГЕ

Вы можете сохранять свой домашний адрес или другие адреса в адресной книге (см. главу 6.4).

1. Нажмите "Address Book" ("Поиск по адресу") на экране "Search Menu" ("Меню поиска").

● На экране "Search Menu" ("Меню поиска") (рис. 3.40) нажмите кнопку "Address Book" ("Адресная книга"), чтобы перейти на экран "Address book" ("Адресная книга") (рис. 3.41).



Рис. 3.40 Экран меню поиска

2. Выберите один адрес или точку интереса и нажмите "OK".

● Выберите один адрес, который вы хотите установить как текущий пункт назначения, и нажмите "OK".

Если система работает нормально, то она автоматически вернется на экран "Route Plan" ("План маршрута"), при этом в списке пунктов назначения отобразится выбранный пункт.



Рис. 3.41 Экран адресной книги



Рис 3.42 Экран меню поиска



Рис. 3.44 Результаты поиска почтового индекса

4. Проверьте местоположение по карте.



Рис. 3.45 Проверка местоположения на карте

3.7 ПОЧТОВЫЙ ИНДЕКС ВЕЛИКОБРИТАНИИ

1. Нажмите "UK Postcode" ("Почтовый индекс Великобритании") на экране "Search Menu" ("Меню поиска").

На экране "Search Menu" ("Меню поиска") (рис. 3.42) нажмите кнопку "UK Postcode" ("Почтовый индекс Великобритании"), чтобы перейти на экран "Postcode input" ("Ввод почтового индекса") (рис. 3.43).



Рис. 3.43 Экран ввода почтового индекса

3. Выберите необходимый почтовый индекс.

2. Введите почтовый индекс Великобритании и нажмите ОК.

3.8 ДОМОЙ

Система A-Navi позволяет вам переходить прямо к указанному домашнему адресу простым и эффективным способом.

В "Main Menu" ("Главном меню") (рис. 3.46) выберите "Go Home" ("Перейти домой"), и система автоматически начнет навигацию до местоположения, заданного как "Мой дом".

Если местоположение "Моего дома" не указано, то, когда вы нажимаете "Go Home" ("Перейти домой"), система выдает сообщение, как на рис. 3.47.



Рис. 3.46 Экран меню поиска

Нажмите "Yes" (Да), при этом система переходит на экран "Search Menu" ("Меню поиска") для установки домашнего адреса.



Рис. 3.47 Всплывающее системное окно

Более подробную информацию о работе системы см. в главе 3.1.



Рис. 3.48 Установка домашнего адреса

После того как домашний адрес будет задан, система перейдет на экран "Route Plan" ("План маршрута").

Подробную информацию о "Route Plan" ("План маршрута") см. в главе 4.



Рис. 3.49 Экран плана маршрута

4. СХЕМА МАРШРУТА

Система A-Navi позволяет вводить необходимый пункт назначения (как описано в главе 3) и также указать, каким образом будет высчитываться маршрут.

Система A-Navi позволяет устанавливать две маршрутные точки во время навигации. Система высчитывает предложенный маршрут в соответствии с заданной последовательностью маршрутных точек и сопровождает вас до конечного пункта назначения.

После ввода маршрутных точек/пункта назначения система переходит на экран "Route Plan" ("План маршрута"). В данной главе описываются все функции данного экрана.





Рис. 4.1 План маршрута

4.1 УПРАВЛЕНИЕ ПУНКТАМИ НАЗНАЧЕНИЯ

4.1.1. Добавление и удаление пунктов назначения

Система A-Navi позволяет добавлять до двух маршрутных точек и пунктов назначения. Как правило, отправной точкой является текущее положение, координаты которого определены GPS.

 **Add** : нажмите, чтобы перейти к "Search Menu" (Меню поиска) для поиска маршрутных точек/пунктов назначения (см. главу 3).

 **Delete** : нажмите, чтобы удалить выделенную желтым цветом маршрутную точку/пункт назначения.



4.1.2. Изменение последовательности прохождения маршрутных точек

 : нажмите, чтобы переместить выделенную маршрутную точку/пункт назначения вверх.

 : нажмите, чтобы переместить выделенную маршрутную точку/пункт назначения вниз.

Серый цвет кнопок означает, что функция отключена.

4.1.3 Отображение пункта назначения на карте

 На экране "Route Plan" ("План маршрута") нажмите  и введите местоположение выделенной маршрутной точки/пункта назначения на карте. Это позволит вам:

а. Привязаться к карте и проверить информацию по маршрутной точке/пункту назначения.

б. Изменять масштаб.

в. Рисовать карту во всех направлениях.



Рис. 4.2 Пункт назначения на карте

4.2 ВАРИАНТЫ МАРШРУТА

В системе A-Navi предлагаются оптимизированные настройки навигации. Эти настройки являются основными параметрами для расчета маршрута.

 Нажмите **Options** на экране "Route Plan" ("План маршрута"), чтобы перейти к экрану "Route Options" ("Варианты маршрута") (рис. 4.3).



Рис. 4.3 Варианты маршрута

Система A-Navi позволяет пользователю выбирать тип дороги и маршрут в соответствии с различными навигационными ситуациями. Настройками по умолчанию являются Quickest Route (Наиболее быстрый маршрут), Use of Highway (Использование автомагистралей), Use of Ferries (Использование паромных переправ), Allow Toll (Допустить использование платных дорог). Для изменения режима навигации или стиля можно нажать на каждый параметр.

(1) Тип дороги:

- Использование шоссе: проложить маршрут в основном по автомагистралям.
- Использование шоссе: проложить маршрут с минимальным использованием автомагистралей.
- Использование паромных переправ: проложить маршрут в основном по паромным переправам
- Использование паромных переправ: проложить маршрут с минимальным использованием паромных переправ
- Избегать платных дорог
- Избегать платных дорог: позволить прокладывать маршрут с использованием платных дорог.

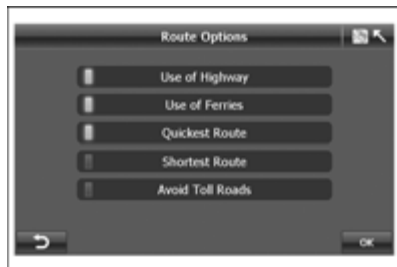
(2) Стиль прокладки маршрута:

Наиболее быстрый маршрут: вычисляет маршрут, по которому вы можете проехать с минимальным ограничением скорости.
Кратчайший маршрут: сопровождает до пункта назначения с использованием кратчайшего маршрута. Следовательно, вы проезжаете минимальное расстояние.

: включить.

: выключить.

 : нажмите, чтобы вернуться на экран "Route Plan" ("План маршрута").

 : нажмите, чтобы подтвердить вариант маршрута и вернуться на экран "Route Plan" ("План маршрута").

4.3 ВЫБОР РЕЖИМА НАВИГАЦИИ

Всего в системе A-Navi предусмотрены три режима навигации, которые описаны ниже.

Навигация по маршруту: навигация в реальном времени от начала поездки, через маршрутные точки до пункта назначения.

Симуляция навигации: реалистичная симуляция построения маршрута от начала поездки, через маршрутные точки до пункта назначения. Это позволяет вам проверять информацию по точкам интереса или по маршруту по всей его длине. Режим симуляции наиболее часто используется при отсутствии привязки по GPS.

Свободная навигация: навигация в реальном времени без пункта назначения после привязки в системе GPS.

Навигация по маршруту: навигация в реальном времени от начала пути до пункта назначения после привязки в системе GPS.

На экране "Route Plan" ("План маршрута") можно выбрать два режима: Навигация по маршруту (Навигация) (рис. 4.4) или Симуляция (рис. 4.5).



Рис. 4.4 План маршрута-Перейти



Рис. 4.5 План маршрута-Симуляция

● нажатием "Go" ("Перейти") выбирается режим навигации по маршруту. При этом система автоматически переходит на экран "Route Calculating" ("Расчет маршрута") и ждет сигнал GPS (рис. 4.6).

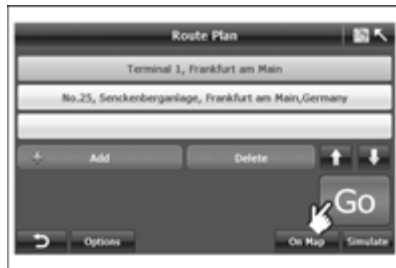
До окончания расчета маршрута в любое время можно нажать кнопку "Cancel" для прекращения операции.

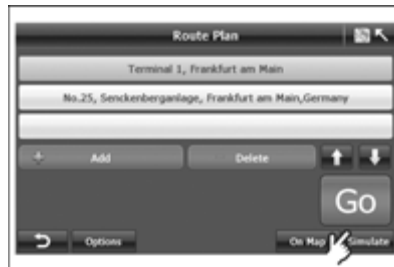

Рис. 4.6 Расчет маршрута

● На экране Route Plan ("План маршрута") нажмите "Simulate" ("Симуляция"), и система спросит вас, не хотите ли вы сменить точку начала маршрута.

Если да, то система перейдет на экран "Search Menu" ("Меню поиска") (см. главу 3).

Если нет, то система перейдет к экрану, указанному на рис. 4.6.



Рис. 4.7 Всплывающее системное окно

- После расчета маршрута и после привязки местоположения система начинает навигацию.
- Начните навигацию.



Рис. 4.8 Начало навигации

5. НАВИГАЦИЯ

После выбора пункта назначения и планирования маршрута система рассчитывает оптимальный маршрут и начинает навигацию.

Вся информация, которая необходима вам для вождения, подробно представлена на Route Navi Map (Карте навигации по маршруту), см. главу 2.3. Кроме того, вы можете задать дополнительные настройки навигации или проводить другие возможные операции по навигации в "Меню навигации по маршруту".

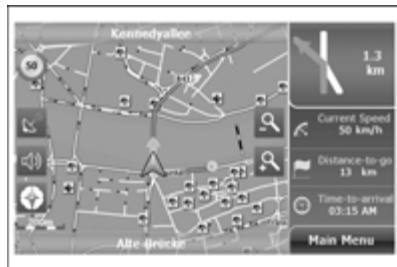
- На экране "Route Navi Map" ("Карта навигации по маршруту") выберите "Main Menu" ("Главное меню"), чтобы войти в "Меню навигации по маршруту".



Рис. 5.1 Карта навигации по маршруту



Рис. 5.2 Меню навигации по маршруту

5.1 ВАРИАНТЫ КАРТ

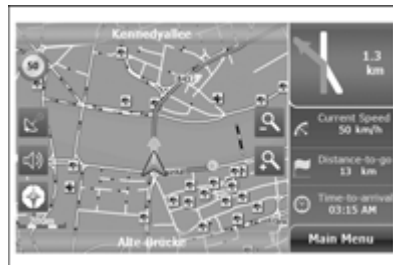
Доступ к настройкам имеется как из меню свободной навигации, так и из меню навигации по маршруту.

Функции настроек карты приводятся ниже:



Рис. 5.3 Настройки карты

1. Автоматический поворот карты

Направление движения вверх: повернуть карту в соответствии с направлением движения.

"Север вверх": карта привязана таким образом, чтобы все время быть сориентированной на север, что позволяет просматривать состояние дороги впереди.



Рис. 5.4 Направление движения вверх



Рис. 5.5 Север вверх

2. **2D/3D**: переключение между 2-мерными и 3-мерными координатами.

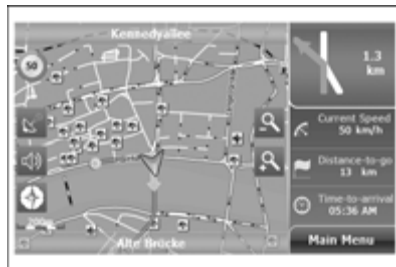

Рис. 5.6 2D-карта

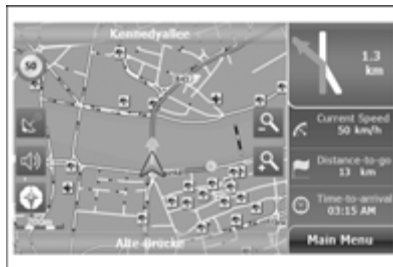

Рис. 5.7 3D-карта

3. **День/ночь**: переключение фоновой подсветки карты между дневным и ночным режимом.

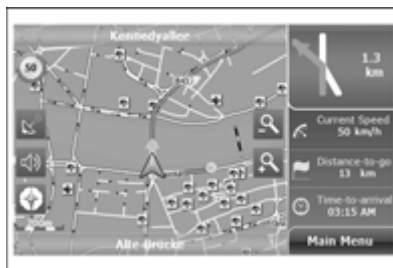

Рис. 5.8 Дневной режим

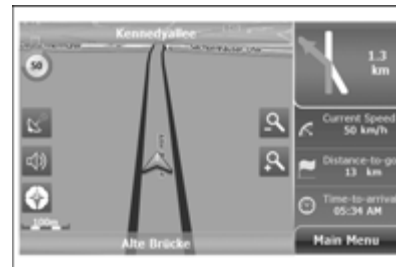

Рис. 5.9 Ночной режим

4. **Дорожный знак на магистрали:** включает/выключает отображение дорожных знаков автомагистрали на карте.

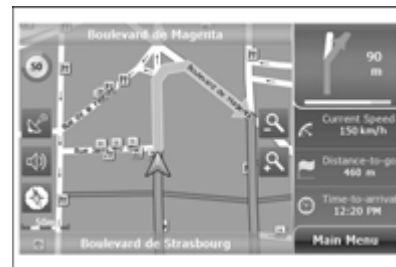
5. **Голосовое сопровождение**

"Голосовое сопровождение": отсутствие голосового сопровождения на каждом повороте.

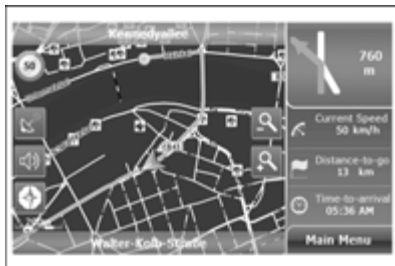
"Голосовое сопровождение": голосовое сопровождение присутствует на каждом повороте.

6. **Автоматическое масштабирование**

"Автоматическое масштабирование": автоматически настраивает масштаб карты в соответствии со скоростью движения и обеспечивает лучший обзор карты.

"Автоматическое масштабирование": изменение масштаба карты вручную.

7. **Симуляция скорости**

Позволяет установить скорость вождения во время имитации поездки. Диапазоны скоростей при симуляции составляют 50 км/ч (миль/ч), 100 км/ч (миль/ч), 150 км/ч (миль/ч), 200 км/ч (миль/ч), 250 км/ч (миль/ч) и 300 км/ч (миль/ч).

5.2 ИНФОРМАЦИЯ ПО МАРШРУТУ

● На экране "Route Navi Menu" ("Меню навигации по маршруту") (рис. 5.4) нажмите "Route information" ("Информация о маршруте"), чтобы отобразить весь маршрут в текстовом формате (рис. 5.10).

● Информация о маршруте включает в себя: начало маршрута, пункт назначения, расстояние, название следующей улицы, расстояние между двумя поворотами и тип поворота. Например, ездите вдоль "Kennedyallee" около 2 км и поверните направо на Morfeldr LandstraBe.



Рис. 5.10 Информация по маршруту

5.3 ПЛАН МАРШРУТА

Система A-Navі позволяет изменять пункт назначения или добавлять несколько пунктов во время навигации.

● нажмите "Route Plan" ("План маршрута") на экране "Route Navi Menu" ("Меню навигации по маршруту").

Более подробную информацию см. в главе 4.



Рис. 5.11 План маршрута

5.4 ОКРУЖНОЙ ПУТЬ

- На экране "Route Navi Menu" ("Меню навигации по маршруту") нажмите "Detour" ("Объезд") (рис. 5.2), чтобы перейти на экран "Detour" ("Объезд") (рис. 5.12).
- Если в каком-либо месте дороги образовалась пробка, то вы можете оценить расстояние до пробки и выбрать соответствующий вариант движения, система A-Navi при этом рассчитает маршрут объезда.

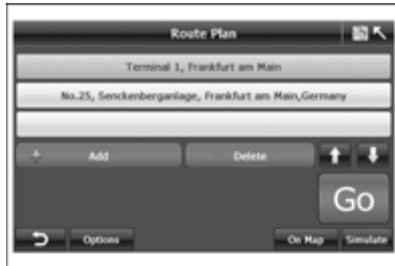

Рис. 5.12 Объезд

5.5 ПЕРЕСЧЕТ МАРШРУТА

Если вы считаете, что предложенный маршрут нецелесообразен или хотите посмотреть другой маршрут между началом пути и пунктом назначения, вы можете нажать "Recalculate" ("Пересчитать"), чтобы перейти на экран пересчета маршрута.



Рис. 5.13 Пересчет маршрута

5.6 ЗАВЕРШЕНИЕ НАВИГАЦИИ

После нажатия на клавишу "Terminate" ("Завершить навигацию") система автоматически прекратит навигацию и перейдет на карту свободной навигации.

5.7 АВТОМАТИЧЕСКАЯ ПРОКЛАДКА МАРШРУТА

В системе A-Navi представлена функция автоматической прокладки маршрута, которая работает при двух условиях с учетом безопасной езды:

- Автоматический старт навигации: после того как будет задан пункт назначения, на экране "Route Plan" ("План маршрута") нажмите "Go" ("Перейти"), и система A-Navi автоматически начнет навигацию. Ниже описан порядок действий:

1. При получении сигналов GPS перейдите к следующему шагу. В противном случае необходимо дождаться получения сигналов GPS.
 2. Установите текущее положение как пункт отправления и, используя оптимальный маршрут, начните навигацию.
- Автоматический пересчет маршрута: если вы случайно пропустили рекомендуемый поворот, то примерно через 100 метров система A-Navi начнет пересчет нового маршрута. Вы при этом никогда не заблудитесь.

6. НАСТРОЙКИ

В настройках предоставлен набор вариантов, который позволяет настроить систему A-Navi под ваши требования.

На экране "Settings" ("Настройки") в Free Navi Menu ("Меню свободной навигации") или Route Navi Menu ("Меню навигации по маршруту") доступны 11 настроек.



Рис. 6.1 Меню свободной навигации



Рис. 6.2 Меню навигации по маршруту



Рис. 6.3 Настройки_1



Рис. 6.4 Настройки_2

6.1 ГРОМКОСТЬ

- нажмите "Volume" ("Громкость") на экране "Settings" ("Настройки") (рис. 6.3), чтобы перейти на экран "Volume" ("Громкость") (рис. 6.5).



- нажмите , чтобы уменьшить громкость, или , чтобы увеличить громкость.
- нажмите , чтобы отключить звук.



Рис. 6.5 Громкость

После настройки системы нажмите "OK", и система сохранит ваши настройки, после чего вернется на экран "Settings" ("Настройка").

6.2 ПРЕДУПРЕЖДЕНИЕ О ПРЕВЫШЕНИИ МАКСИМАЛЬНО ДОПУСТИМОЙ СКОРОСТИ

Предупреждение о превышении допустимой скорости выдается, когда вы превышаете максимально допустимую скорость на данной дороге. Данная настройка позволяет вам решать, хотите ли вы получать оповещение о превышении максимально допустимой скорости или нет.

- нажмите "Safety Alert" ("Оповещение о превышении скорости") на экране "Settings" ("Настройка") (рис. 6.3), чтобы перейти на экран "Safety Alert" ("Оповещение о превышении скорости") (рис. 6.6).

- отключить оповещение о превышении максимально допустимой скорости.
- включить оповещение о превышении максимально допустимой скорости.



Рис. 6.6 Оповещение о превышении максимально допустимой скорости



Когда включается предупреждение о превышении максимально допустимой скорости, вы можете установить допустимое отклонение в пределах 0%, 5%, 10%, 15% и 20%.

6.3 РЕГИСТРАЦИЯ ИНФОРМАЦИИ О МАРШРУТЕ

Система A-Navi регистрирует всю информацию об определении положения, полученную от приемника GPS во время навигации. При этом на карте прорисовывается путь, что позволяет вам просматривать историю маршрутов после запуска системы в следующий раз. Данная функция очень полезна при езде в малонаселенных районах, таких как пустыни или леса.



Рис. 6.7 Регистрация информации о маршруте

- Нажатием  пользователь включает функцию записи информации о пройденном маршруте, а нажатием  пользователь отключает функцию записи информации о маршруте.

- Все записи о маршрутах будут отображаться на экране. Если выбрать одну запись и нажать **Back**, то при этом на экране отобразится запись о маршруте.

6.4 УПРАВЛЕНИЕ АДРЕСНОЙ КНИГОЙ

В системе A-Navi можно сохранять до 100 адресов/точек интереса.

- нажмите **Add**, чтобы перейти в "Меню поиска" для поиска/добавления адреса/точки интереса в адресную книгу.
- нажмите **Delete**, чтобы удалить одну запись в адресной книге.
- нажмите **On Map**, чтобы просмотреть местоположение адреса на карте.



Рис. 6.8 Управление адресной книгой

- нажмите **Edit**, чтобы перейти на экран "Address Book Edit" ("Редактирование адресной книги").

- нажмите на поле, которое вы хотите отредактировать, и нажмите на клавиатуру после того, как курсор перейдет на данное поле. Можно нажать **123** или **SYM**, чтобы переключить формат ввода.



Рис. 6.9 Редактирование адресной книги

- нажмите **POI** на рис. 6.9, чтобы перейти на экран "POI Icon Selection" ("Экран выбора символа точки интереса").

Когда вы дойдете до точки интереса в адресной книге, система выдаст звуковой сигнал.



Рис. 10 Выбор символа точки интереса

6.5 ПЕРЕКЛЮЧЕНИЕ РЕЖИМОВ "ДЕНЬ / НОЧЬ"

Система A-Navi позволяет вручную или автоматически регулировать цветовую схему карты в соответствии с различной освещенностью днем и ночью.

- Когда включен режим "Manually" ("Вручную"), вы можете переключить режим карты между дневным и ночным режимом. Функция ручного переключения отключает автоматический режим, и наоборот.

- Когда включен режим "Automatic" ("Автоматически"), необходимо задать дневное время.

Дневное время может начинаться с "5.00-9.00" и заканчиваться в "17.00-21.00".



Рис. 6.10 Переключатель режимов День/Ночь.



Рис. 6.11 Настройки



Рис. 6.12 Состояние GPS

На экране "GPS Status" ("Состояние GPS") можно просмотреть следующую информацию:

1. GPS активна: система GPS определила координаты текущего положения. GPS неактивна: система GPS не определила координаты текущего местоположения.
2. Положение спутников: относительная ориентация спутников по отношению к текущему местоположению.

Информация по определению местоположения:

1. Дата: дата привязки GPS, например 13-02.
2. Время: время привязки GPS (всегда показывается по Гринвичу), например 15:20:34.

6.6 УСТАНОВКА ДОМАШНЕГО АДРЕСА

● нажмите кнопку "Set Home Address" ("Задать домашний адрес"), чтобы перейти на экран "Search Menu" ("Меню поиска"). Более подробную информацию см. в главе 3.

6.7 СОСТЯНИЕ GPS

● На экране "Settings" ("Настройки") (рис. 6.3) нажмите кнопку "GPS Status" ("Состояние GPS"), чтобы отобразить экран состояния GPS (рис. 6.12).

Также можно нажать  на "Route Navi Map" ("Карта навигации по маршруту") или "Free Navi Map" ("Карта свободной навигации"), чтобы посмотреть состояние GPS.

3. Скорость автомобиля: скорость привязки GPS.
4. Широта: широта привязки GPS.
5. HDOP:
6. Количество спутников: 8
7. Долгота: долгота места привязки GPS, например, 8°34'27 в.д.
8. Широта: широта места привязки GPS, например, 8°34'27 с.ш.

6.8 ЯЗЫК

● вы можете выбрать язык голосовых оповещений/язык программы, нажав на значок флага соответствующей страны: английский, французский, немецкий, итальянский, испанский или голландский.

● нажмите "ОК", чтобы вернуться на страницу "Settings" ("Настройки").

 : кнопка, подсвеченная голубым цветом, означает выбранный язык.

 : серый цвет кнопки означает, что язык выключен.



Рис. 6.13 Выбор языка



Рис. 6.14 Настройки_2

6.9 АВТОМОБИЛИ С ПРАВЫМ/ЛЕВЫМ РУЛЕМ

Для лучшего обзора в системе A-Navi предусмотрена различная раскладка пользовательского интерфейса для автомобилей с правым/левым рулем.

● Если вы видите , то функция автомобиля с правым рулем отключена. Нажмите Right-Hand drive (автомобиль с правым рулем), чтобы включить данную функцию или наоборот – функцию автомобиля с левым рулем.



Рис. 6.15 Автомобиль с левым рулем



Рис. 6.16 Автомобиль с правым рулем

6.10 ЕДИНИЦА ИЗМЕРЕНИЯ

● Можно задать единицу измерения расстояния: в километрах или милях.

Если вы видите , то текущей единицей измерения является миля. Нажмите, чтобы переключиться на километры, и наоборот.



Рис. 6.17 Настройки_2

6.11 ДИСПЛЕЙ СКОРОСТИ ДВИЖЕНИЯ ВКЛ./ВЫКЛ.

Как правило, скорость движения автомобиля отображается на карте навигации.

Однако скорость движения автомобиля не всегда верна из-за отклонения сигнала GPS. Данная функция позволяет вам включать/выключать функцию отображения скорости.

Если вы видите , то скорость вашего автомобиля не отображается. Нажмите на данную кнопку, чтобы включить функцию отображения скорости движения, и наоборот.



Рис. 6.18 Настройки_2

6.12 О СИСТЕМЕ

Нажав на кнопку "About", можно просмотреть информацию о системе A-Navi:

- а. модель продукта,
- б. версия программного обеспечения,
- с. версия данных карты.



Рис. 6.19 О системе

7. ПРИЛОЖЕНИЕ

7.1 ВНИМАНИЕ

Нижеперечисленные случаи не являются отказами системы.

Ситуации, которые могут влиять на определение положения:

- Иногда, при движении по скоростной магистрали/виадукам, плавающая точка колеблется.
- При движении по очень крутой дороге.
- При движении по серпантину можно обнаружить, что плавающая точка колеблется. Это не имеет никакого отношения к радиусу дороги и скорости движения вашего автомобиля. Одной из

причин может быть то, что реальные дорожные условия могут отличаться от информации электронной карты.

- При повороте направо/налево на дорогу, недалеко от которой есть параллельные дороги (на расстоянии менее 50 м), вы можете обнаружить, что плавающая точка сместилась на другую дорогу.
- При движении по широкой дороге с перестроением можно обнаружить, что плавающая точка качается из-за несоответствия реальному расстоянию.
- Перед выездом с подземной парковки, если вы какое-то время ехали под землей или по спирали многоуровневой парковки, можно обнаружить, что плавающая точка качается. Когда ваша машина находится на вращающемся подъемнике, стрелка плавающей точки может указывать неверное направление.
- Голосовая подсказка у прилегающей дороги впереди.
- Сообщаемое расстояние может отличаться от фактического расстояния.

При возникновении какой-либо из следующих ситуаций спутник GPS автоматически подстраивает привязку местоположения, если вы продолжаете движение.

Проблемы, вызываемые файлами карты:

- При выезде с недавно построенной дороги на дорогу, которая записана в файле карты, можно обнаружить, что плавающая точка неустойчива, потому что в файле карты не отображается реальное состояние дороги. Если продолжать движение в течение какого-то времени, то система автоматически настроит необходимое положение, используя сигнал GPS.
- Отсутствие сквозной дороги из-за преграды или пешеходного перехода.
- Открытие новой дороги или закрытие старой.
- Направление на дорогу с закрытым проездом.
- Маршрут пересчитывается заново без изменения предложенного маршрута.
- Направление на нормальную дорогу вместо виадука или наоборот.
- Если недалеко от пункта назначения существует несколько небольших полос движения без нормальной дороги, то система сопроводит вас только до места недалеко от вашего пункта назначения.
- Указание сделать разворот на 180 градусов.
- Нет указания на прилегающую дорогу.

- Указание о повороте не соответствует реальным дорожным условиям.
- Нет указания направления или голосовой подсказки о въезде/выезде при сопровождении по шоссе или скоростной магистрали.
- Схематическая карта может не совпадать с реальными дорожными условиями.
- Плавающая точка может колебаться при первом использовании системы после установки.
- Когда положение плавающей точки не соответствует реальным условиям, система автоматически настроит свое положение и направление с использованием сигналов GPS.

Места с затрудненным приемом сигналов GPS.

- В туннелях.
- Между высокими зданиями.
- Под виадуками.
- В лесах.

При использовании внешней GPS-антенны мы рекомендуем поместить ее на крышу автомобиля. Если на крыше установлен багажник, то антенну необходимо установить отдельно от багажника.

Система GPS находится в ведении Министерства обороны США.

Министерство может намеренно снижать точность сигналов GPS, и значок машины может колебаться.

Замечания по использованию

- Плавающая точка может колебаться перед получением сигнала GPS при включении питания.

7.2 СИМВОЛЫ ТОЧЕК ИНТЕРЕСА

Символ	Название	Символ	Название
	Автомобили		Правительственное учреждение
	Аэропорт		Медицинское учреждение
	Автомобили		Музей
	Бизнес		Музыкальный центр
	Компания		Рестораны
	Центр поселения		Гостиницы

Символ	Название	Символ	Название
	Финансовое учреждение		Ночная жизнь
	Парковка		Услуги
	Станция заправки		Достопримечательности
	Места отдыха		Магазины
	Полицейский участок		Зоопарк
	Ж/д станция		

10 АЛФАВИТНЫЙ УКАЗАТЕЛЬ



А

Автоматическая коробка передач	3-14, 3-15
Аварийная программа переключения	3-20
Проверка уровня рабочей жидкости в автоматической коробке передач	6-16
Рабочая жидкость автоматической коробки передач	6-16
Автоматическое управление микроклиматом	4-9
Аквапланирование	3-29
Аккумуляторная батарея	6-22
Запуск двигателя от дополнительной аккумуляторной батареи	5-6
Антенна	2-54
Антиблокировочная тормозная система	3-24
Сигнализатор неисправности	2-8
Торможение с АБС	3-24
Антипробуксовочная система (TCS) ..	3-24
Индикатор работы	2-14
Аудиосистема	
Автомагнитола RDS с проигрывателем компакт-дисков	4-16, 4-28, 4-40

Б

Багажное отделение в консоли	2-53
Батарея	
Замена батарейки пульта дистанционного управления	2-39
Устройство снижения разряда	2-27
Буксировка автомобиля	5-8
Буксировка в экстренных случаях	5-9
Буксировка прицепа	3-30
Боковые подушки безопасности	1-25

В

Вентиляция	4-8
Вентиляционные решетки	4-2
Верхний плафон	2-46
Визуальные индикаторы и сигнализаторы	2-8
Внутреннее зеркало заднего вида	3-9
Вспомогательная парковочная система	2-55
Вспомогательная электрическая розетка	2-50
Вспомогательный нагреватель	4-9
Выключатели и органы управления ...	2-26
Выключатель дальнего света фар	2-28
Выключатель зажигания	3-11
Выключатель подогрева сиденья	2-51
Выключатель электрических обогревателей заднего стекла и наружных зеркал	2-32

Водитель и передний пассажир	1-6
Вождение автомобиля	3-15
Воздушный фильтр	6-19

Д

Датчик солнечной радиации	4-10
Датчик температуры	4-10
Дверные замки	2-40
Блокировка замков дверей от детей	2-42
Система централизованной блокировки дверей	2-41
Держатель солнцезащитных очков	2-47
Детектор присутствия пассажира	1-32
Детское безопасное кресло	1-10
Дизельный топливный фильтр	6-13
Дневные ходовые огни	2-34
Дополнительная система пассивной безопасности	1-22
Доливка тормозной жидкости и рабочей жидкости гидропривода сцепления	6-12

З

Заднее сиденье	1-22
Складывание спинки	1-22
Задние пассажиры	1-6
Задний противотуманный фонарь	2-29
Замена лампы	6-40
Индикатор заднего противотуманного фонаря	2-20
Замена батарейки пульта дистанционного управления	2-39

Замена моторного масла и масляного фильтра	6-8
Замена поврежденного колеса	5-2
Замена элемента питания	2-39
Зapasное колесо, домкрат и комплект инструментов	5-2
Заправка топливного бака	3-6
Запуск двигателя	3-13
Запуск двигателя от аккумуляторной батареи другого автомобиля	5-6
Запуск двигателя от дополнительной аккумуляторной батареи	5-6
Защита окружающей среды	3-35
звуковой сигнал	2-52
Звуковой сигнализатор непристегнутого ремня безопасности	1-6
Зеркала	3-7
Зеркало с электрохромным покрытием	3-10

И

Идентификационные номера	8-2
Иммобилайзер	3-12
Индикатор безопасности	2-21
Индикатор дальнего света фар	2-16
Индикатор запальных свечей	2-19
Индикатор зимнего режима	2-13
Индикатор износа тормозных колодок	3-22
Индикатор низкого уровня жидкости в омывателе ветрового стекла	2-17

Индикатор положения селектора диапазонов	2-14
Индикатор сажевого фильтра	2-19
Индикаторы указателей поворота/ аварийной световой сигнализации	2-15
Информационный центр водителя	2-23
Использование ремня безопасности беременными женщинами	1-9

К

Капот	2-45
Карта смазки	8-4
Каталитический нейтрализатор	6-25
Кнопка аварийной световой сигнализации	2-32
Кнопка отпирания крышки багажника	2-45
Крепежный крюк	5-11
Круиз-контроль	2-34
Крышка багажника	2-44
Ключи	2-36
Комбинация приборов	2-4
Кондиционирование воздуха	4-6
Колеса и шины	6-26

Л

Люк с электроприводом	2-47
-----------------------------	------

М

Меры предосторожности при вождении автомобиля	3-2
Механическая коробка передач	3-13, 3-15
Масло механической коробки передач	6-15
Проверка уровня масла в механической коробке передач ..	6-15
Моторный отсек	6-5
Моторное масло Сигнализатор падения давления в системе смазки двигателя	2-12
Характеристики моторного масла	8-5

Н

Надувная подушка безопасности Боковая подушка безопасности	1-25
Подушка безопасности водителя	1-23
Подушка безопасности переднего пассажира	1-23
Сигнализатор неисправности	2-9
Наружные зеркала заднего вида	3-7
Нижние узлы крепления и верхние привязные узлы крепления для детских безопасных кресел	1-11

О

О тнинг-пакетах	3-4
Обкатка	3-2
Обязательно пристегивайте ремни безопасности	1-2
Обогреватель ветрового стекла	2-33

Одометр / Счетчик расстояния	2-6	Прикуриватель и вспомогательная электрическая розетка	2-49	Ремень безопасности	
Октановое число	3-4	Плавкие предохранители		Использование ремня безопасности беременными женщинами	1-9
Омыватель ветрового стекла	2-31	Блок предохранителей	6-33	Преднатяжитель ремня безопасности	1-8
Жидкость омывателя ветрового стекла	6-18	Блок предохранителей в моторном отсеке	6-36	Регулировка высоты ремня безопасности	1-9
Отработавшие газы двигателя	3-34	Внутренний блок предохранителей	6-35	Ремни безопасности с трехточечным креплением	1-6
Отображение наружной температуры	4-14	Плафон освещения салона		Сигнализатор непристегнутого ремня безопасности	2-15
Отопление	4-7	Замена лампы	6-42	Уход	6-44
Охлаждающая жидкость	6-10	Плафоны освещения салона	2-46	Уход за ремнями безопасности	1-7
Очиститель ветрового стекла	2-29	Поддача сигнала дальним светом фар ..	2-28	Ремень привода	6-21
Автоматический режим с датчиком дождя	2-30	Подголовники	1-18	Ремни безопасности с трехточечным креплением	1-6
П		Подстаканник	2-52	Рециркуляция воздуха	4-5
Пепельницы	2-50	Подушка безопасности	1-22	Рулевой усилитель с переменным реактивным действием (по скорости)	3-11
Перегрев двигателя	5-12	Поручень	2-54	Сигнализатор неисправности	2-15
Передние противотуманные фары	2-28	Р		Рычаг управления указателями поворота	2-27
Замена лампы	6-40	Рабочая жидкость рулевого усилителя	6-17		
Индикатор передних противотуманных фар	2-17	Долив рабочей жидкости рулевого усилителя	6-17		
Передние сиденья	1-19	Проверка уровня рабочей жидкости рулевого усилителя	6-17		
Продольная регулировка	1-19	Раскачивание застрявшего автомобиля "вперед-назад"	5-11		
Поясничная поддержка на переднем сиденье	1-20	Регулировка зеркал	3-7		
Регулировка высоты сиденья водителя	1-20	Регулировка рулевого колеса	3-10		
Регулировка наклона спинки	1-19	Рекомендации по вождению	3-27		
Переключатель света фар	2-33	Рекомендации по эксплуатации системы вентиляции	4-14		
Перчаточный ящик	2-52			С	
Предохранители	6-32			Сажевый фильтр	6-30
Приборы и органы управления – краткий обзор	2-3			Свечи зажигания	6-20
				Сигнализатор минимального запаса топлива	2-8
				Сигнализатор наличия воды в топливе	2-20
				Сигнализатор неисправности	2-12
				Сигнализатор неисправности АБС	2-8

Сигнализатор неисправности системы заряда аккумуляторной батареи 2-11	Складывание спинки заднего сиденья 1-22	Тормоза 3-21
Сигнализатор PAS 2-17	Спидометр 2-6	Педаль тормоза 6-24
Сигнализатор температуры охлаждающей жидкости двигателя ... 2-18	Стеклоочистители 6-18	Сигнализатор неисправности тормозной системы 2-9
Сигнализатор открытой двери 2-16	Стоянка автомобиля 3-28	Тормозная жидкость и рабочая жидкость привода сцепления 6-12
Сигнализатор открытой крышки багажника 2-16	Стояночный тормоз 3-22, 6-24	Доливка тормозной жидкости и рабочей жидкости гидропривода сцепления 6-12
Сиденье с электроприводом 1-20	Рекомендации по стоянке автомобиля зимой 3-23	Тормозные механизмы
Регулировка высоты 1-21	Солнцезащитные козырьки 2-53	Антиблокировочная тормозная система 3-24
Регулировка наклона спинки 1-21	Т	Влага на тормозных механизмах 3-21
Регулировка продольного положения 1-20	Тахометр 2-6	Перегрев тормозных механизмов 3-22
Система блокировки рычага переключателя передач, связанная с педалью тормоза (BTSI) 3-16	Технические характеристики 8-6	Стояночный тормоз 3-22
Система доступа в автомобиль без ключа	Технические характеристики автомобиля 8-7	
Пульт дистанционного управления 2-37	Характеристики лампы 8-6	У
Система контроля срока службы моторного масла 6-9	Технические характеристики автомобиля 8-7	Удаление инея и конденсата 4-8
Система смазки двигателя 6-7	Трансмиссия	Указатель температуры 2-7
Замена моторного масла и масляного фильтра 6-8	Автоматическая коробка передач ... 3-15	Указатель уровня топлива 2-7
Проверка уровня моторного масла в двигателе 6-7	Автоматическая трансмиссия 3-14	Управление микроклиматом 4-1
Сигнализатор замены моторного масла 2-18	Механическая коробка передач 3-13, 3-15	Кнопка режима рециркуляции воздуха 4-5
Система стабилизации (ESC) 3-25	Тяжелые условия эксплуатации 7-2	Панель управления 4-3
Работа системы стабилизации и индикатор выключения 2-21	Топливо 3-4	Рукоятка переключения режимов распределения воздуха 4-4
Сигнализатор неисправности ESC .. 2-21	Заправка топливного бака 3-6	Рукоятка регулирования подачи воздуха 4-3
Система турбокомпрессора 3-26	Заправка топливом из бочек и канистр 3-7	Рукоятка регулирования температуры 4-3
	Рекомендуемое топливо 3-4	
	Топливо для дизельного двигателя ... 3-5	
	Торможение двигателем 3-27	

Уход за автомобилем	6-42	Фонари	6-38	Ч	
Защита от коррозии	6-46	Верхний сигнал торможения	6-41	Часы с цифровой индикацией	2-48
Очистка наружной поверхности		Габаритные огни, фонарь тормоза,		Ш	
ветрового стекла	6-44	задние указатели поворота	6-40	Шина	6-26
Поверхности стекла	6-44	Лампы боковых повторителей	6-40	Временное запасное колесо	6-29
Уход за наружными деталями		Передние противотуманные фары	6-40	Замена поврежденного колеса	5-2
и мойка кузова автомобиля	6-45	Передние указатели поворота	6-39	Зимние шины	6-28
Уход за ремнями безопасности	6-44	Плафон освещения багажного		Индикатор износа протектора	6-27
Уход и чистка салона	6-43	отделения	6-42	Перестановка шин	6-28
Чистящие средства	6-42	Плафон освещения салона	6-42	Цепи противоскольжения	6-29
У		Стояночные фонари	6-39	Э	
USB-порт	2-56	Фары	6-38	Электрическая розетка	2-49
Ф		Фонари заднего хода	6-41	Электрические стеклоподъемники	2-42
Фара		Фонарь освещения номерного		Автоматический подъем/опускание	
Замена лампы	6-38	знака	6-42	стекла	2-43
Регулятор угла наклона светового пучка		Фонарь местного освещения	2-46	Кнопка блокировки	2-43
ближнего света фар	2-33	Х		Электрическое складное зеркало	3-9
Фильтр кондиционера воздуха	6-31	Характеристики лампы	8-6		
		Ц			
		Центральный выключатель			
		освещения	2-26		
		Центральный замок с дистанционным			
		управлением			
		Активация блокировки замков дверей			
		и режима противоугонной			
		защиты	2-37		
		Звуковая тревога	2-38		
		Снятие блокировки замков дверей			
		и режима противоугонной			
		защиты	2-38		
		Центральное вещевое отделение	2-55		